



BIULETYN Nr
DATA WPROWADZENIA

9-2003
Lipiec 2002

MODEL CIĄGNIKA

82A/82SA/82TSA/1025A

WPROWADZENIE HAMULCÓW TRZYTARCZOWYCH W CIĄGNIKACH PRONAR1025A

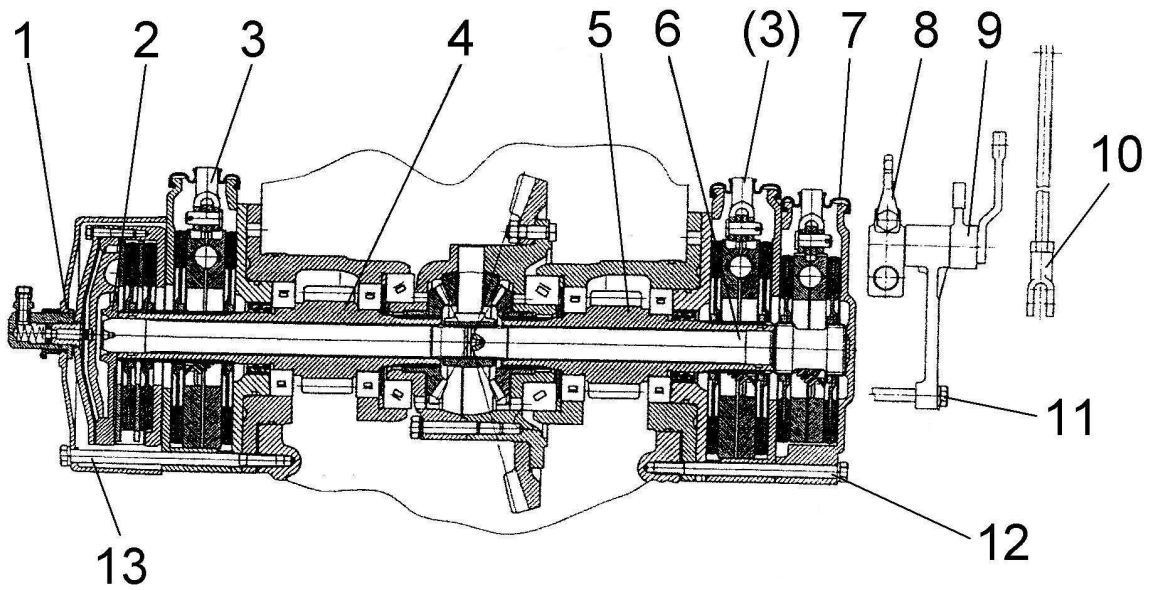

Przed zmianą

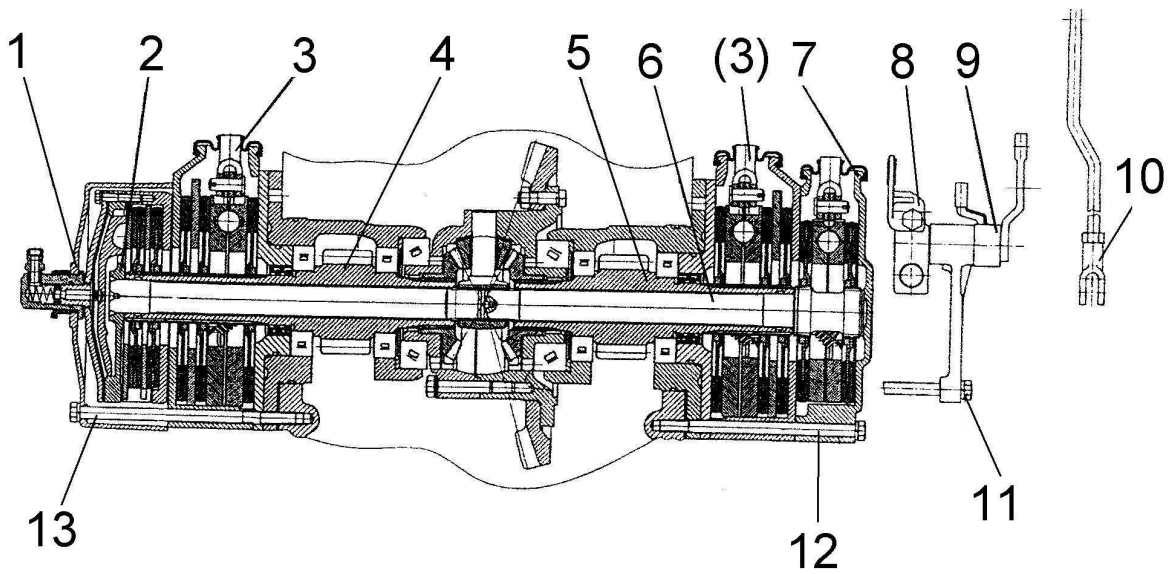

Po zmianie

Grupa 24.Tylny most napędowy; **Grupa 35-** Hamulce.

Podgrupa 2409 Mechanizm blokady tylnego mechanizmu różnicowego.

Podgrupa 3502 Hamulce kół tylnych

Przed zmianą			Po zmianie			Nazwa
Lp.	Nr katalogowy	Ilość	Lp.	Nr katalogowy	Ilość	
	82R-2409050	1		82R-2409050-01 (A)	1	Pokrywa sprzęgła blokady TMR kpl.
	70-2409010-B (M)	1		70-2409010-B-01 (B)	1	Sprzęgło blokady TMR kpl.
	70-2407060	1		70-2407060-04 (B)		Obudowa łożyska
	70-2407060-01 (M)	1		70-2407060-05 (B)	1	Obudowa łożyska
	50-3502010 (M)	1		50-3502010-02 (A)	1	Hamulec
1	70-2409035-A (M)	1	1	70-2409035-A4 (A)	1	Pokrywa sprzęgła blokady
2	70-2409020 (M)	1	2	70-2409020-01 (B)	1	Wał blokady
3	85-3502010 (M)	2	3	1522-3502010 (B)	2	Hamulec
4	70-2407053 (M)	1	4	70-2407053-04 (B)	1	Wał zębaty
5	70-2407053-01 (M)	1	5	70-2407053-05 (B)	1	Wał zębaty
6	70-3504055 (M)	1	6	70-3504055-01 (B)		Wał hamulca ręcznego
7	50-3502035 (M)	1	7	50-3502035-A2 (A)	1	Pokrywa hamulca ręcznego
8	70-3514107 (K)	1	8	80-3514107 (B)	1	Dźwignia
9	80-4216050 (K)	1	9	80-4216050-B (B)	1	Piasta
10	85-3507140 (K)	1	10	85-3507240 (B)	1	Cięgło
11	M12x200 (K)	2	11	1522-2409034-03	2	Śruba
12	M12x180 (K)	3	12	M12x200	3	Śruba
13	M12x200 (K)	5	13	1522-2409034	5	Śruba

M- detal jest dostępny w handlu

B - detal nie jest współwymienny z detalem poprzedzającym zmianę

K - detal nie jest produkowany

A – współwymienny z detalem wcześniej produkowanym

C – podzespół współwymienny w komplecie wraz z innymi detalami