	BIULETYN Nr		19-2000		
	DATA WPROWADZENIA		styczeń 2000r.		
	MODEL CIĄGNIKA		MTZ-82	MTZ-82TS	

ZMIANA KONSTRUKCYJNA WAŁU NAPĘDOWEGO 72-2203010-A2

W celu wydłużenia żywotności łożysk wału 72-2203010-A2 wprowadzono zmianę uszczelnienia łożysk krzyżaków wału.

Przed zmianą

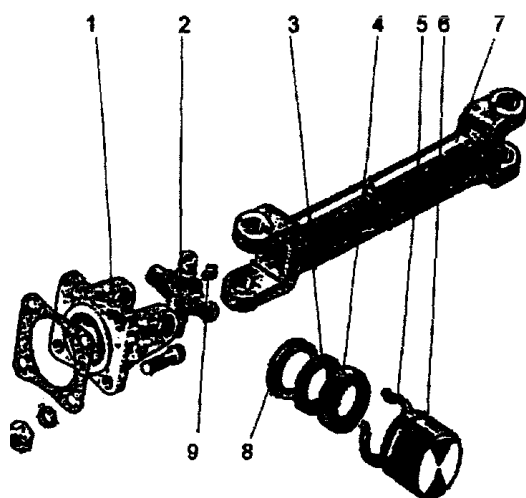

Po zmianie

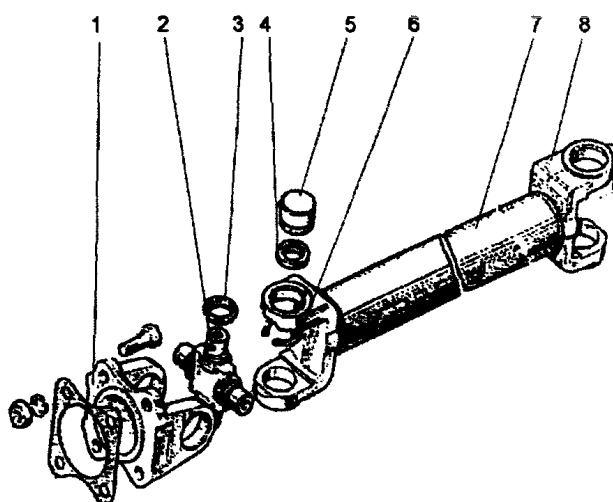

**Grupa 22 . Napęd PMN .
Podgrupa 3805. Wał napędowy**

Przed zmianą			Po zmianie			Nazwa
Lp.	Nr katalogowy	Ilość	Lp.	Nr katalogowy	Ilość	
	72-2203025RN (2,3,4,6,8,9) (M)	2		72-2203025RN (2,3,4,5)	2	Krzyżak kpl.
1	469-2201023	2	1	72-2203023 (M)	2	Kołnierz (A)
2	72-2203030	2	2	72-2203030-01	2	Krzyżak
3	69-2201037	8	3	3102-2201037	8	Odrzutnik
4	69-2201031	8	4	69-2201031-A	8	Kołnierz
5	240-2201043	8	6	72-2203043	8	Pierścień obrotowy
6	704702KU2	8	5	704702K3C10	8	Łożysko
7	72-2203015-B1	1				Wał napędowy
8	72-2203038	8				Tulejka ochronna
			7	72-2201018-02	1	Rura
			8	72-2203022	2	Widelki
9	2640072-P8	2				Smarownicza

A-detal jest współwymierny z detalem poprzedzającym zmianę