



PRONAR Sp. z o.o.

17-210 NAREW, UL. MICKIEWICZA 101A, WOJ. PODLASKIE

tel.:	+48 085 681 63 29	+48 085 681 64 29
	+48 085 681 63 81	+48 085 681 63 82
fax:	+48 085 681 63 83	+48 085 682 71 10

www.pronar.pl

INSTRUKCJA OBSŁUGI

WYSIĘGNIK WIELOFUNKCYJNY

PRONAR WWP600 / PRONAR WWP500

INSTRUKCJA ORYGINALNA

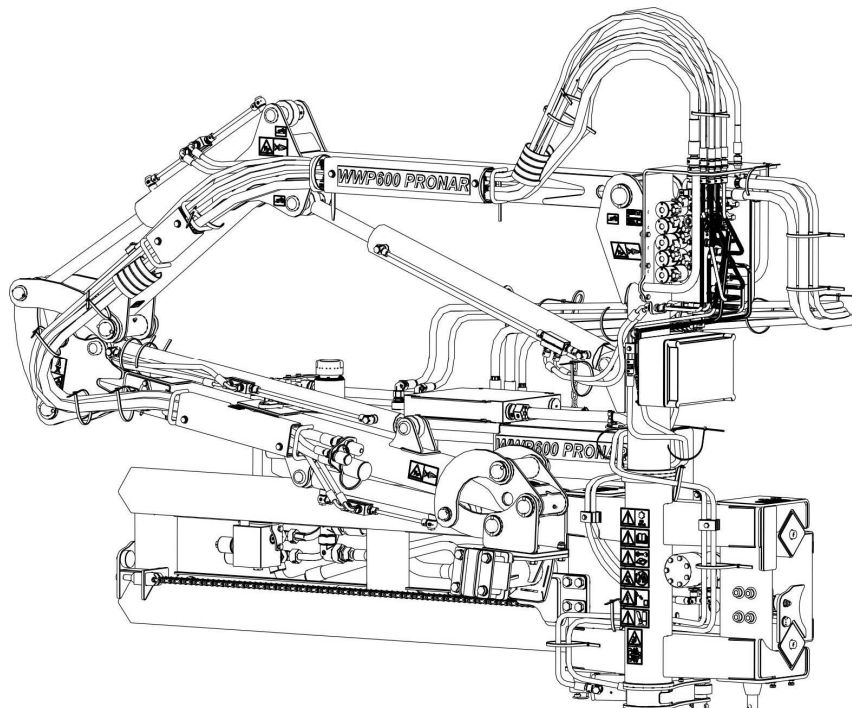

WYDANIE 1A-11-2012

NR PUBLIKACJI 320N-00000000-UM



WYSIĘGNIK WIELOFUNKCYJNY

PRONAR WWP600 / PRONAR WWP500

IDENTYFIKACJA MASZYNY

SYMBOL /TYP:

NUMER FABRYCZNY:

--	--	--	--	--	--

WSTĘP

Informacje zawarte w publikacji są aktualne na dzień opracowania. Na skutek udoskonalania niektóre wielkości oraz ilustracje zawarte w niniejszej publikacji mogą nie odpowiadać stanowi faktycznemu maszyny dostarczonej użytkownikowi. Producent zastrzega sobie prawo wprowadzania w produkowanych maszynach zmian konstrukcyjnych ułatwiających obsługę oraz poprawiających jakość ich pracy, nie dokonując bieżących zmian w niniejszej publikacji.

Instrukcja obsługi stanowi podstawowe wyposażenie maszyny. Przed przystąpieniem do eksploatacji użytkownik musi zapoznać się z treścią niniejszej instrukcji i przestrzegać wszystkich zawartych w niej zaleceń. Zagwarantuje to bezpieczną obsługę oraz zapewni bezawaryjną pracę maszyny. Maszynę skonstruowano zgodnie z obowiązującymi normami, dokumentami i aktualnymi przepisami prawnymi.

Instrukcja opisuje podstawowe zasady bezpiecznego użytkowania i obsługi wysięgnika wielofunkcyjnego PRONAR WWP600 / WWP500. Jeżeli informacje zawarte w instrukcji obsługi okażą się nie w pełni zrozumiałe należy zwrócić się o pomoc do punktu sprzedaży w którym maszyna została zakupiona lub do Producenta.

ADRES PRODUCENTA

*PRONAR Sp. z o.o.
ul. Mickiewicza 101A
17-210 Narew*

TELEFONY KONTAKTOWE

+48 085 681 63 29

+48 085 681 64 29

+48 085 681 63 81

+48 085 681 63 82

SYMBOLE WYKORZYSTANE W INSTRUKCJI

Informacje, opisy zagrożeń i środków ostrożności oraz polecenia i nakazy związane z bezpieczeństwem użytkowania w treści instrukcji są wyróżnione znakiem:



oraz poprzedzone słowem „**NIEBEZPIECZEŃSTWO**”. Nieprzestrzeganie opisanych zaleceń stwarza zagrożenie dla zdrowia lub życia osób obsługujących maszynę lub osób postronnych.

Szczególnie ważne informacje i zalecenia, których przestrzeganie jest bezwzględnie konieczne, są wyróżnione w tekście znakiem:



oraz poprzedzone słowem „**UWAGA**”. Nieprzestrzeganie opisanych zaleceń zagraża uszkodzeniu maszyny wskutek nieprawidłowego wykonania obsługi, regulacji lub użytkowania.

W celu zwrócenia uwagi użytkownika na konieczność wykonania okresowej obsługi technicznej treść w instrukcji została wyróżniona znakiem:



Dodatkowe wskazówki zawarte w instrukcji opisują przydatne informacje dotyczące obsługi maszyny i wyróżnione są znakiem:



oraz poprzedzone słowem „**WSKAZÓWKA**”.

OKREŚLENIE KIERUNKÓW W INSTRUKCJI

Strona lewa – strona po lewej ręce obserwatora zwróconego twarzą w kierunku jazdy maszyny do przodu.

Strona prawa – strona po prawej ręce obserwatora zwróconego twarzą w kierunku jazdy maszyny do przodu.



PRONAR Sp. z o.o.

ul. Mickiewicza 101 A
17-210 Narew, Polska

tel./fax (+48 85) 681 63 29, 681 63 81, 681 63 82,
681 63 84, 681 64 29

fax (+48 85) 681 63 83

http://www.pronar.pl

e-mail: pronar@pronar.pl

Deklaracja zgodności WE maszyny

PRONAR Sp. z o.o. deklaruje z pełną odpowiedzialnością, że maszyna:

Opis i dane identyfikacyjne maszyny		
Ogólne określenie i funkcja:	Wysięgnik wielofunkcyjny	
Typ:	WWP600	WWP500
Model:	—	—
Numer seryjny:		
Nazwa handlowa:	Wysięgnik wielofunkcyjny PRONAR WWP600 Wysięgnik wielofunkcyjny PRONAR WWP500	

do której odnosi się ta deklaracja, spełnia wszystkie odpowiednie przepisy dyrektywy **2006/42/WE** Parlamentu Europejskiego i Rady z dnia 17 maja 2006 r. w sprawie maszyn, zmieniającej dyrektywę 95/16/WE (Dz. Urz. UE L 157 z 09.06.2006, str. 24).

Osobą upoważnioną do udostępnienia dokumentacji technicznej jest Kierownik Wydziału Wdrożeń w PRONAR Sp. z o.o., 17-210 Narew, ul. Mickiewicza 101A.

Deklaracja ta odnosi się wyłącznie do maszyny w stanie, w jakim została wprowadzona do obrotu i nie obejmuje części składowych dodanych przez użytkownika końcowego lub przeprowadzonych przez niego późniejszych działań.

Narew, dnia 22 MAR. 2013

Miejsce i data wystawienia

Z-CIA DYREKTORA
d/s technicznych
czynności zarządu

Romany Omelianiuk

Imię, nazwisko osoby upoważnionej
stanowisko, podpis

SPIS TREŚCI

1	INFORMACJE PODSTAWOWE	1.1
1.1	IDENTYFIKACJA	1.2
1.2	PRZEZNACZENIE	1.3
1.3	WYPOSAŻENIE	1.5
1.4	WARUNKI GWARANCJI	1.5
1.5	TRANSPORT	1.6
1.6	ZAGROŻENIE DLA ŚRODOWISKA	1.9
1.7	KASACJA	1.9
2	BEZPIECZEŃSTWO UŻYTKOWANIA	2.1
2.1	OGÓLNE ZASADY BEZPIECZEŃSTWA	2.2
2.1.1	UŻYTKOWANIE MASZYNY	2.2
2.1.2	PODŁĄCZANIE I ODŁĄCZANIE MASZYNY	2.3
2.1.3	INSTALACJA HYDRAULICZNA	2.4
2.1.4	PRZEJAZD TRANSPORTOWY	2.5
2.1.5	KONSERWACJA	2.5
2.1.6	PRACA WYSIĘGNIKIEM WIELOFUNKCYJNYM	2.7
2.1.7	OBSŁUGA NAPĘDU WOM	2.8
2.2	OPIS RYZYKA SZCZĄTKOWEGO	2.9
2.3	NAKLEJKI INFORMACYJNE I OSTRZEGAWCZE	2.10
3	BUDOWA I ZASADA DZIAŁANIA	3.1
3.1	CHARAKTERYSTYKA TECHNICZNA	3.2
3.2	BUDOWA OGÓLNA I ZASADA DZIAŁANIA	3.3
4	ZASADY UŻYTKOWANIA	4.1
4.1	PRZYGOTOWANIE DO PRACY	4.2

4.2 KONTROLA TECHNICZNA	4.4
4.3 ŁĄCZENIE Z CIĄGNIKIEM	4.5
4.4 PRZEJAZD TRANSPORTOWY	4.8
4.5 USTAWIENIE I PRACA	4.9
4.5.1 USTAWIENIE WYSIĘGNIKA WIELOFUNKCYJNEGO W POŁOŻENIE ROBOCZE	4.9
4.5.2 PRACA I STEROWANIE ZA POMOCĄ PULPITU STEROWNICZEGO	4.9
5 OBSŁUGA TECHNICZNA	5.1
5.1 OBSŁUGA INSTALACJI HYDRAULICZNEJ	5.2
4.5.1 ZBIORNIK OLEJU I FILTR SSAWNY	4.3
4.5.2 MULTIPLIKATOR Z ZESPOŁEM POMP HYDRAULICZNYCH OLEJU	4.6
4.5.3 ROZDZIELACZE ELEKTROHYDRAULICZNE	4.7
5.2 SMAROWANIE	5.8
5.3 DOKRĘCANIE POŁĄCZEŃ ŚRUBOWYCH	5.9
5.4 PRZECHOWYWANIE	5.10
5.5 USTERKI I SPOSOBY ICH USUWANIA	5.11

ROZDZIAŁ

1

**INFORMACJE
PODSTAWOWE**

1.1 IDENTYFIKACJA

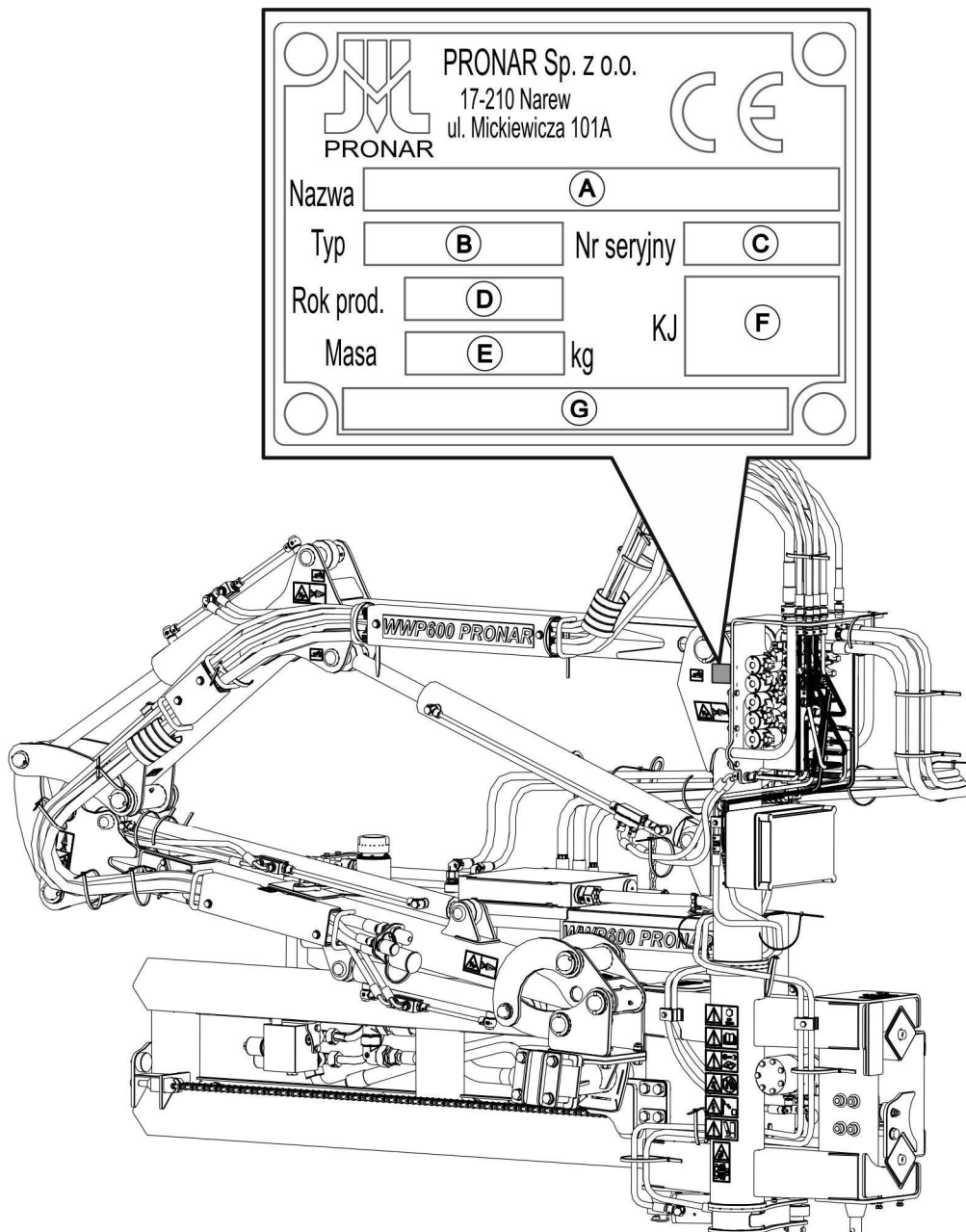

RYSUNEK 1.1 Miejsce umieszczenia tabliczki znamionowej.

Wysięgnik wielofunkcyjny PRONAR WWP600 oznakowany został przy pomocy tabliczki znamionowej, umieszczonej na ramieniu wysięgnika. Przy zakupie maszyny należy sprawdzić zgodność numerów fabrycznych umieszczonych na maszynie z numerem wpisanym w *KARCIE GWARANCYJNEJ*, w dokumentach sprzedaży oraz w *INSTRUKCJI OBSŁUGI*.

Znaczenie poszczególnych pól umieszczonych na tabliczce znamionowej (RYSUNEK 1.1) przedstawia poniższe zestawienie:

- A - nazwa maszyny, B - typ/symbol maszyny
C - numer seryjny, D - rok produkcji,
E - masa całkowita [kg], F - znak Kontroli Jakości,
G - nazwa maszyny, ciąg dalszy

1.2 PRZEZNACZENIE

Wysięgnik wielofunkcyjny PRONAR WWP600 / WWP500 zostały skonstruowany zgodnie z obowiązującymi wymogami bezpieczeństwa i normami maszynowymi.

Wysięgnik wielofunkcyjny PRONAR WWP600 / WWP500 przeznaczony jest do współpracy z różnego rodzaju głowicami roboczymi przystosowanymi do współpracy z tym wysięgnikiem (głowica kosząca GK110 / GK140, piła do gałęzi GP200, odmularka do rowów GO800, myjka do znaków GM500).

Wysięgnik wielofunkcyjny wraz z głowicą roboczą służy do prac związanych z utrzymaniem infrastruktury komunalnej, zieleni miejskiej oraz w sadach, terenach zalesionych oraz rolnictwie. Dokładne przeznaczenie zestawu wysięgnika wraz z głowicą roboczą opisane jest w instrukcji obsługi wybranej głowicy roboczej.

Transport ludzi, zwierząt oraz innych materiałów jest zabroniony i traktowany jako niezgodny z przeznaczeniem. W trakcie eksploatacji maszyny należy stosować się do przepisów ruchu drogowego oraz przepisów transportowych obowiązujących w danym kraju, a każde naruszenie tych przepisów jest traktowane przez Producenta jako użytkowanie niezgodnie z przeznaczeniem.

UWAGA



Wysięgnika wielofunkcyjnego nie wolno używać niezgodnie z jego przeznaczeniem, a w szczególności:

- do przewożenia ludzi i zwierząt,
- do przewozu jakichkolwiek materiałów lub przedmiotów.

Do użytkowania zgodnie z przeznaczeniem zalicza się wszystkie czynności związane z prawidłową i bezpieczną obsługą oraz konserwacją maszyny. W związku z tym użytkownik zobowiązany jest do:

- zapoznania się z treścią *INSTRUKCJI OBSŁUGI* i stosowania się do jej zaleceń,
- zrozumienia zasady działania maszyny oraz bezpiecznej i prawidłowej eksploatacji,
- przestrzegania ustalonych planów konserwacji i regulacji,
- przestrzegania ogólnych przepisów bezpieczeństwa w czasie pracy,
- zapobiegania wypadkom,
- stosowania się do przepisów ruchu drogowego oraz przepisów transportowych obowiązujących w kraju, w którym maszyna jest eksploatowana,
- zapoznania się z treścią instrukcji obsługi ciągnika rolniczego i stosowania się do jej zaleceń.

TABELA 1.1 Wymagania ciągnika rolniczego

TREŚĆ	J.M	WYMAGANIA
Układ zawieszenia narzędzi (TUZ)		Przedni TUZ, II kategorii zgodnie z ISO 730
Przedni wał odbioru mocy (WOM)		
Prędkość obrotowa	obr/min	1000
Ilość wypustów na wale	szt.	6
Kierunek obrotów	-	zgodnie z ruchem wskazówek zegara
Pozostałe wymagania		
Minimalna moc ciągnika	KM	80
Minimalna masa ciągnika	kg	4500

Wysięgnik wielofunkcyjny może być użytkowany tylko przez osoby które:

- zapoznali się treścią niniejszej publikacji oraz z treścią instrukcji obsługi ciągnika rolniczego,
- zostali przeszkoleni w zakresie obsługi wysięgnika wielofunkcyjnego oraz bezpieczeństwa pracy,
- posiadają wymagane uprawnienia do kierowania i zapoznali się z przepisami ruchu drogowego oraz przepisami transportowymi.

1.3 WYPOSAŻENIE

TABELA 1.2 Wyposażenie wyciągnika wielofunkcyjnego PRONAR WWP600 / WWP500

WYPOSAŻENIE	STANDARD	OPCJA
„Instrukcja obsługi i użytkownika”	•	
„Karta Gwarancyjna”	•	

1.4 WARUNKI GWARANCJI

"PRONAR" Sp. z o.o. w Narwi gwarantuje sprawne działanie maszyny przy użytkowaniu jej zgodnie z warunkami techniczno-eksploatacyjnymi opisanymi w *INSTRUKCJI OBSŁUGI*. Usterki ujawnione w okresie gwarancyjnym będą usuwane przez Serwis Gwarancyjny. Termin wykonania naprawy określony jest w Karcie Gwarancyjnej.

Gwarancją nie są objęte części i podzespoły maszyny, które ulegają zużyciu w normalnych warunkach eksploatacyjnych niezależnie od okresu gwarancji.

Świadczenia gwarancyjne dotyczą tylko takich przypadków jak: uszkodzenia mechaniczne nie wynikające z winy użytkownika, wady fabryczne części itp.

W przypadku, kiedy szkody powstały w wyniku:

- uszkodzeń mechanicznych powstałych z winy użytkownika, wypadku drogowego,
- z niewłaściwej eksploatacji, regulacji i konserwacji, użytkownika maszyny niezgodnie z przeznaczeniem,
- użytkownika uszkodzonej maszyny,
- wykonywania napraw przez osoby nieuprawnione, nieprawidłowe wykonanie napraw,
- wykonania samowolnych zmian w konstrukcji maszyny,

użytkownik traci świadczenia gwarancyjne.



WSKAZÓWKA

Należy żądać od sprzedawcy dokładnego wypełnienia KARTY GWARANCYJNEJ i kuponów reklamacyjnych. Brak np. daty sprzedaży lub pieczętki punktu sprzedaży naraża użytkownika na nieuznanie ewentualnych reklamacji.

Użytkownik zobowiązany jest do natychmiastowego zgłoszenia wszystkich zauważonych ubytków powłok malarskich lub śladów korozji, oraz zlecenia usunięcia usterek niezależnie od tego, czy uszkodzenia są objęte gwarancją czy też nie. Szczegółowe warunki gwarancji podane są w KARCIE GWARANCYJNEJ dołączonej do nowo zakupionej maszyny.

Modyfikacje wysięgnika wielofunkcyjnego bez pisemnej zgody Producenta są zabronione. W szczególności niedopuszczalne jest spawanie, rozwiercanie, wycinanie oraz podgrzewanie głównych elementów konstrukcyjnych maszyny, które bezpośrednio wpływają na bezpieczeństwo pracy z maszyną.

1.5 TRANSPORT

Wysięgnik wielofunkcyjny jest przygotowany do sprzedaży w stanie kompletnie zmontowanym i nie wymaga pakowania. Pakowaniu podlega jedynie dokumentacja techniczno - ruchowa maszyny i ewentualnie elementy wyposażenia dodatkowego.



UWAGA

Przy transporcie samodzielnym, operator ciągnika powinien zapoznać się z treścią niniejszej instrukcji i przestrzegać zawartych w niej zaleceń. Przy transporcie samochodowym wysięgnika wielofunkcyjnego musi być zamocowany na platformie środka transportu zgodnie z wymaganiami bezpieczeństwa podczas transportu. Kierowca samochodu, w czasie jazdy, powinien zachować szczególną ostrożność. Wynika to z faktu przesunięcia do góry środka ciężkości pojazdu z załadowaną maszyną.

Dostawa do użytkownika odbywa się transportem samochodowym lub transportem samodzielnym. Dopuszcza się transport po podłączeniu do ciągnika rolniczego pod warunkiem zapoznania się przez kierowcę ciągnika z instrukcją obsługi wysięgnika wielofunkcyjnego, a zwłaszcza z informacjami dotyczącymi bezpieczeństwa oraz z zasadami podłączania i transportu po drogach publicznych. Przejazd ciągnika z podłączonym wysięgnikiem wielofunkcyjnym jest zabroniony w okresie ograniczonej widzialności.

Przy załadunku i rozładunku wysięgnika wielofunkcyjnego należy stosować się do ogólnych zasad BHP przy pracach przeładunkowych. Osoby obsługujące sprzęt przeładunkowy muszą mieć wymagane uprawnienia do używania tych urządzeń.



UWAGA

Zabrania się mocowania zawiesi i wszelkiego rodzaju elementów mocujących ładunek za cylindry hydrauliczne.



WSKAZÓWKA

Podczas załadunku wysięgnik wielofunkcyjny powinien być ustawiony w pozycji transportowej. (RYSUNEK 4.3).

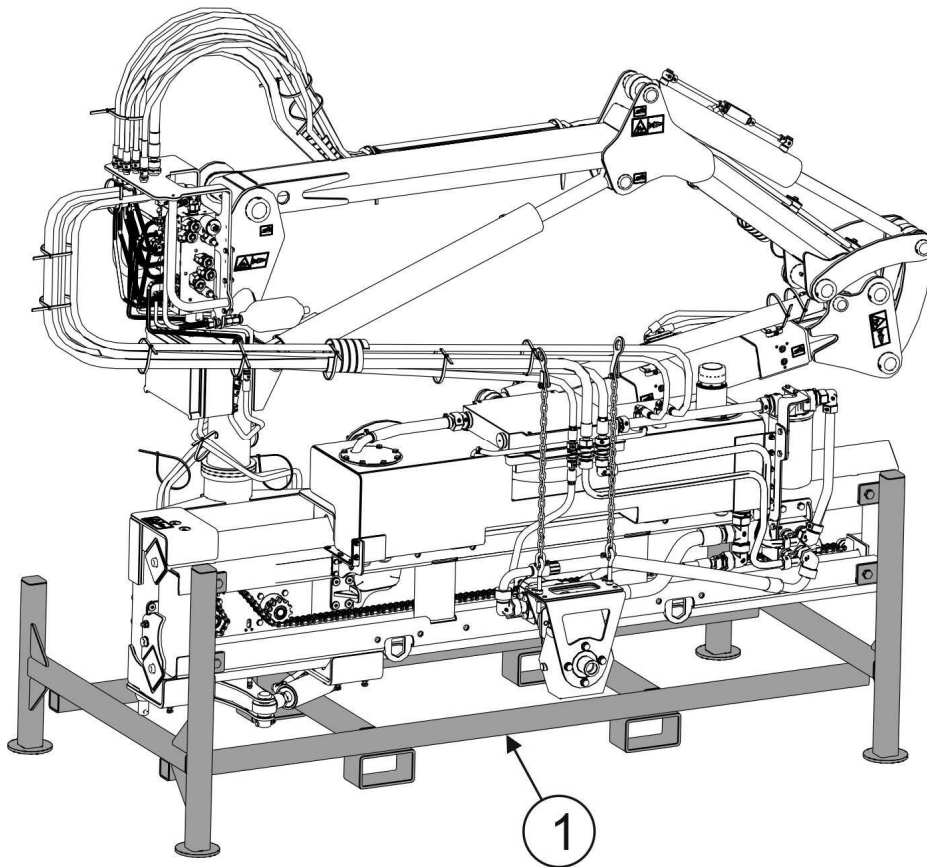

RYSUNEK 1.2 Stojak paleta.

(1)- stojak paleta typ SP01.

Wysięgnik wielofunkcyjny podczas załadunku i transportu powinien być zamontowany na specjalnym stojaku paletce SP01 (RYSUNEK 1.2). Stojak paleta służy do załadunku wysięgnika wielofunkcyjnego za pomocą wózka widłowego na platformę środka transportu.

Wysięgnik wielofunkcyjny na stojaku powinien być zamocowany pewnie na platformie środka transportu przy pomocy pasów lub łańcuchów wyposażonych w mechanizm napinający.

Środki mocujące muszą mieć aktualny atest bezpieczeństwa. W trakcie podnoszenia stojaka palety z maszyną należy zachować szczególną ostrożność. W trakcie prac przeładunkowych należy zwrócić szczególną uwagę aby nie uszkodzić powłoki lakierniczej.



UWAGA

Nikt nie może przebywać w strefie manewru podczas przemieszczania wysięgnika wielofunkcyjnego na inny środek transportu.

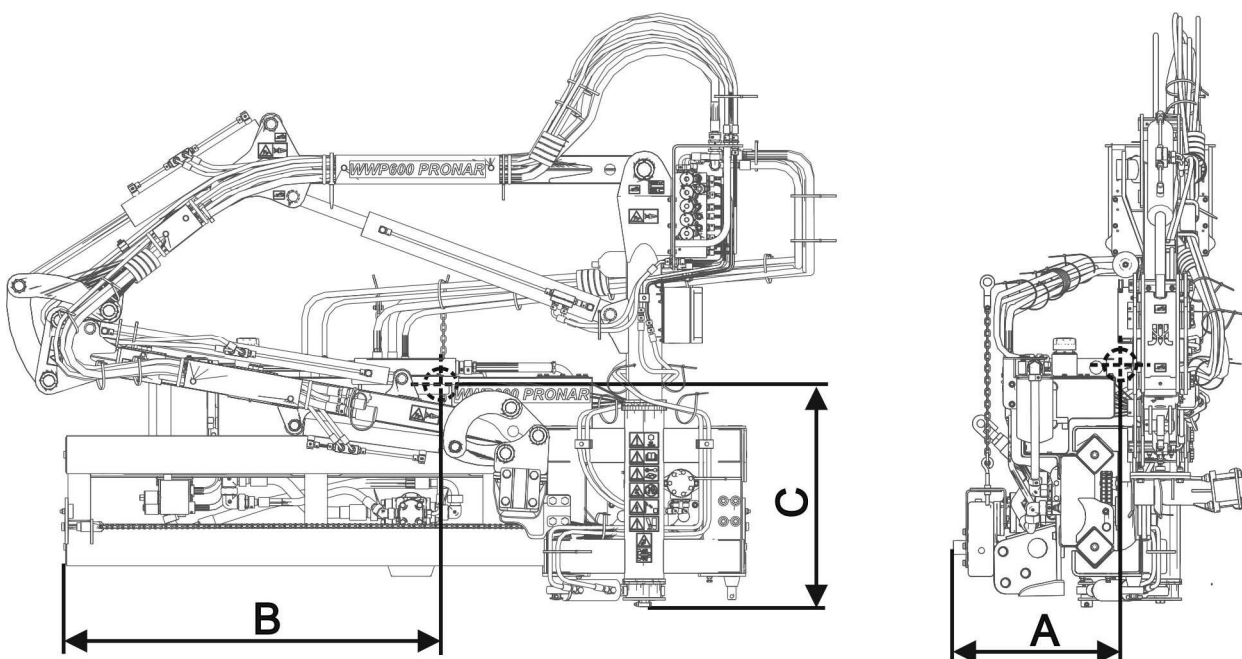

RYSUNEK 1.3 Położenie środka ciężkości wysięgnika wielofunkcyjnego w położeniu transportowym.

TABELA 1.3 Położenie środka ciężkości.

Wymiar (RYSUNEK 1.3)	J.M	Model wysięgnika wielofunkcyjnego	
		WWP600	WWP500
A	mm	600	590
B	mm	1340	1370
C	mm	820	750

1.6 ZAGROŻENIE DLA ŚRODOWISKA

Wyciek oleju hydraulicznego stanowi bezpośrednie zagrożenie dla środowiska naturalnego ze względu na ograniczoną biodegradowalność. W czasie wykonywania prac konserwujących naprawczych, przy których istnieje ryzyko wycieku oleju, należy prace te wykonywać w pomieszczeniach z nawierzchnią olejoodporną. W przypadku wycieku oleju do środowiska należy w pierwszej kolejności zabezpieczyć źródło wycieku, a następnie zebrać rozlany olej przy pomocy dostępnych środków. Resztki oleju zebrać przy pomocy sorbentów lub wymieszać olej z piaskiem, trocinami lub innymi materiałami absorpcyjnymi. Zebrane zanieczyszczenia olejowe należy przechować w szczelnym i oznaczonym pojemniku, odpornym na działanie węglowodorów, a następnie przekazać do punktu zajmującego się utylizacją odpadów olejowych. Pojemnik należy przechować z dala od źródeł ciepła, materiałów łatwopalnych oraz żywności.

Olej zużyty lub nie nadający się do ponownego użycia ze względu na utratę swoich właściwości zaleca się przechowywać w oryginalnych opakowaniach w takich samych warunkach jak opisano powyżej.

1.7 KASACJA

W przypadku podjęcia przez użytkownika decyzji o kasacji maszyny, należy zastosować się do przepisów obowiązujących w danych kraju dotyczących kasacji oraz recyklingu maszyn wycofanych z użytkowania.

Przed przystąpieniem do demontażu maszyny należy całkowicie usunąć olej z instalacji hydraulicznej i przekładni. Umieszczenie korków spustowych oraz sposób usuwania oleju opisano w Rozdziale 5.

W przypadku wymiany części, elementy zużyte lub uszkodzone należy przekazać do skupu surowców wtórnych. Zużyty olej a także elementy gumowe lub z tworzyw sztucznych należy przekazać do zakładów zajmujących się utylizacją tego typu odpadów.



UWAGA

W trakcie demontażu należy używać odpowiednich narzędzi a także stosować środki ochrony osobistej tj. odzież ochronną, obuwie, rękawice, okulary itp.

Unikać kontaktu oleju ze skórą. Nie dopuszczać do rozlania się zużytego oleju.

ROZDZIAŁ

2

**BEZPIECZEŃSTWO
UŻYTKOWANIA**

2.1 OGÓLNE ZASADY BEZPIECZEŃSTWA

2.1.1 UŻYTKOWANIE MASZYN

- Przed przystąpieniem do eksploatacji maszyny użytkownik powinien dokładnie zapoznać się z treścią niniejszej publikacji oraz z *KARTĄ GWARANCYJNĄ*. W czasie eksploatacji należy przestrzegać wszystkich zawartych w nich zaleceń.
- Użytkowanie oraz obsługa wyciągnika wielofunkcyjnego może być wykonywana tylko przez osoby uprawnione do kierowania ciągnikami rolniczymi i maszynami rolniczymi oraz przeszkolonymi w zakresie obsługi maszyny. Obsługa wyciągnika wielofunkcyjnego jest jednoosobowa.
- Jeżeli informacje zawarte w instrukcji są niezrozumiałe należy skontaktować się ze sprzedawcą prowadzącym w imieniu Producenta autoryzowany serwis techniczny lub bezpośrednio z Producentem.
- Nieostrożne i niewłaściwe użytkowanie oraz obsługa maszyny, nieprzestrzeganie zaleceń zawartych w niniejszej instrukcji, stwarza zagrożenie dla zdrowia.
- Ostrzega się o istnieniu ryzyka szczątkowego zagrożeń, dlatego stosowanie zasad bezpiecznego użytkowania oraz rozsądne postępowanie powinno być podstawową zasadą korzystania z wyciągnika wielofunkcyjnego.
- Zabrania się użytkowania maszyny przez osoby nieuprawnione do kierowania ciągnikami rolniczymi, w tym przez dzieci, osoby nietrzeźwe i będące pod wpływem narkotyków lub innych substancji odurzających.
- Nieprzestrzeganie zasad bezpiecznego użytkowania, stwarza zagrożenie dla zdrowia osobom obsługującym i postronnym
- Zabrania się użytkowania maszyny niezgodnie z jej przeznaczeniem. Każdy kto wykorzystuje wyciągnik wielofunkcyjny w sposób niezgodny z przeznaczeniem, bierze w ten sposób na siebie pełną odpowiedzialność za wszelkie konsekwencje wynikłe z jej użytkowania. Wykorzystanie maszyny do innych celów niż przewiduje Producent jest niezgodne z przeznaczeniem maszyny i może być przyczyną unieważnienia gwarancji.
- Wyciągnik wielofunkcyjny może być użytkowany tylko wtedy, kiedy wszystkie osłony i inne elementy ochronne są sprawne technicznie i umieszczone we

właściwym miejscu. W przypadku zniszczenia lub zagubienia osłon należy je zastąpić nowymi.

- W celu ograniczenia ryzyka zawodowego związanego z narażeniem na hałas w czasie pracy wysięgnikiem wielofunkcyjnym należy stosować środki ochrony indywidualnej (słuchawki ochronne). W celu zredukowania poziomu hałasu w czasie pracy okna i drzwi kabiny operatora powinny być zamknięte.

2.1.2 PODŁĄCZANIE I ODŁĄCZANIE MASZyny

- Zabrania się podłączenia wysięgnika wielofunkcyjnego do ciągnika, jeżeli układ zawieszenia wysięgnika wielofunkcyjnego nie jest zgodny z układem zawieszenia ciągnika.
- W trakcie łączenia maszyny z ciągnikiem należy korzystać wyłącznie z przedniego układu zawieszenia ciągnika. Po zakończeniu agregowania maszyny sprawdzić zabezpieczenia. Po zakończeniu sprzęgania sprawdzić zabezpieczenia. Zapoznać się z treścią instrukcji obsługi ciągnika.
- Do łączenia maszyny z ciągnikiem należy używać tylko oryginalnych sworzni i zabezpieczeń.
- Ciągnik rolniczy do którego będzie podłączane ramię wielofunkcyjne musi być sprawny technicznie oraz musi spełniać wymagania stawiane przez Producenta ramienia wielofunkcyjnego.
- Podczas łączenia maszyny zachować szczególną ostrożność.
- W trakcie łączenia nikt nie może przebywać pomiędzy wysięgnikiem wielofunkcyjnym a ciągnikiem.
- Odłączanie wysięgnika wielofunkcyjnego od ciągnika jest zabronione jeżeli głowica robocza jest podniesiona. W czasie odłączania należy zachować szczególną ostrożność.
- Sprzęganie i rozsprzęganie może odbywać się tylko przy wyłączonej maszynie i ciągniku.
- Wysięgnik wielofunkcyjny odłączony od ciągnika musi być zabezpieczony przed przewróceniem się i oparty o stabilne, równe podłoże.

2.1.3 INSTALACJA HYDRAULICZNA

- Instalacja hydrauliczna w trakcie pracy znajduje się pod wysokim ciśnieniem.
- Regularnie kontrolować stan techniczny połączeń oraz przewodów hydraulicznych. Przecieki oleju są niedopuszczalne.
- W przypadku awarii instalacji hydraulicznej, maszynę należy wyłączyć z eksploatacji do czasu usunięcia awarii.
- W trakcie podłączania przewodów hydraulicznych do głowicy roboczej, należy zwrócić uwagę, aby instalacja hydrauliczna wysięgnika wielofunkcyjnego nie była pod ciśnieniem. W razie konieczności zredukować ciśnienie resztkowe instalacji.
- W przypadku zranienia silnym strumieniem oleju hydraulicznego należy niezwłocznie zwrócić się do lekarza. Olej hydrauliczny może wniknąć pod skórę i być przyczyną infekcji. Jeżeli olej dostanie się do oczu, należy przemyć je dużą ilością wody i jeżeli wystąpią podrażnienia – skontaktować się z lekarzem. W przypadku kontaktu oleju ze skórą, należy miejsce zabrudzenia przemyć wodą z mydłem. Nie stosować rozpuszczalników organicznych (benzyna, nafta).
- Stosować olej hydrauliczny zalecany przez Producenta. Nigdy nie mieszać dwóch rodzajów oleju.
- Po wymianie oleju hydraulicznego zużyty olej należy utylizować. Olej zużyty lub taki, który utracił swoje właściwości należy przechowywać w oryginalnych pojemnikach lub w opakowaniach zastępczych odpornych na działanie węglowodorów. Pojemniki zastępcze muszą być dokładnie opisane i odpowiednio przechowywane.
- Zabrania się przechowywania oleju hydraulicznego w opakowaniach przeznaczonych do magazynowania żywności.
- Przewody hydrauliczne gumowe należy koniecznie wymieniać co 4 lata bez względu na ich stan techniczny.
- Naprawy i wymiany elementów instalacji hydraulicznej należy powierzyć odpowiednio wykwalifikowanym osobom.

2.1.4 PRZEJAZD TRANSPORTOWY

- Podczas jazdy po drogach publicznych należy dostosować się do przepisów o ruchu drogowym obowiązujących w kraju w którym maszyna jest eksploatowana.
- Nie należy przekraczać prędkości dopuszczalnej wynikającej z ograniczeń warunków panujących na drodze oraz ograniczeń konstrukcyjnych. Dostosować prędkość do panujących warunków drogowych, oraz ograniczeń wynikających z przepisów prawa o ruchu drogowym.
- Przed rozpoczęciem jazdy, wysięgnik wielofunkcyjny musi być złożony do pozycji transportowej.
- Zabrania się pozostawiania podniesionej i nie zabezpieczonej głowicy roboczej w czasie postoju ciągnika. Na czas postoju głowicę roboczą należy opuścić.
- Zabrania się przejazdów transportowych z wysięgnikiem wielofunkcyjnym ustawionym w pozycji roboczej.
- Wysięgnika wielofunkcyjnego nie można użytkować oraz transportować w warunkach ograniczonej widoczności.
- Zabrania się przewozu osób na maszynie oraz transportowania jakichkolwiek materiałów.
- Przed każdym użyciem maszyny należy sprawdzić jej stan techniczny, zwłaszcza pod względem bezpieczeństwa. W szczególności sprawdzić stan techniczny układu zawieszenia, oraz elementy przyłączeniowe instalacji hydraulicznej.
- Brawurowa jazda i nadmierna prędkość może być przyczyną wypadku.

2.1.5 KONSERWACJA

- W okresie gwarancyjnym, wszelkie naprawy mogą być wykonywane tylko przez uprawniony przez Producenta serwis gwarancyjny. Zaleca się, aby ewentualne naprawy wykonywane były przez wyspecjalizowane warsztaty.
- W przypadku stwierdzenia jakichkolwiek usterek w działaniu lub uszkodzenia, wysięgnik wielofunkcyjny należy wyłączyć z eksploatacji do czasu naprawy.
- W trakcie prac należy używać odpowiedniej, ściśle dopasowanej odzieży ochronnej, rękawic oraz właściwych narzędzi. W przypadku prac związanych

z instalacją hydrauliczną zaleca się stosowanie rękawic olejoodpornych oraz okularów ochronnych.

- Jakiegokolwiek modyfikacje wysięgnika wielofunkcyjnego zwalniają firmę PRONAR Narew od odpowiedzialności za powstałe szkody lub uszczerbek na zdrowiu.
- Zanim zostaną podjęte jakiegokolwiek prace przy wysięgniku wielofunkcyjnym należy wyłączyć silnik ciągnika i odczekać, aż zatrzymają się wszystkie obracające się części.
- Regularnie kontrolować stan techniczny zabezpieczeń oraz prawidłowość dokręcania połączeń śrubowych.
- Regularnie wykonywać przeglądy maszyny zgodnie z zakresem określonym przez Producenta.
- Zabrania się wykonywania prac obsługowych lub naprawczych pod podniesioną i niezabezpieczoną maszyną.
- Przed rozpoczęciem prac naprawczych w instalacji hydraulicznej należy zredukować ciśnienie oleju.
- Czynności obsługowo-naprawcze wykonywać stosując ogólne zasady bezpieczeństwa i higieny pracy. W razie skaleczenia ranę należy natychmiast przemyć i zdezynfekować. W przypadku doznania poważniejszych obrażeń należy zasięgnąć porady lekarskiej.
- Prace naprawcze, konserwacyjne i czyszczące należy wykonywać tylko przy wyłączonym silniku ciągnika i wyjętym kluczyku zapłonowym ze stacyjki. Ciągnik należy zabezpieczyć przy pomocy hamulca postojowego. Kabinę ciągnika zabezpieczyć przed dostępem osób niepowołanych.
- W przypadku konieczności wymiany poszczególnych elementów należy wykorzystać tylko elementy oryginalne. Niezastosowanie się do tych wymagań może stworzyć zagrożenie zdrowia lub życia osób postronnych lub obsługujących, przyczynić się do uszkodzenia maszyny i stanowi podstawę do cofnięcia gwarancji.
- Kontrolować stan elementów ochronnych, ich stan techniczny oraz prawidłowość zamocowania.
- W przypadku prac wymagających podniesienia wysięgnika wielofunkcyjnego, należy wykorzystać do tego celu odpowiednie atestowane podnośniki hydrauliczne

lub mechaniczne. Po podniesieniu maszyny należy zastosować dodatkowo stabilne i wytrzymałe podpory. Zabrania się wykonywania prac pod maszyną podniesioną tylko za pomocą trzypunktowego układu zawieszenia.

- Zabrania się podpierania maszyny przy pomocy elementów kruchych (cegły, pustaki, bloczki betonowe).
- Po zakończeniu prac związanych ze smarowaniem, nadmiar smaru lub oleju należy usunąć
- W celu zmniejszenia zagrożenia pożarowego maszynę należy utrzymywać w czystości.

2.1.6 PRACA WYSIĘGNIKIEM WIELOFUNKCYJNYM

- Przed opuszczeniem lub podniesieniem układu nośnego wyciągnika wielofunkcyjnego, upewnić się czy w pobliżu maszyny nie znajdują się osoby postronne.
- Przed uruchomieniem napędu wyciągnika wielofunkcyjnego, głowicę roboczą opuścić do pozycji roboczej.
- Przed uruchomieniem wyciągnika wielofunkcyjnego należy upewnić się, że w strefie zagrożenia nie znajdują się osoby postronne (zwłaszcza dzieci), lub zwierzęta. Operator maszyny ma obowiązek zadbać o prawidłową widoczność maszyny oraz obszaru pracy.
- Pracę wyciągnikiem rozpocząć dopiero po osiągnięciu nominalnych obrotów WOM 1000 obr/min. Zabrania się przeciążania układu hydraulicznego wyciągnika oraz gwałtownego załączania WOM.
- Zabrania się wychodzenia z kabiny ciągnika, kiedy napęd maszyny jest uruchomiony.
- Zabrania się przebywania w strefie pracy ramienia wyciągnika wielofunkcyjnego.
- Zabrania się pracować głowicą roboczą podczas jazdy do tyłu. W czasie cofania maszynę należy podnieść.
- W czasie jazdy z podniesionym ramieniem wyciągnika wielofunkcyjnego należy zachować bezpieczną odległość od linii elektrycznych.

- Wszelkie manipulacje pulpitem sterowniczym należy wykonywać wyłącznie z siedziska operatora wewnątrz kabiny ciągnika. Operowanie pulpitem sterowniczym poza kabiną operatora jest zabronione.
- Niedopuszczalna jest praca wysięgnika wielofunkcyjnego bez przeciwcieżaru zawieszzonego na tylnym TUZ ciągnika (min 700kg).
- Praca i przejazd transportowy wysięgnikiem dopuszczalny jest na zboczu o pochyleniu nie przekraczającym 7°. Jednak ze względu na zmianę położenia środka ciężkości w zależności od typu zastosowanej głowicy, typu ciągnika oraz długości ramienia teleskopowego wysięgnika, dopuszczalny kąt pochylenia zbocza może być mniejszy. Dlatego też należy zachować szczególną uwagę i ostrożność oraz we własnym zakresie określić maksymalny kąt pochylenia zbocza na jakim może pracować wysięgnik.
- Jeżeli planujemy pracę na pełnym wysięgu ramienia wysięgnika wielofunkcyjnego należy upewnić się czy zostaną zachowane warunki statyczne ciągnika.
- Przy pracy na pochyłościach nie należy unosić głowicy roboczej powyżej 0,5 m nad powierzchnią podłoża.
- W przypadku przechylenia ciągnika z wysięgnikiem należy natychmiast opuścić głowicę roboczą na podłoże i zatrzymać ciągnik.

2.1.7 OBSŁUGA NAPĘDU WOM

- Podczas jazdy do tyłu oraz w trakcie nawrotów, napęd WOM musi być wyłączony.
- Maszyna może być podłączona do wałka WOM ciągnika tylko i wyłącznie przy pomocy przyłącza multiplikatora, zalecanego przez Producenta.
- Przed uruchomieniem maszyny należy upewnić się, że w strefie zagrożenia nie znajdują się osoby postronne (zwłaszcza dzieci). Operator maszyny ma obowiązek zadbać o prawidłową widoczność maszyny oraz obszaru pracy.
- Przed uruchomieniem WOM należy upewnić się czy kierunek obrotu WOM jest właściwy.
- Przed odłączeniem przyłącza multiplikatora, należy wyłączyć silnik ciągnika rolniczego oraz wyjąć kluczyk ze stacyjki.

2.2 OPIS RYZYKA SZCZĄTKOWEGO

Firma Pronar Sp. z o. o. w Narwi dołożyła wszelkich starań, aby wyeliminować ryzyko nieszczęśliwego wypadku. Istnieje jednak pewne ryzyko szczątkowe, które może doprowadzić do wypadku, a związane jest przede wszystkim z czynnościami opisanymi poniżej:

- używanie maszyny niezgodnie z przeznaczeniem,
- przebywanie pomiędzy ciągnikiem a maszyną podczas pracy silnika oraz w trakcie łączenia maszyny,
- przebywanie na maszynie podczas pracy silnika,
- praca wysięgnikiem wielofunkcyjnym ze zdjętymi lub niesprawnymi osłonami,
- niezachowanie bezpiecznej odległości od stref niebezpiecznych lub zajmowanie miejsca w tych strefach podczas pracy maszyny,
- obsługa maszyny przez osoby nie uprawnione lub będące pod wpływem alkoholu,
- czyszczenie, konserwacja i kontrola techniczna przy podłączonym i uruchomionym ciągniku

Ryzyko szczątkowe może zostać zmniejszone do minimum, stosując poniższe zalecenia:

- rozważna i bez pośpiechu obsługa maszyny,
- rozsądne stosowanie uwag i zaleceń zawartych w instrukcjach obsługi,
- wykonywanie prac konserwująco naprawczych zgodnie z zasadami bezpieczeństwa obsługi,
- wykonywanie prac konserwująco naprawczych przez osoby przeszkolone,
- stosowanie ściśle dopasowanej odzieży ochronnej,
- zabezpieczenie maszyny przed dostępem osób nieuprawnionych do obsługi, a zwłaszcza dzieci.
- zachowanie bezpiecznej odległości od miejsc zabronionych i niebezpiecznych
- zakaz przebywania na maszynie w trakcie jej pracy

2.3 NAKLEJKI INFORMACYJNE I OSTRZEGAWCZE

Wysięgnik wielofunkcyjny jest oznakowany nalepkami informacyjnymi i ostrzegawczymi wymienionymi w tabeli (2.1). Użytkownik maszyny zobowiązany jest dbać w całym okresie użytkowania o czytelność napisów, symboli ostrzegawczych i informacyjnych umieszczonych na maszynie. W przypadku ich zniszczenia należy wymienić je na nowe. Nalepki z napisami i symbolami są do nabycia u Producenta lub w miejscu w którym maszyna została zakupiona. Nowe zespoły, wymienione podczas naprawy muszą zostać ponownie oznaczone odpowiednimi znakami bezpieczeństwa. Podczas czyszczenia wysięgnika wielofunkcyjnego nie stosować rozpuszczalników które mogą uszkodzić powłokę etykiety oraz nie kierować silnego strumienia wody.

TABELA 2.1 Naklejki informacyjne i ostrzegawcze

LP.	NAKLEJKA	ZNACZENIE
1		Przed rozpoczęciem pracy zapoznaj się z treścią instrukcji obsługi.
2		Przed rozpoczęciem czynności obsługowych lub naprawczych wyłącz silnik i wyjmij kluczyk ze stacyjki.
3		Zachować szczególną ostrożność podczas pracy przy linii energetycznej. Niebezpieczeństwo porażenia prądem.
4		Dopuszczalna prędkość obrotowa WOM wynosi 1000 obr/min
5		Niebezpieczeństwo uderzenia. Nie przebywać w polu zasięgu ramion i głowicy roboczej wysięgnika

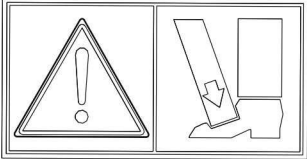
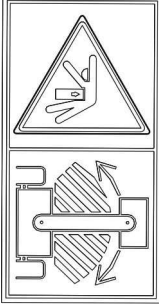
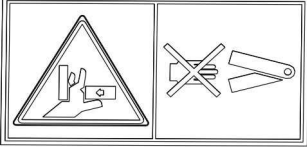
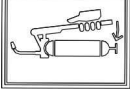
LP.	NAKLEJKA	ZNACZENIE
6		Niebezpieczeństwo zmiżdżenia stopy lub palców stopy
7		W tak oznaczonych strefach zabronione jest przebywanie osób trzecich podczas pracy narzędzia. Jeśli w tych strefach konieczne są jakiegokolwiek prace, należy upewnić się czy ciągnik jest unieruchomiony, oraz czy narzędzie jest odłączone od źródła energii.
8		Nie sięgać w obszar zgniatania jeżeli elementy mogą się poruszać. Istnieje niebezpieczeństwo zmiżdżenia palców lub dłoni
9		Oznaczenie punktów smarowania.
10	<p data-bbox="268 1200 975 1267">WWP600 PRONAR</p> <p data-bbox="600 1285 643 1312">lub</p> <p data-bbox="268 1323 975 1391">WWP500 PRONAR</p>	Typ maszyny

ROZDZIAŁ

3

**BUDOWA I ZASADA
DZIAŁANIA**

3.1 CHARAKTERYSTYKA TECHNICZNA

TABELA 3.1 PODSTAWOWE DANE TECHNICZNE

	J.M	WWP600	WWP500
Wymiary			
Długość w położeniu transportowym:	mm	920	
Szerokość w położeniu transportowym:	mm	2720	2400
Wysokość w położeniu transportowym:	mm	1740	
Parametry użytkowe			
Napęd wysięgnika		hydrauliczny	
Sterowanie wysięgnikiem		elektryczne	
Zasięg pracy ramienia	mm	6750	5550
Masa własna zestawu wysięgnik-głowica kosząca	kg	980	890
Minimalne zapotrzebowanie mocy	KM	80	
Maksymalna prędkość obrotowa WOM	obr/min	1000	
Pojemność zbiornika oleju	l	75	
Minimalna masa ciągnika	kg	4500	
Moc pompy hydraulicznej	kW	39	
Sposób mocowania do ciągnika		Płyta adaptacyjna i przedni TUZ ciągnika	

3.2 BUDOWA OGÓLNA I ZASADA DZIAŁANIA

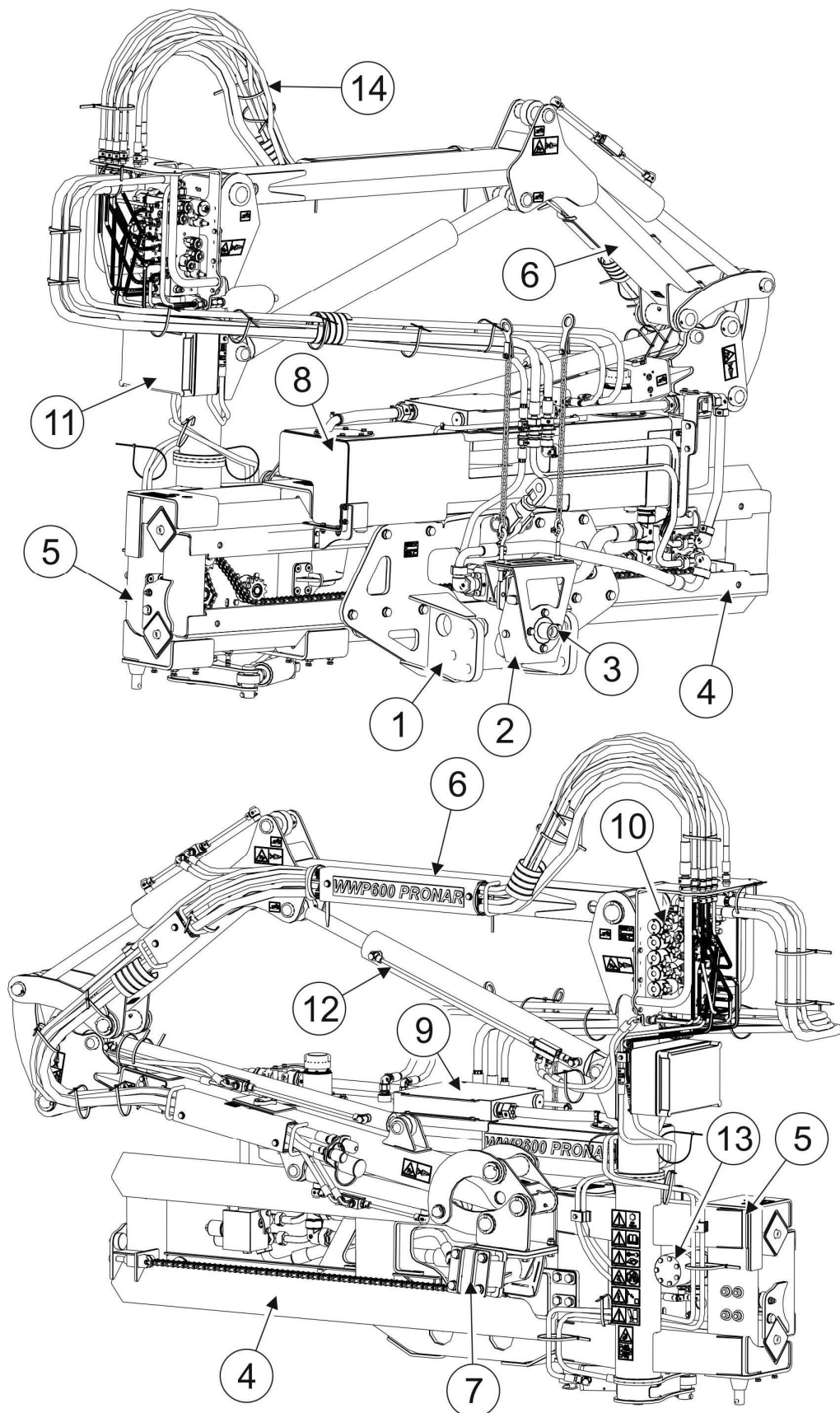

RYSUNEK 3.1 Budowa ogólna

(1)- płyta adaptacyjna układu zawieszenia; (2)- multiplikator z pompami hydraulicznymi; (3)- przyłącze multiplikatora do ciągnika; (4)- prowadnica; (5)- suwak układu nośnego; (6)- ramię układu nośnego; (7)- przyłącze głowicy roboczej; (8)- zbiornik hydrauliczny; (9)- chłodnica oleju; (10)-rozdzielacz elektrohydrauliczny; (11)- skrzynka sterowania rozdzielaczem; (12)- siłownik hydrauliczny; (13)- silnik hydrauliczny napędu suwaka układu nośnego; (14)- przewody hydrauliczne

Podstawowymi elementami budowy wsiężnika wielofunkcyjnego są:

- układ zawieszenia
- układ nośny głowicy roboczej
- układ hydrauliczny
- układ sterowania
- przeciwcieżar

Układ zawieszenia wsiężnika wielofunkcyjnego pozwala na połączenie wsiężnika z ramą przedniego TUZ ciągnika po uprzednim zdemontowaniu cięgieł dolnych przedniego TUZ.

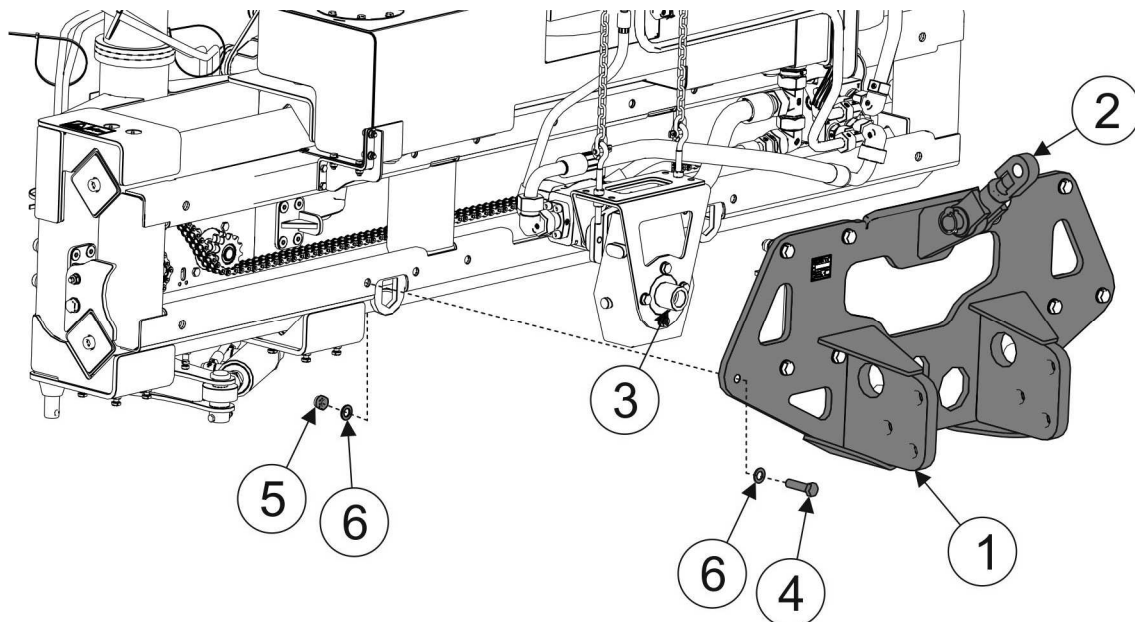

RYSUNEK 3.2 Układ zawieszenia

(1)- dolne wsporniki płyty adaptacyjnej układu zawieszenia; (2)- łącznik centralny; (3)- przyłącze multiplikatora do ciągnika; (4)- śruba; (5)- nakrętka; (6)- podkładki.

Głównym elementem układu zawieszenia (RYSUNEK 3.2) wsiężnika wielofunkcyjnego jest płyta adaptacyjna zbudowana z dwóch wsporników (1) i łącznika centralnego (2) służących

do łączenia z przednim trzypunktowym układem zawieszenia ciągnika. Przyłącze multiplikatora (3) służy do połączenia przedniego wałka WOM ciągnika z multiplikatorem.

Płyta adaptacyjna przykręcona jest za pomocą śrub do prowadnicy (4) (RYSUNEK 3.1) suwaka (5) układu nośnego. Suwak (5) połączony z silnikiem hydraulicznym (13) umożliwia przesuw układu nośnego na prowadnicy (4) w lewo lub w prawo w stosunku do ciągnika. Pozwala to na pracę wysięgnika z prawej jak i z lewej strony ciągnika.

Układ nośny głowicy roboczej składa się z ramion wychyłanych za pomocą siłowników hydraulicznych. Jedno z ramion ma budowę teleskopową co pozwala zwiększać zasięg pracy głowicy roboczej. Sterowanie siłownikami hydraulicznymi przeprowadzane jest za pomocą rozdzielacza elektrohydraulicznego (10).

Napęd wysięgnika wielofunkcyjnego uzyskiwany jest z przedniego wałka odbioru mocy (WOM) ciągnika poprzez multiplikator (2) do zespołu pomp hydraulicznych. Pompy hydrauliczne pobierają olej z niezależnego zbiornika (8) poprzez filtr oleju i tłoczą do przewodów (14) zasilających głowicę roboczą oraz siłowników hydraulicznych. Siłowniki hydrauliczne (12) umożliwiają swobodne manewrowanie ramionami (6) układu nośnego wysięgnika do którego podczepiona jest głowica robocza. Sterowanie układem hydraulicznym odbywa się poprzez rozdzielacz elektrohydrauliczny (10) z pozycji kierowcy ciągnika za pomocą pulpitu sterowniczego.

ROZDZIAŁ

4

**ZASADY
UŻYTKOWANIA**

4.1 PRZYGOTOWANIE DO PRACY

Producent zapewnia, że maszyna jest całkowicie sprawna, została sprawdzona zgodnie z procedurami kontroli i dopuszczona do użytkowania. Nie zwalnia to jednak użytkownika z obowiązku sprawdzenia maszyny po dostawie i przed pierwszym użyciem. Maszyna dostarczona jest do użytkownika w stanie kompletnie zmontowanym.



UWAGA

Przed każdym użyciem wysięgnika wielofunkcyjnego należy sprawdzić jego stan techniczny. W szczególności sprawdzić stan techniczny układu zawieszenia, układu hydraulicznego, oraz kompletność osłon zabezpieczających.

Przed podłączeniem do ciągnika, operator maszyny musi przeprowadzić kontrolę stanu technicznego wysięgnika wielofunkcyjnego i przygotować do rozruchu próbnego. W tym celu należy:

- zapoznać się z treścią niniejszej instrukcji i stosować się do zaleceń w niej zawartych, poznać budowę i zrozumieć zasadę działania maszyny,
- sprawdzić stan powłoki malarskiej,
- przeprowadzić oględziny poszczególnych elementów maszyny pod względem uszkodzeń mechanicznych wynikających m.in. z powodu nieprawidłowego transportowania maszyny (wgniecenia, przebicie, zgięcia lub złamania detali),
- sprawdzić wszystkie punkty smarne, przesmarować maszynę zgodnie z zaleceniami zawartymi w rozdziale 5 „*OBSŁUGA TECHNICZNA*”,



UWAGA

Przed przystąpieniem do pracy przesmarować wszystkie punkty smarne.

- sprawdzić stan techniczny instalacji hydraulicznej;
- sprawdzić poprawność zamocowania głowicy roboczej, układu zawieszenia, osłon zabezpieczających,
- sprawdzić stan techniczny sworzni układu zaczepowego i zawleczek zabezpieczających,
- skontrolować poziom oleju hydraulicznego w zbiorniku hydraulicznym.

Jeżeli wszystkie powyższe czynności zostały wykonane i stan techniczny maszyny nie budzi żadnych zastrzeżeń należy podłączyć ją do ciągnika. Uruchomić ciągnik, dokonać kontroli

poszczególnych układów i przeprowadzić rozruch próbny na postoju. W celu wykonania kontroli należy:

- podłączyć wysięgnik wielofunkcyjny do ciągnika (patrz „ŁĄCZENIE Z CIĄGNIKIEM”)
- ustawić w pozycji do pracy,
- uruchomić napęd WOM.

Napęd wysięgnika wielofunkcyjnego uruchomić na czas 3 minut, w tym czasie należy sprawdzić:

- czy z układu napędowego pompy hydraulicznej nie dochodzą stuki oraz szumy powstałe z ocierania elementów metalowych,
- czy w układzie hydraulicznym nie występują przecieki oleju.
- czy przesuw suwaka układu nośnego po prowadnicy jest płynny i bez zacięć.



UWAGA

Przed każdym użyciem wysięgnika wielofunkcyjnego należy sprawdzić jego stan techniczny. W szczególności sprawdzić stan techniczny układu hydraulicznego, układu zawieszenia, układu napędowego.

Praca wysięgnika wielofunkcyjnego bez obciążenia powinna być płynna, niedopuszczalne są drgania układu, zmiennych tonowo odgłosów i wibracji pochodzących od poluzowanych połączeń śrubowych. Sprawdzić czy z układu hydraulicznego nie wycieka olej.



NIEBEZPIECZEŃSTWO

Przed przystąpieniem do eksploatacji wysięgnika wielofunkcyjnego użytkownik powinien dokładnie zapoznać się z treścią niniejszej instrukcji.

Nieostrożne i niewłaściwe użytkowanie i obsługa wysięgnika wielofunkcyjnego, oraz nieprzestrzeganie zaleceń zawartych w niniejszej instrukcji, stwarza zagrożenie dla zdrowia.

Zabrania się użytkowania wysięgnika wielofunkcyjnego przez osoby nieuprawnione do kierowania ciągnikami rolniczymi, w tym przez dzieci i osoby nietrzeźwe.

Nieprzestrzeganie zasad bezpiecznego użytkowania, stwarza zagrożenie dla zdrowia osobom obsługującym i postronnym.

Przed uruchomieniem wysięgnika wielofunkcyjnego należy upewnić się czy w strefie niebezpiecznej nie znajdują się osoby postronne.

W przypadku pojawienia się niesprawności należy zlokalizować usterkę. Jeżeli nie da się jej usunąć lub usunięcie jej grozi utratą gwarancji, należy skontaktować się ze sprzedawcą w celu wyjaśnienia problemu.

4.2 KONTROLA TECHNICZNA

W ramach przygotowania wyciągnika wielofunkcyjnego do użytkowania należy sprawdzić poszczególne elementy zgodnie z wytycznymi zawartymi w tabeli (4.1).

TABELA 4.1 HARMONOGRAM KONTROLI TECHNICZNEJ

OPIS	CZYNNOŚCI OBSŁUGOWE	OKRES PRZEGLĄDU
Poprawność zamocowania wyciągnika wielofunkcyjnego do układu zawieszenia ciągnika	Sprawdzić poprawność zamocowania	Codziennie przed rozpoczęciem pracy
Stan techniczny instalacji hydraulicznej wyciągnika	Sprawdzić zgodnie z rozdziałem „OBSŁUGA UKŁADU HYDRAULICZNEGO”	
Poziom oleju w zbiorniku hydraulicznym i multiplikatorze	Sprawdzić zgodnie z rozdziałem „OBSŁUGA UKŁADU HYDRAULICZNEGO”	
Stan dokręcenia najważniejszych połączeń śrubowych	Moment dokręcenia powinien być zgodny z tabelą (5.4)	
Smarowanie	Przesmarować elementy zgodnie z rozdziałem „SMAROWANIE”.	



UWAGA

Zabrania się użytkowania niesprawnego wyciągnika wielofunkcyjnego.

4.3 ŁĄCZENIE Z CIĄGNIKIEM

Wysięgnik wielofunkcyjny PRONAR WWP600 / WWP500 można łączyć z ciągnikiem spełniającym wymagania zawarte w tabeli „1.1 WYMAGANIA CIĄGNIKA ROLNICZEGO”.



UWAGA

Przed przystąpieniem do agregowania wysięgnika wielofunkcyjnego należy zapoznać się z treścią instrukcji obsługi ciągnika. Należy przestrzegać zaleceń odnośnie układów zawieszenia i punktów mocowania.



NIEBEZPIECZEŃSTWO

W czasie agregowania nie wolno przebywać pomiędzy maszyną a ciągnikiem
W trakcie agregowania maszyny należy zachować szczególną ostrożność.

W celu połączenia wysięgnika wielofunkcyjnego z przednim trójpunktowym układem zawieszenia ciągnika należy stosować się do poniższych zaleceń:

- zamontować skrzynię przeciwcieżaru na tylnym TUZ ciągnika i napęlić ją ładunkiem o masie min. 700 kg (RYSUNEK 4.1).



NIEBEZPIECZEŃSTWO

Niedopuszczalna jest praca wysięgnika wielofunkcyjnego bez przeciwcieżaru zawieszonoego na tylnym TUZ ciągnika (min 700kg)

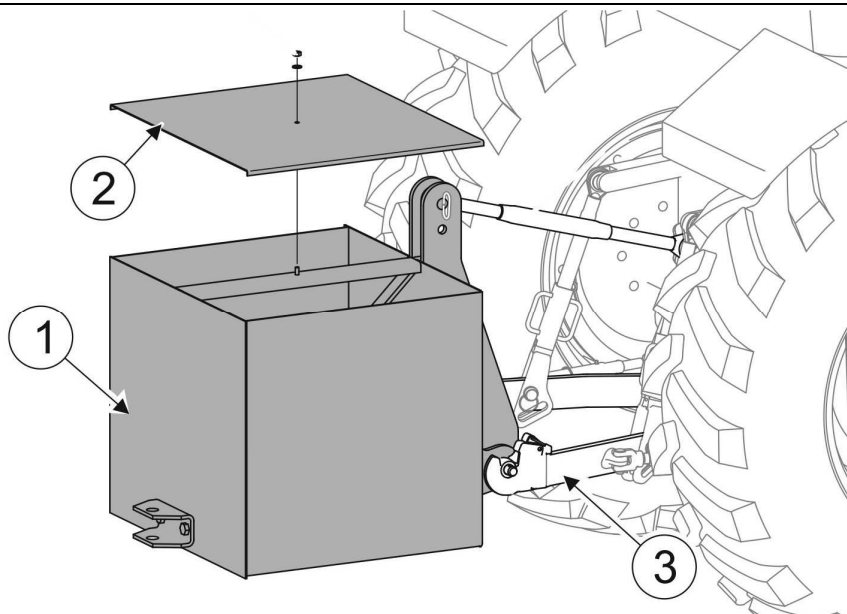

RYSUNEK 4.1 Przeciwcieżar zawieszony na tylnym TUZ ciągnika.

(1)- skrzynia ładunkowa przeciwcieżaru; (2)- pokrywa skrzyni; (3)- cięgła tylnego TUZ

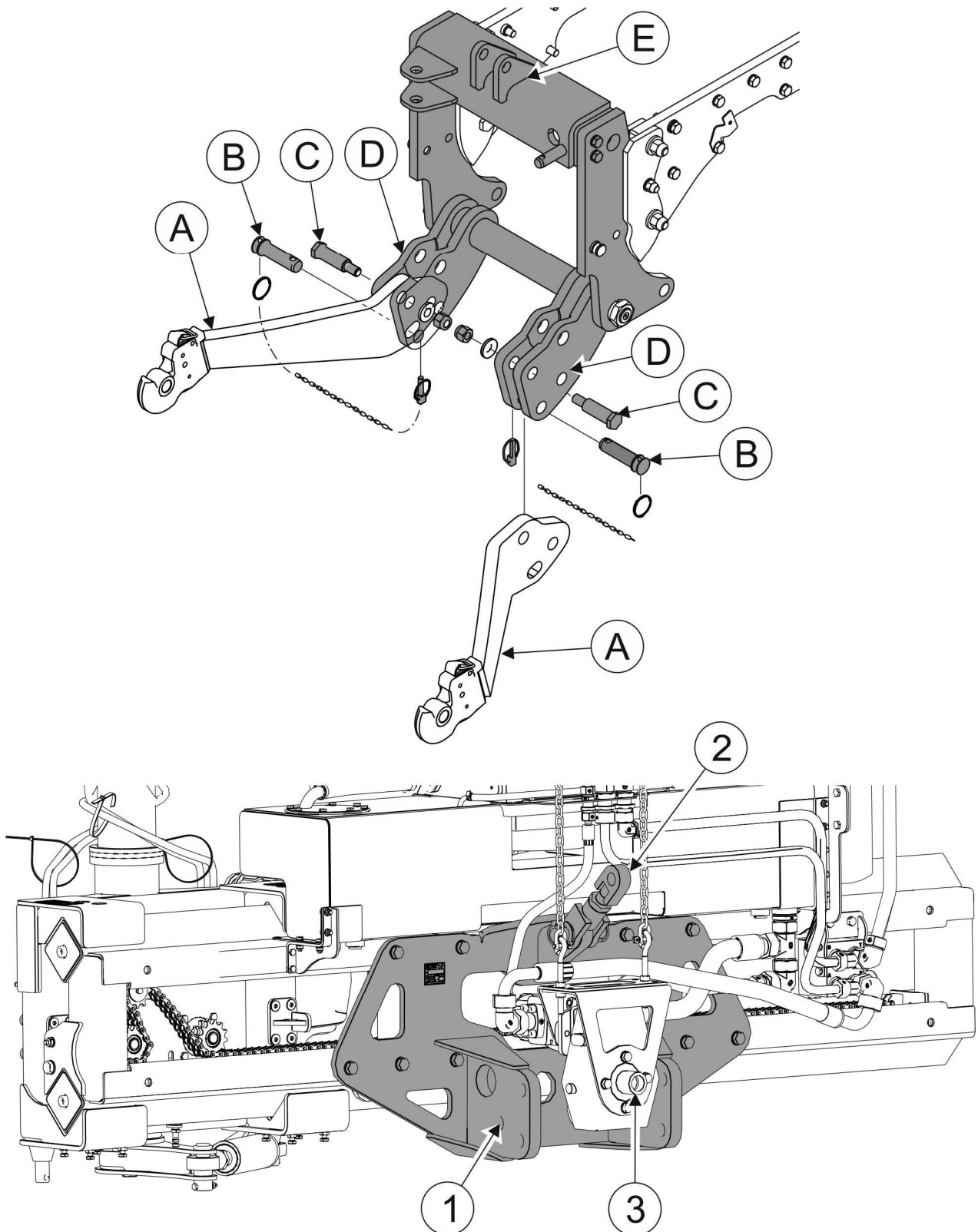

RYSUNEK 4.2 Łączenie wysięgnika wielofunkcyjnego z ciągnikiem.

(A)- cięgå dolne przedniego TUZ ciągnika; (B)- sworznie mocujące; (C)- śruby mocujące; (D)- wsporniki dolne TUZ; (E)- wspornik górny TUZ; (1)- dolne wsporniki płyty adaptacyjnej układu zawieszenia; (2)- łącznik centralny; (3)- przyłącze multiplikatora do ciągnika

- zdemontować cięgå dolne (A) przedniego TUZ ciągnika (RYSUNEK 4.2)

- zbliżyć dolne wsporniki (1) płyty adaptacyjnej układu zawieszenia wysięgnika do otworów dolnych wsporników TUZ (D);
- ustawić otwory dolnych wsporników TUZ na wysokości otworów płyty adaptacyjnej wysięgnika.
- unieruchomić ciągnik i zabezpieczyć go przed przetoczeniem.
- połączyć dolne wsporniki (1) płyty adaptacyjnej z dolnymi wspornikami (D) TUZ ciągnika za pomocą sworzni (B) i śrub mocujących (C). Sworznie mocujące zabezpieczyć przy pomocy zawleczek.
- łącznik centralny (2) układu zawieszenia wysięgnika połączyć ze wspornikiem górnym (E) TUZ ciągnika i zabezpieczyć zawleczką;
- podłączyć wałek WOM i zamocować przyłącznie multiplikatora (3) do ciągnika;
- pulpit sterowniczy wysięgnika wielofunkcyjnego zamocować wewnątrz kabiny ciągnika



NIEBEZPIECZEŃSTWO

Przed podłączeniem przedniego WOM ciągnika z multiplikatorem wysięgnika wielofunkcyjnego należy wyłączyć silnik ciągnika i wyjąć kluczyk ze stacyjki. Ciągnik należy zabezpieczyć przed dostępem osób niepowołanych.

4.4 PRZEJAZD TRANSPORTOWY

Do przejazdu transportowego na miejsce pracy i z powrotem należy ustawić ramiona wysięgnika w położenie transportowe (RYSUNEK 4.3). W tym położeniu przyłącze głowicy roboczej (2) jest osadzone na zaczepie głowicy (1) (RYSUNEK 4.4)

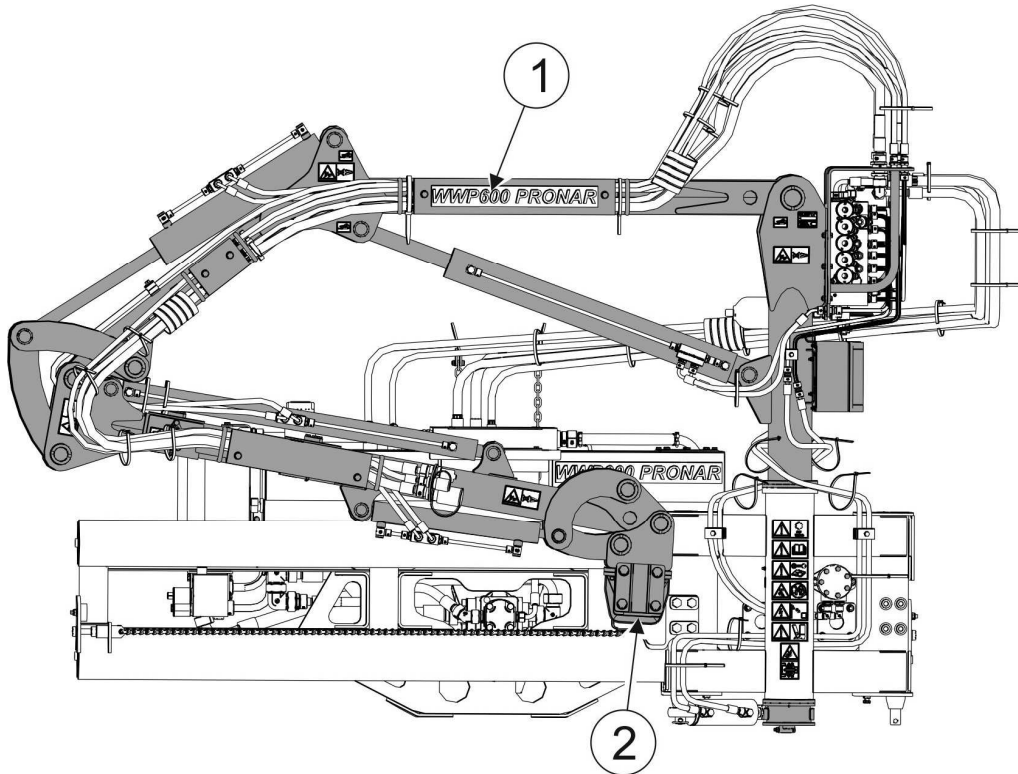

RYSUNEK 4.3 Pozycja transportowa

(1)- ramiona układu nośnego, (2)- przyłącze głowicy roboczej

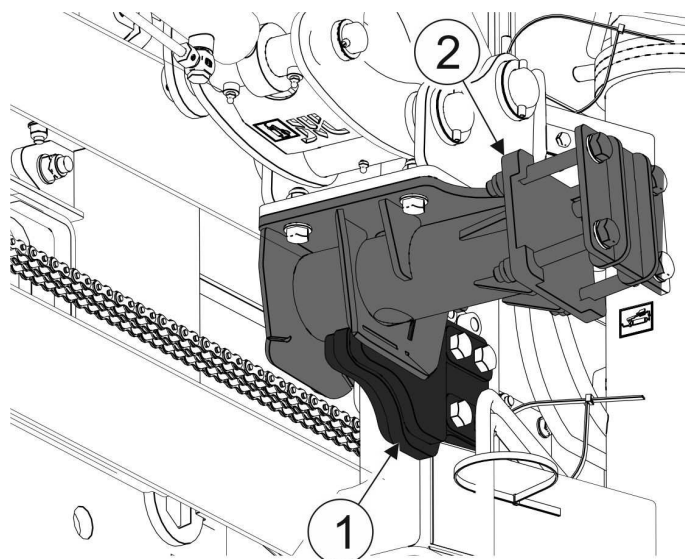

RYSUNEK 4.4 Osadzenie przyłącza głowicy roboczej na zaczepie głowicy.

(1)- zaczep głowicy; (2)- przyłącze głowicy roboczej

4.5 USTAWIENIE I PRACA

4.5.1 USTAWIENIE WYSIĘGNIKA WIELOFUNKCYJNEGO W POŁOŻENIE ROBOCZE

Aby ustawić wysięgnik wielofunkcyjny w położenie robocze należy:

- włączyć napęd przedniego WOM;
- sterując odpowiednimi siłownikami hydraulicznymi wysięgnika ustawić głowicę roboczą w miejscu przeznaczonym do pracy;
- uruchomić silnik hydrauliczny napędzający głowicę roboczą;
- włączyć odpowiedni bieg ciągnika i rozpocząć pracę.

4.5.2 PRACA I STEROWANIE ZA POMOCĄ PULPITU STEROWNICZEGO

NIEBEZPIECZEŃSTWO



Wysięgnik wielofunkcyjny można uruchomić tylko wtedy, gdy wszystkie osłony i fartuchy głowicy roboczej są opuszczone, głowica robocza a jest ustawiona w położeniu roboczym.

Przed włączeniem napędu WOM należy upewnić się, czy w pobliżu wysięgnika nie znajdują się osoby postronne a zwłaszcza dzieci.

Osoby postronne powinny znajdować się w bezpiecznej odległości od głowicy roboczej wysięgnika w trakcie pracy ze względu na niebezpieczeństwo zranienia wyrzucanymi przedmiotami (kamienie, gałęzie, itp.).



UWAGA

Przed przystąpieniem do pracy przesmarować wszystkie punkty smarne do momentu pojawienia się smaru pomiędzy wałem a obudową łożysk.

Po przestawieniu wysięgnika wielofunkcyjnego w położenie robocze możemy przystąpić do uruchomienia maszyny. Włączyć napęd przedniego WOM w ciągniku przy odpowiednio niskiej prędkości obrotowej silnika, a następnie stopniowo zwiększać aż do uzyskania prędkości WOM 1000 obr/min. Po uzyskaniu odpowiedniego ciśnienia w układzie hydraulicznym wysięgnika możemy przystąpić do pracy.

Sterowanie ramionami i głowicą roboczą odbywa się za pomocą pulpitu sterowniczego umieszczonego wewnątrz ciągnika (RYSUNEK. 4.5).

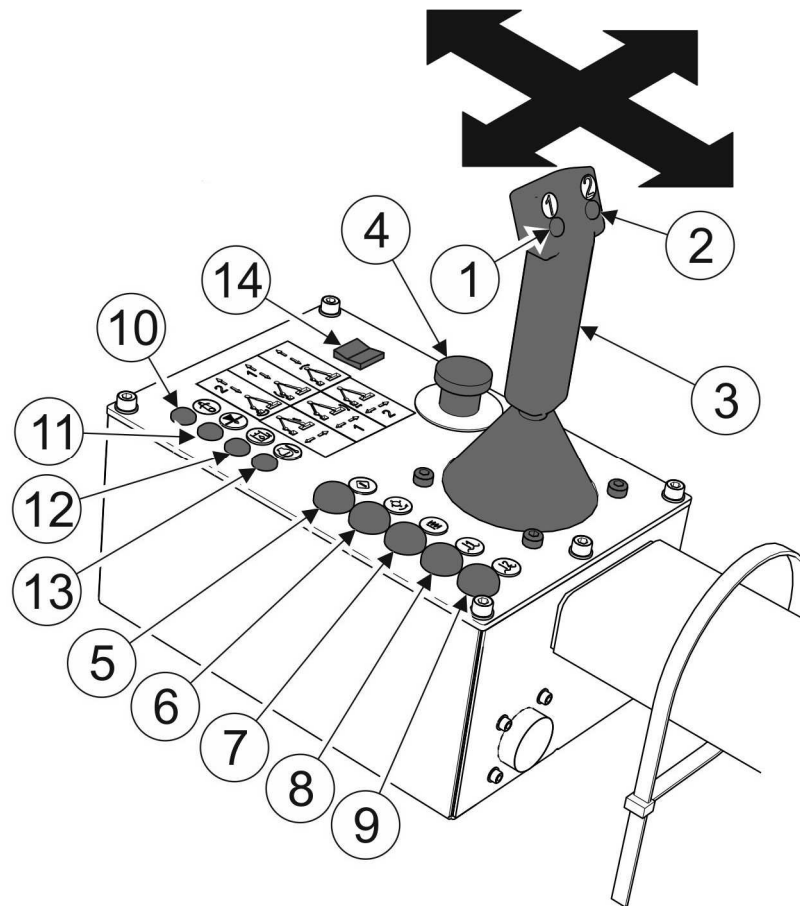

RYSUNEK 4.5 Pulpit sterowniczy wysięgnika wielofunkcyjnego.

(1)- przycisk funkcyjny 1 dźwigni sterowania; (2)- przycisk funkcyjny 2 dźwigni sterowania; (3)- dźwignia sterowania; (4)- wyłącznik (grzybek) bezpieczeństwa; (5)- przycisk załączenia sterowania; (6)- przycisk załączenia amortyzacji; (7)- przycisk załączenia pozycji pływającej ramienia; (8)- przycisk załączenia pozycji pływającej głowicy roboczej; (9)- przycisk załączania napędu głowicy roboczej; (10)- lampka kontrolna temperatury oleju; (11)- lampka kontrolna poziomu oleju w zbiorniku; (12)- lampka kontrolna zadziałania bezpiecznika; (13)- lampka kontrolna zanieczyszczenia filtra oleju; (14)- główny wyłącznik zasilania pulpitu sterowniczego.



UWAGA

Wszelkie manipulacje pulpitem sterowniczym należy wykonywać wyłącznie z siedziska operatora wewnątrz kabiny ciągnika. Operowanie pulpitem sterowniczym poza kabiną operatora jest zabronione.

Przed przystąpieniem do manewrowania ramionami wysięgnika należy włączyć główny wyłącznik zasilania pulpitu (14), a następnie załączyć sterowanie pulpitem przytrzymując przycisk (5) przez ok. 2 sekundy. Załączenie sterowania sygnalizowane jest lampką na przycisku załączającym.

Na pulpicie sterowniczym umieszczony jest piktogram ze schematem sterowania dźwignią (3) (RYSUNEK 4.6).

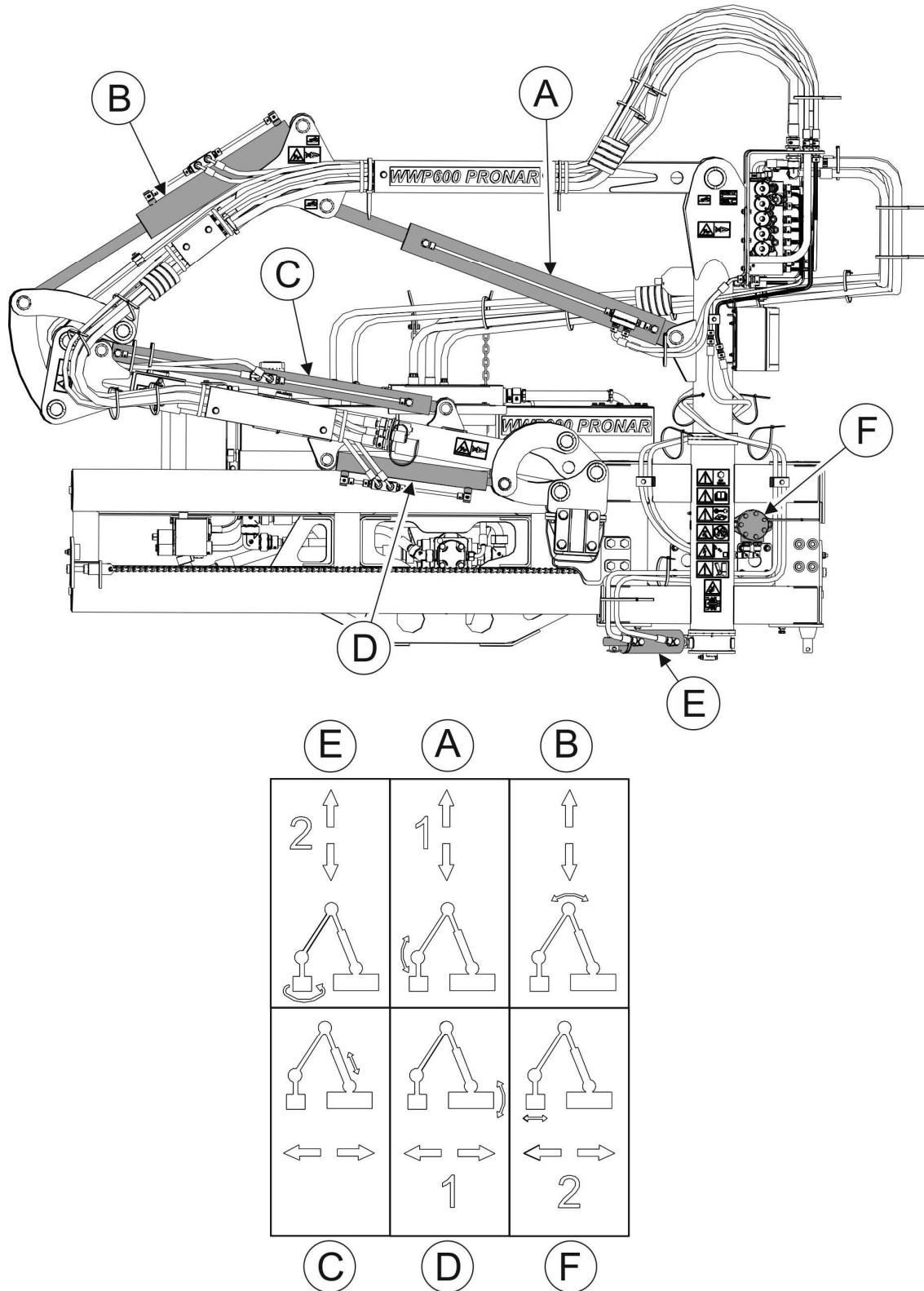

RYSUNEK 4.6 Piktogram dźwigni sterującej i sposób sterowania poszczególnymi siłownikami wysięgnika wielofunkcyjnego.

(A), (B), (C), (D), (E)- siłowniki hydrauliczne; (F)- silnik hydrauliczny.

TABELA 4.2 Piktogramy przycisków i lampek kontrolnych pulpitu sterowniczego

LP.	PIKTOGRAM	ZNACZENIE
1		Piktogram przycisku załączenia sterowania.
2		Piktogram przycisku załączenia napędu głowicy roboczej
3		Piktogram przycisku załączenia amortyzacji;
4		Piktogram przycisku załączenia pozycji pływającej ramienia
5		Piktogram przycisku załączenia pozycji pływającej głowicy roboczej
6		Piktogram lampki kontrolnej zadziałania bezpiecznika
7		Piktogram lampki kontrolnej zanieczyszczenia filtra oleju.
8		Piktogram lampki kontrolnej poziomu oleju w zbiorniku
9		Piktogram lampki kontrolnej temperatury oleju

Poszczególne funkcje dźwigni sterowania są następujące (RYSUNEK 4.5 / 4.6):

- wychylenie dźwigni sterowania (3) w prawo lub w lewo uruchamia siłownik hydrauliczny (C) rozsuwający ramię teleskopowe wysięgnika;

- wychylenie dźwigni sterowania (3) do przodu lub do tyłu uruchamia siłownik hydrauliczny (B);
- wychylenie dźwigni sterowania (3) w prawo lub w lewo z wciśniętym przyciskiem funkcyjnym (1) uruchamia siłownik hydrauliczny (D);
- wychylenie dźwigni sterowania (3) do przodu lub do tyłu z wciśniętym przyciskiem funkcyjnym (1) uruchamia siłownik hydrauliczny (A);
- wychylenie dźwigni sterowania (3) w prawo lub w lewo z wciśniętym przyciskiem funkcyjnym (2) uruchamia silnik hydrauliczny (F) przesuwający suwak ramienia po prowadnicy w prawo lub w lewo;
- wychylenie dźwigni sterowania (3) do przodu lub do tyłu z wciśniętym przyciskiem funkcyjnym (2) uruchamia siłownik hydrauliczny (E) powodujący obrót ramion wysięgnika.

UWAGA



Praca i przejazd transportowy ciągnikiem z zamontowanym wysięgnikiem dopuszczalny jest na zboczu o pochyleniu nie przekraczającym 7°. Jednak ze względu na zmianę położenia środka ciężkości w zależności od typu zastosowanej głowicy, typu ciągnika oraz długości ramienia teleskopowego wysięgnika, dopuszczalny kąt pochylenia zbocza może być mniejszy. Dlatego też należy zachować szczególną uwagę i ostrożność oraz we własnym zakresie określić maksymalny kąt pochylenia zbocza na jakim może pracować ciągnik z wysięgnikiem.

Jeżeli planujemy pracę na pełnym wysięgu ramienia wysięgnika wielofunkcyjnego należy upewnić się czy zostaną zachowane warunki statyczne ciągnika.

Przy pracy na pochyłościach nie należy unosić głowicy roboczej powyżej 0,5 m nad powierzchnią podłoża.

W przypadku przechylenia ciągnika z wysięgnikiem należy natychmiast opuścić głowicę roboczą na podłoże i zatrzymać ciągnik.

Po ustawieniu głowicy w położenie robocze należy włączyć napęd głowicy wciskając przycisk (9) na pulpicie sterowniczym (RYSUNEK 4.5). Załączanie napędu głowicy odbywa się z pewną rampą czasową około 2 sekund. Gdy głowica robocza wymaga funkcji kopiowania terenu po którym się porusza, należy włączyć pozycję pływającą ramienia i głowicy roboczej przyciskami (7) i (8) oraz funkcję amortyzacji przyciskiem (6).



OSTRZEŻENIE O WYSOKIM POZIOMIE HAŁASU

W zależności od warunków pracy, ciągnik z maszyną może generować hałas przekraczający poziom 85dB na stanowisku operatora. W takich warunkach operator powinien stosować środki ochrony indywidualnej (słuchawki ochronne).

W celu zredukowania poziomu hałasu w czasie pracy okna i drzwi kabiny operatora powinny być zamknięte.

Podczas pracy wysięgnikiem należy zwracać uwagę na nierówności i przeszkody znajdujące się na drodze przemieszczających się ramion wysięgnika. W przypadku natrafienia na przeszkodę zapala się lampka kontrolna zadziałania bezpiecznika (12), gaśnie gdy ramię wysięgnika wróci do poprzedniego położenia.

Podczas przejazdu przez drogę, chodnik lub inną przeszkodę stałą, oraz przy wykonywaniu nawrotów, głowicę roboczą należy unieść do góry, a napęd głowicy należy wyłączyć.

Zachować szczególną ostrożność w czasie pracy wzdłuż rowów, bruzd i skarp. Jeżeli w trakcie pracy głowicy roboczej nastąpi przegrzanie się układu hydraulicznego wysięgnika to należy wyłączyć napęd WOM i sprawdzić przyczynę przeciążenia. Przegrzanie się układu hydraulicznego sygnalizowane jest lampką kontrolną temperatury oleju na pulpicie sterowniczym. W tym czasie załączany jest wentylator chłodnicy oleju. Jeżeli temperatura oleju nie spadnie w ciągu 10 min, wyłączany jest napęd głowicy roboczej. Po zgaśnięciu lampki ponownie możemy załączyć napęd głowicy roboczej.

Gdy zaistnieje potrzeba szybkiego, awaryjnego zatrzymania pracy wysięgnika wielofunkcyjnego należy wcisnąć wyłącznik (czerwony grzybek) bezpieczeństwa (4) na pulpicie. Przycisk ten wyłącza całe sterowanie.

Po zakończonej pracy należy wyłączyć główny wyłącznik (14) zasilania pulpitu sterowniczego.

ROZDZIAŁ

5

**OBSŁUGA
TECHNICZNA**

5.1 OBSŁUGA INSTALACJI HYDRAULICZNEJ



NIEBEZPIECZEŃSTWO

Przed rozpoczęciem jakichkolwiek prac przy instalacji hydraulicznej należy zredukować ciśnienie w układzie.



NIEBEZPIECZEŃSTWO

W trakcie prac przy instalacji hydraulicznej stosować odpowiednie środki ochrony osobistej tj. odzież ochronną, obuwie, rękawice, okulary. Unikać kontaktu oleju ze skórą.

Należy bezwzględnie przestrzegać zasady, aby olej w układzie hydraulicznym wysięgnika wielofunkcyjnego był odpowiedniego gatunku. Uzupelnianie instalacji hydraulicznej innym gatunkiem oleju niż jest zalecany, jest niedopuszczalne. Instalacja hydrauliczna w nowym wysięgniku wielofunkcyjnym jest napełniona olejem hydraulicznym HL46.



UWAGA

Stan techniczny instalacji hydraulicznej powinien być kontrolowany na bieżąco podczas użytkowania.

Instalacja hydrauliczna powinna być całkowicie szczelna. Przy całkowitym rozsunięciu poszczególnych siłowników hydraulicznych należy skontrolować miejsca uszczelnień. W przypadku stwierdzenia zaolejenia na korpusie siłownika hydraulicznego należy sprawdzić charakter nieszczelności. Dopuszczalne są niewielkie nieszczelności z objawami "pocenia się", natomiast w przypadku zauważenia wycieków typu "kropelkowego" należy zaprzestać eksploatacji maszyny do czasu usunięcia usterki.

W przypadku stwierdzenia wycieku oleju na połączeniach przewodów hydraulicznych należy złącze dokręcić, jeśli nie spowoduje to usunięcia usterki – należy wymienić przewód lub elementy złącza na nowe. Wymiany podzespołu na nowy wymaga również każde uszkodzenie go o charakterze mechanicznym. Należy zwracać również uwagę na to, aby giętkie przewody hydrauliczne nie były załamane.



Giętkie przewody hydrauliczne należy wymienić na nowe po 4 latach eksploatacji maszyny.



WSKAZÓWKA

Instalacja hydrauliczna wysięgnika wielofunkcyjnego nie wymaga odpowietrzania.

TABELA 5.1 CHARAKTERYSTYKA OLEJU HYDRAULICZNEGO HL46

LP.	NAZWA	WARTOŚĆ
1	Klasyfikacja lepkościowa wg ISO 3448VG	46
2	Lepkość kinematyczna w 40°C	41.4 ÷ 50.6 mm ² /s
3	Klasyfikacja jakościowa wg ISO 6743/99	HL
4	Klasyfikacja jakościowa wg DIN 51502	HL
5	Temperatura zapłonu	powyżej 220 °C

Stosowany olej ze względu na swój skład nie klasyfikuje się jako substancja niebezpieczna, jednakże długotrwałe oddziaływanie na skórę lub oczy może wywołać podrażnienia. W przypadku kontaktu oleju ze skórą należy miejsce kontaktu przemyć wodą z mydłem. Nie należy stosować rozpuszczalników organicznych (benzyna, nafta). Zabrudzone ubranie należy zdjąć aby zapobiec przedostaniu się oleju na skórę. Jeżeli olej dostanie się do oczu, należy przemyć je bardzo dużą ilością wody a w przypadku wystąpienia podrażnienia skontaktować się z lekarzem. Olej hydrauliczny w normalnych warunkach nie działa szkodliwie na drogi oddechowe. Zagrożenie występuje tylko wtedy, kiedy olej jest silnie rozpylony (mgła olejowa), lub w przypadku pożaru, w trakcie którego mogą uwolnić się trujące związki. Olej należy gasić przy pomocy dwutlenku węgla (CO₂), pianą lub parą gaśniczą. Do gaszenia nie używać wody.

Rozlany olej należy natychmiast zebrać i umieścić w oznakowanym, szczelnym pojemniku. Zużyty olej należy przekazać do punktu zajmującego się utylizacją lub regeneracją olejów.

5.1.1 ZBIORNIK OLEJU I FILTR SSAWNY

Zbiornik oleju mieści 75 l oleju hydraulicznego. Codziennie należy kontrolować szczelność połączeń spawanych zbiornika oraz połączeń przewodów hydraulicznych do zbiornika. Wszelkie przecieki na połączeniach spawanych należy likwidować poprzez zaspawanie.

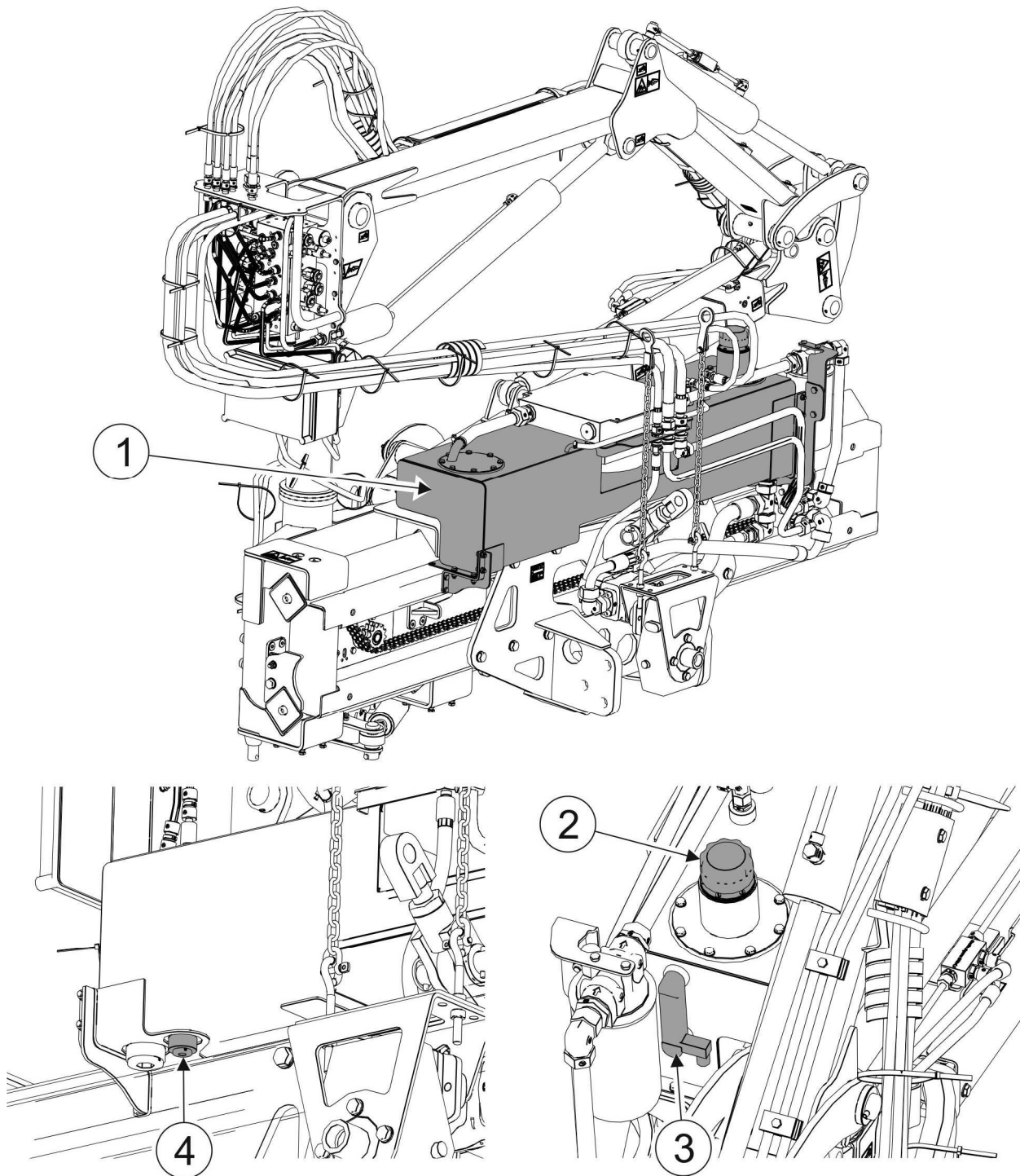

RYSUNEK 5.1 Zbiornik oleju

(1)- zbiornik oleju; (2)- korek wlewu oleju; (3)- wskaźnik poziomemu oleju; (4)- korek spustowy.

Przed spawaniem zbiornika należy spuścić olej ze zbiornika. W tym celu należy odkręcić korek wlewowy (2) a następnie korek spustowy (4) i spuścić olej do uprzednio przygotowanego naczynia. Uszkodzoną powłokę malarską w miejscu spawania należy ponownie pokryć farbą. Jeżeli spuszczonego oleju nie było zbyt przepracowane należy ponownie wlać go do zbiornika poprzez filtr siatkowy w górnym otworze wlewowym (2) zbiornika, przedtem zakręcając korek spustowy (4). Każdorazowo po wymianie oleju i przy codziennej

kontroli układu hydrauliki wysięgnika wielofunkcyjnego należy sprawdzić poziom oleju na wskaźniku rurkowym (3) zbiornika. Pływak wskaźnika rurkowego powinien znajdować się w jego górnej części. Wskaźnik oleju posiada czujnik poziomu minimalnego oleju. W przypadku zapalenia się lampki (11) (RYSUNEK 4.5) na pulpicie sterowniczym wysięgnika należy uzupełnić olej w zbiorniku do wymaganego poziomu.

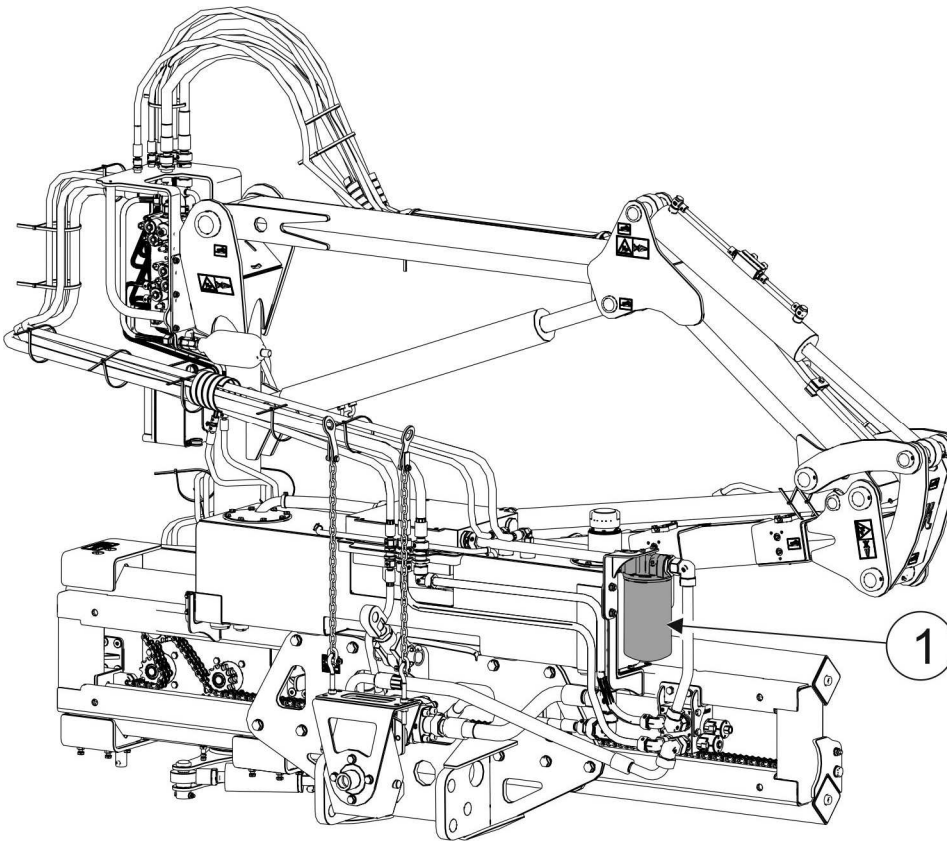

RYSUNEK 5.2 Filtr ssawny.

(1)- filtr ssawny oleju.

Filtr ssawny znajduje się między zbiornikiem a pompą oleju. W korpusie filtra umieszczony jest czujnik zanieczyszczenia filtra., który sygnalizuje zanieczyszczenie filtra za pomocą lampki na panelu sterowniczym wysięgnika wewnątrz ciągnika (13) (RYSUNEK 4.5). Filtr ssawny należy wymieniać każdorazowo w momencie zapalenia się lampki sygnalizacyjnej zanieczyszczenia filtra oleju. Pierwsza wymiana filtra powinna nastąpić po przepracowaniu 100 godzin wysięgnikiem bez względu na to czy czujnik wskazuje zanieczyszczenie filtra. W celu wymiany filtra należy:

- odkręcić puszkę zanieczyszczonego filtra;
- pierścień uszczelniający nowego filtra pokryć olejem (kilka kropel);

- wkręcić nowy filtr do momentu styku pierścienia uszczelniającego filtra i korpusu, a następnie dokręcić ręką wykonując jeszcze pół obrotu (nie wolno dokręcać zbyt mocno).

UWAGA



Przy odkręcaniu zużytego filtra nie wolno posługiwać się młotkiem, przecinakiem itp., gdyż może nastąpić uszkodzenie korpusu filtra. Używaj filtrów zalecanych przez producenta maszyny (oryginalnych).

Filtr dokręcać ręką, bez użycia innych narzędzi.

5.1.2 MULTIPLIKATOR Z ZESPOŁEM POMP HYDRAULICZNYCH OLEJU

Multiplikator (1) służy do przekazania napędu z wałka WOM ciągnika poprzez przekładnię zębatą do zespołu pomp hydraulicznych (2), które zasilają cały układ hydrauliczny wysięgnika wielofunkcyjnego oraz silnik głowicy roboczej.

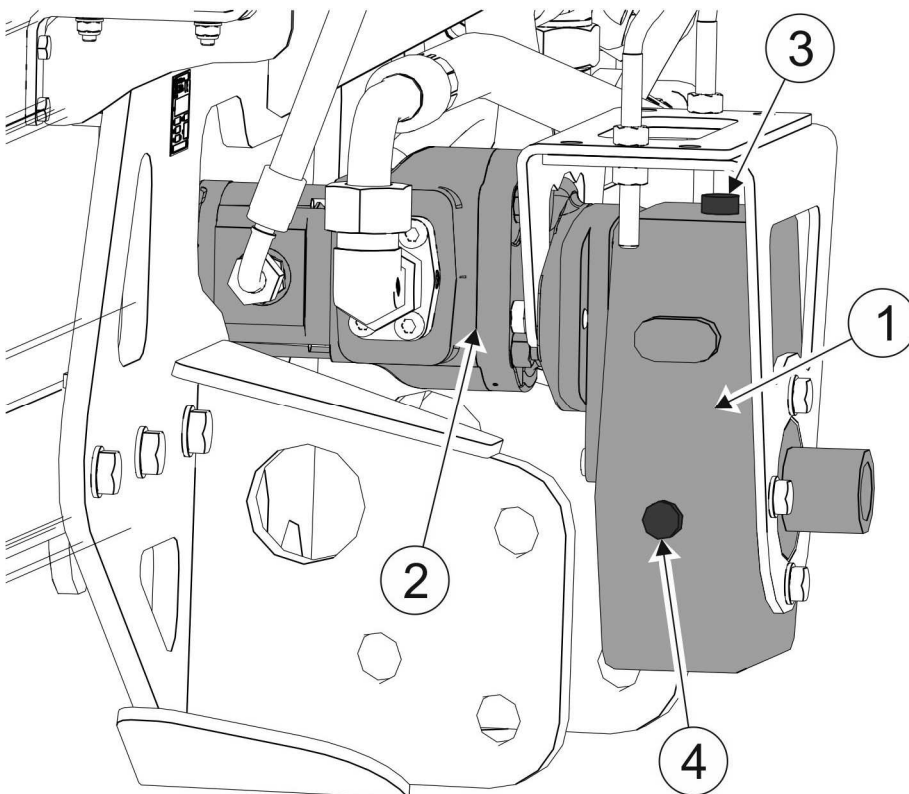

RYSUNEK 5.3 Multiplikator z pompą hydrauliczną

(1)- multiplikator; (2)- zespół pomp hydraulicznych; (3)- korek wlewowy oleju wraz z odpowietrznikiem; (4)- korek kontrolny.

Codziennie należy kontrolować stan techniczny multiplikatora oraz pomp. Wszelkie przecieki oleju są niedopuszczalne. Należy je likwidować poprzez dokręcenie śrub mocujących lub wymianę uszczelnień. Ubytki oleju z multiplikatora należy uzupełniać olejem przekładniowym typu SAE 90 wykręcając korek wlewowy (3) i uzupełniając olej do poziomu korka kontrolnego (4). Po pierwszych 500 godzinach pracy należy wymienić olej w multiplikatorze.

5.1.3 ROZDZIELACZE ELEKTROHYDRAULICZNE

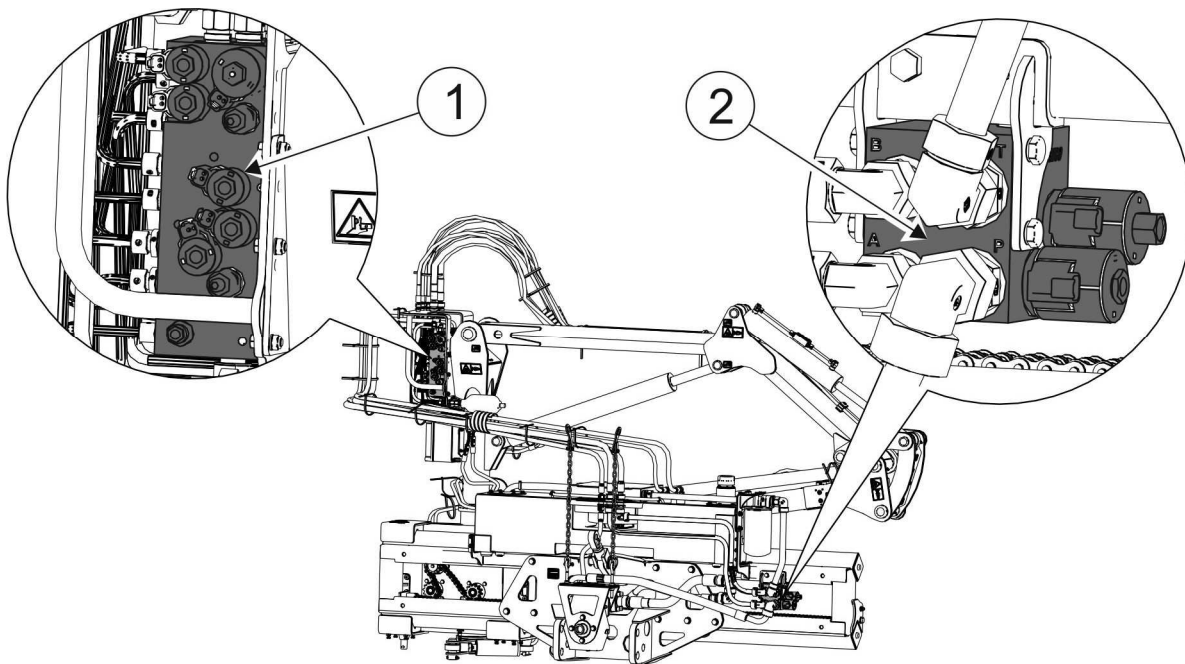

RYСУNEK 5.4 Rozdzielacze elektrohydrauliczne.

(1)- rozdzielacz elektrohydrauliczny siłowników ramion układu nośnego; (2)- rozdzielacz elektrohydrauliczny silnika hydraulicznego głowicy roboczej.

Rozdzielacz elektrohydrauliczny (1) służy do sterowania pięcioma siłownikami hydraulicznymi układu nośnego. Rozdzielacz jednosekcyjny (2) służy do uruchamiania silnika hydraulicznego głowicy roboczej. Sterowanie rozdzielaczami odbywa się za pomocą panelu sterowniczego z wnętrza kabiny ciągnika. Należy codziennie sprawdzać stan uszczelnień rozdzielaczy.

UWAGA



Każdy rozdzielacz elektrohydrauliczny posiada zawory przelewowe ustawione fabrycznie na odpowiednie ciśnienie robocze instalacji hydraulicznej wysięgnika.

Zabrania się regulacji zaworów przelewowych, gdyż może to doprowadzić do uszkodzenia układu hydraulicznego wysięgnika i głowicy roboczej. Czynność tą należy powierzyć Autoryzowanej Stacji Obsługi Producenta maszyny.

5.2 SMAROWANIE

Smarowanie maszyny należy wykonywać przy pomocy smarownicy ręcznej lub nożnej, wypełnionej smarem stałym. Przed rozpoczęciem smarowania należy w miarę możliwości usunąć stary smar oraz inne zanieczyszczenia. Nadmiar smaru należy wytrzeć.



W trakcie użytkowania maszyny, użytkownik jest zobowiązany do przestrzegania instrukcji smarowania zgodnie z wytyczonym harmonogramem. Nadmiar środka smarnego spowoduje osadzanie się dodatkowych zanieczyszczeń na miejscach wymagających smarowania, dlatego niezbędne jest utrzymanie w czystości poszczególnych elementów maszyny.

Smarowaniu podlegają wszystkie smarowniczkę umieszczone na maszynie w miejscach oznaczonych piktogramem :

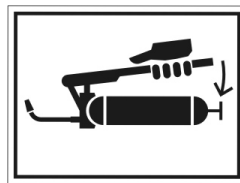

Są to wszystkie sworznie przegubów ramion układu nośnego, ucha siłowników hydraulicznych, rozsuwane ramię układu nośnego, łańcuch mechanizmu napędu suwaka oraz suwak układu nośnego.

5.3 DOKRĘCANIE POŁĄCZEŃ ŚRUBOWYCH

Każdorazowo przed rozpoczęciem użytkowania maszyny oraz podczas prac konserwacyjno naprawczych należy sprawdzić stan dokręcenia wszystkich połączeń śrubowych. W przypadku wystąpienia jakichkolwiek luzów w połączeniach skręcanych należy dokręcić połączenie śrubowe odpowiednim momentem, chyba że podano inne parametry dokręcania. Zalecane momenty dotyczą śrub stalowych nie smarowanych.

UWAGA



W przypadku konieczności wymiany poszczególnych elementów należy wykorzystać tylko elementy oryginalne lub wskazane przez Producenta. Niezastosowanie się do tych wymagań może stworzyć zagrożenie zdrowia lub życia osób postronnych lub obsługujących, a także przyczynić się do uszkodzenia maszyny.

TABELA 5.2 MOMENTY DOKRĘCANIA POŁĄCZEŃ ŚRUBOWYCH

ŚREDNICA GWINTU [mm]	5.8	8.8	10.9
	MOMENT DOKRĘCENIA [Nm]		
M6	8	10	15
M8	18	25	36
M10	37	49	72
M12	64	85	125
M14	100	135	200
M16	160	210	310
M20	300	425	610
M24	530	730	1 050
M27	820	1 150	1 650
M30	1050	1 450	2 100
M32	1050	1 450	2 100

5.4 PRZECHOWYWANIE

Po zakończeniu pracy wsięgnik wielofunkcyjny należy starannie oczyścić i wymyć strumieniem wody. W trakcie mycia nie można kierować silnego strumienia wody lub pary na naklejki informacyjne i ostrzegawcze, łożyska, przewody hydrauliczne. Dyszę myjki ciśnieniowej lub parowej należy utrzymywać w odległości nie mniejszej niż 30 cm od czyszczonej powierzchni.

Po oczyszczeniu należy skontrolować całą maszynę, przeprowadzić oględziny stanu technicznego poszczególnych elementów. Zużyte lub uszkodzone elementy należy naprawić lub wymienić na nowe.

W przypadku uszkodzenia powłoki lakierniczej uszkodzone miejsca trzeba oczyścić z rdzy i kurzu, odtłuścić, a następnie pomalować farbą podkładową a po jej wyschnięciu farbą nawierzchniową zachowując jednolity kolor i równomierną grubość powłoki ochronnej. Do czasu pomalowania uszkodzone miejsca można pokryć cienką warstwą smaru lub antykorozyjnego preparatu. Zaleca się aby wsięgnik wielofunkcyjny był przechowywana w pomieszczeniu zamkniętym lub zadaszonym.

Jeżeli wsięgnik wielofunkcyjny nie będzie użytkowany przez dłuższy okres czasu, należy koniecznie zabezpieczyć go przed wpływem czynników atmosferycznych. Wsięgnik należy smarować zgodnie z podanymi zaleceniami. W przypadku dłuższego postoju, należy koniecznie przesmarować wszystkie elementy bez względu na okres ostatniego zabiegu. Należy zabezpieczyć przed korozją wszystkie elementy współpracujące ze sobą, czyli sworznie, przeguby, tłoczyska siłowników hydraulicznych, prowadnice suwaka układu nośnego. Należy je pokryć cienką warstwą smaru stałego.

5.5 USTERKI I SPOSOBY ICH USUWANIA

TABELA 5.3 USTERKI I SPOSOBY ICH USUWANIA

RODZAJ USTERKI	PRZYCZYNA	SPOSÓB USUNIĘCIA
Brak możliwości sterowania ramionami układu nośnego	Uszkodzony pulpit sterowniczy	Wykonać naprawę przez serwis
	Niesprawny układ hydrauliczny wysięgnika	Sprawdzić poszczególne elementy układu hydraulicznego wysięgnika
Nadmierne nagrzewanie się multiplikatora	Nieprawidłowy poziom oleju	Sprawdzić poziom oleju.
	Uszkodzone łożyska	Wykonać naprawę przez serwis
Brak możliwości uruchomienia głowicy roboczej	Uszkodzony pulpit sterowniczy	Wykonać naprawę przez serwis
	Uszkodzony rozdzielacz	Wykonać naprawę przez serwis
	Uszkodzona pompa hydrauliczna	Wykonać naprawę przez serwis
Wentylator chłodnicy oleju nie włącza się	Brak zasilania	Sprawdzić napięcie w przewodzie zasilającym
	Uszkodzony czujnik temperatury	Wymienić czujnik

NOTATKI

A series of horizontal dotted lines for writing notes.

