



PRONAR SP. Z O.O.

17-210 NAREW, UL. MICKIEWICZA 101A, WOJ. PODLASKIE

TEL.: +48 085 681 63 29

+48 085 681 64 29

+48 085 681 63 81

+48 085 681 63 82

FAX: +48 085 681 63 83

+48 085 682 71 10

www.pronar.pl

NÁVOD K OBSLUZE ZEMĚDĚLSKÝ PŘÍVĚS PRONAR T700M/1

PŘEKLAD Z ORIGINÁLNÍHO NÁVODU K OBSLUZE

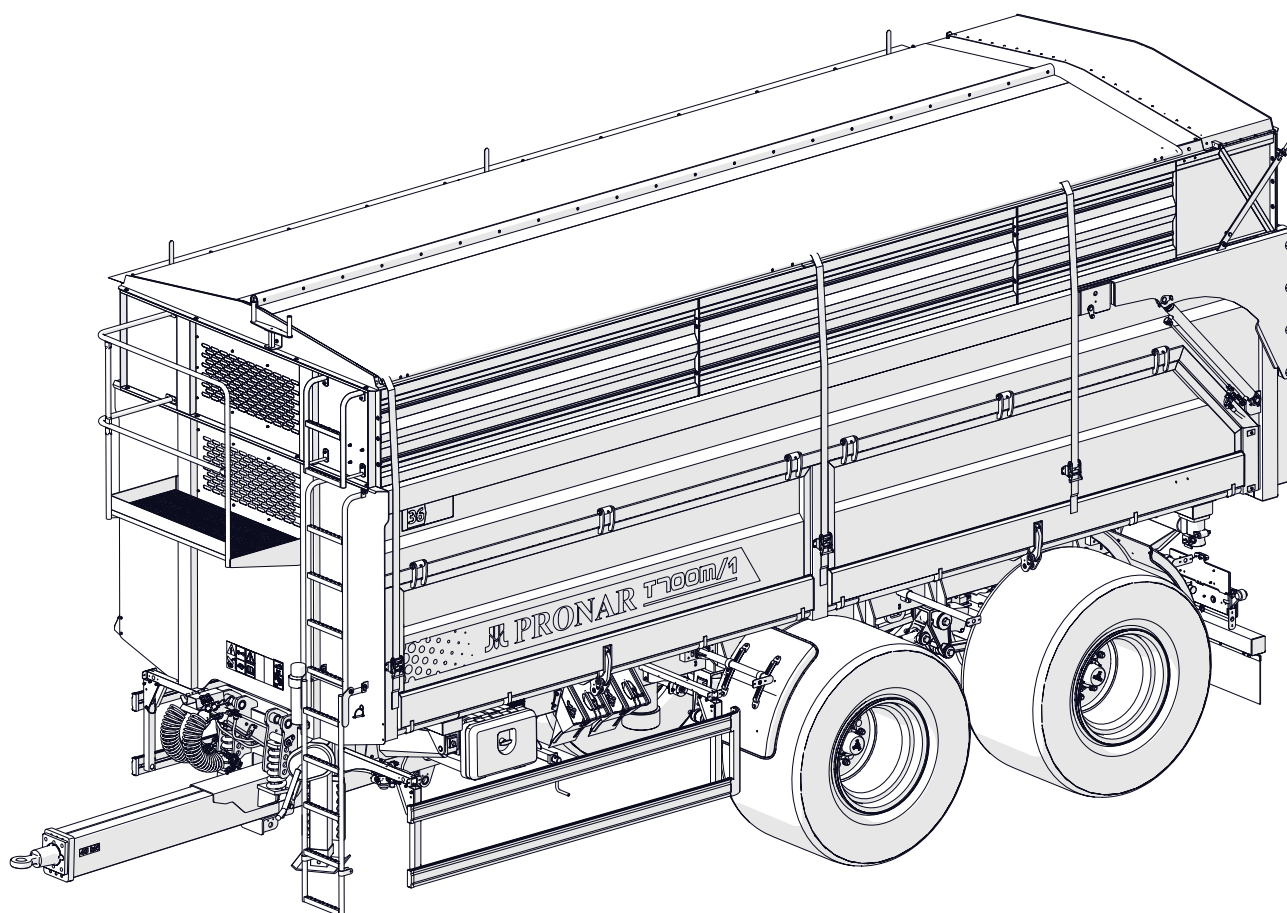

VYDÁNÍ: 1B

08-2020

Č. PUBLIKACE: 623.00.UM.1B.CS



ÚVOD

Informace obsažené v publikaci jsou platné ke dni zpracování. V důsledku zdokonalování nemusejí některé velikosti a ilustrace obsažené v této publikaci odpovídat skutečnému stavu stroje dodaného uživateli. Výrobce si vyhrazuje právo provádět na vyráběných strojích konstrukční změny usnadňující obsluhu a zlepšující kvalitu jejich funkce a přitom průběžně neupravovat tuto publikaci.

Návod k obsluze je součástí základního vybavení stroje. Před zahájením provozování se uživatel musí seznámit s obsahem

tohoto návodu a dodržovat všechna doporučení v něm obsažena. Toto zaručí bezpečnou obsluhu a zajistí bezporuchový provoz stroje. Stroj byl zkonstruován v souladu s platnými normami, dokumenty a platnými právními předpisy.

Pokud informace obsažené v návodu k obsluze nebudou zcela pochopitelné, je nutné obrátit se o pomoc na prodejní místo, ve kterém byl stroj koupen, nebo přímo na výrobce. Při objednávání stroje doporučujeme uložit sériové číslo stroje do následujících polí.

Sériové číslo stroje

--	--	--	--	--	--	--	--	--	--	--	--	--	--	--	--	--	--	--	--

Tento návod obsahuje důležité pokyny pro bezpečnost a pravidla provozu stroje.

Uchovejte návod v blízkosti stroje tak, aby byl k dispozici oso opravněných k jeho provozování.

Uložte tento návod pro budoucí použití. V případě ztráty nebo poškození návodu kontaktujte prodejce nebo výrobce pro vydání duplikátu.

Návod k použití je určen pro koncového uživatele. Z tohoto důvodu některé vyžadované údržbové činnosti byly podrobně popsány v tabulkách údržeb, ale postup údržby není popsán v této publikaci. K jejich provedení musíte zavolat autorizovanou službu výrobce.

U.10.1.CS

SYMOBLY POUŽITÉ V NÁVODU

NEBEZPEČÍ

Informace, popisy nebezpečí a bezpečnostních opatření, a také pokyny a příkazy spojené s bezpečným používáním jsou v obsahu návodu označeny rámečkem s nápisem NEBEZPEČÍ. Nedodržování popsaných doporučení vytváří ohrožení zdraví nebo života jak osob obsluhujících stroj, tak i osob přihlížejících.

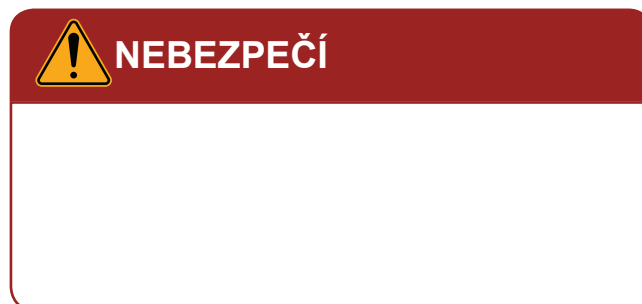

POZOR

Zvlášť důležité informace a doporučení, jejichž dodržování je bezpodmínečně nutné, jsou v textu označeny rámečkem s nápisem POZOR. Nedodržování popsaných doporučení hrozí poškozením stroje v důsledku nesprávného provádění

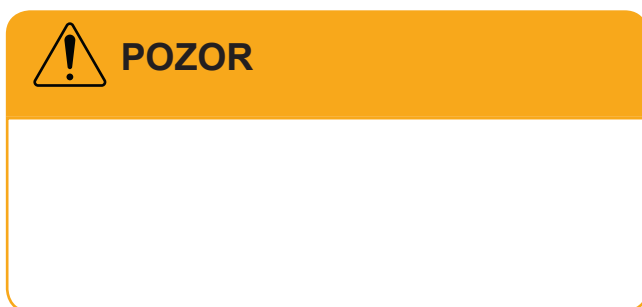

POKYN

Další pokyny uvedené v návodu popisují užitečné informace týkající se obsluhy stroje a jsou označeny rámečkem s nápisem POKYN.



U.02.1.CS

URČENÍ SMĚRŮ V NÁVODU

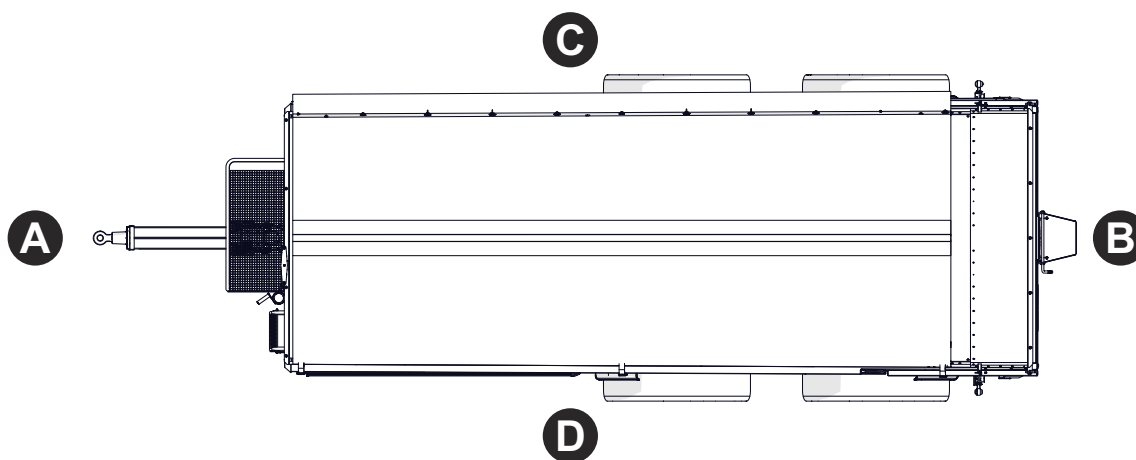

Obrázek 1.1 Určení směrů na stroji

(A) - dopředu

(B) vzad

(C) pravá strana

(D) levá strana

Levá strana – strana po levé ruce pozorovatele otočeného obličejem ve směru jízdy stroje dopředu.

Pravá strana – strana po pravé ruce pozorovatele otočeného obličejem ve směru jízdy stroje dopředu.

Otáčení doprava - otáčení mechanismu ve

směru pohybu hodinových ručiček (operátor je otočen směrem k mechanismu).

Otáčení doleva - otáčení mechanismu v směru proti pohybu hodinových ručiček (operátor je otočen směrem k mechanismu).

U.03.1.CS

KONTROLA STROJE PO DODÁVCE

Výrobce ujišťuje, že stroj je technický funkční, byl zkontrolován v souladu s kontrolními postupy a schválena k používání. Toto však neosvobozuje uživatele od povinnosti zkontrolovat stroj po dodání a před prvním zprovozněním. Uživateli je dodán kompletně sestavený stroj. Podrobné informace týkající se předání se nacházejí v Záručním listu.

KONTROLNÍ DOPORUČENÍ

- Zkontrolujte sestavení stroje dle objednávky (standardní a dodateková výbava).
- Zkontrolujte stroj z pohledu chybějících součástí nebo poškození vyplývajících z nesprávného přepravování stroje na místo určení (promáčknutí, proražení, ohyby lub zlomení dílů apod).
- Zkontrolujte technický stav bezpečnostních krytů a zařízení.
- Zkontrolujte stav nátěrů, ověřte, zda se neobjevily stopy koroze.
- * Zkontrolujte stav pneumatik kola

POKYN

Předání stroje zahrnuje důkladnou prohlídku a kontrolu fungování a poučení kupujícího o základních pravidlech užívání. První spuštění se odehrává za přítomnosti prodávajícího.

- tlak vzduchu v pneu.
- Zkontrolujte správné dotažení jízdnic kol.
- Zkontrolujte technický stav táhla oje a správnost jeho připevnění.
- *Zkontrolujte stav pružných hydraulických.
- Zkontrolujte technický stav pneumatických hadic.
- Ujistěte se, že nedochází k úniku hydraulického oleje.
- Zkontrolujte elektrické lampy osvětlení stroje.
- Zkontrolujte válce se zaměřením na vytékání hydraulického oleje. V případě zjištěných anomálií nahláste je přímo prodejci pro odstranění vzniklých vad.

U.11.2.CS

PRVNÍ SPUŠTĚNÍ STROJE



POZOR

První spuštění spočívá na kontrole stroje za přítomnosti prodejce. Prodejce se zavazuje k provedení školení na téma bezpečného a správného zacházení se strojem. Přeškolení prodejcem neospravedlňuje uživatele před povinností seznámit se s obsahem tohoto návodu a používání instrukcí v něm obsažených.

Před spuštěním stroje bude uživatel seznámen s jeho konstrukcí, provozním principem, dostupným vybavením a obsluhou a především s bezpečnostními předpisy.

ROZSAH ČINNOSTÍ

- Seznamte se s obsahem tohoto NÁVODU K OBSLUZE a postupujte podle doporučení v něm obsažených.
- Provedte každodenní kontrolu stroje podle doporučení obsažených v harmonogramu prohlídek.
- Zkontrolujte všechny mazací body stroje a podle potřeby je namažte podle pokynů v harmonogramu mazání.
- Zkontrolujte správné dotažení šroubových spojů (zejména zavěšení, táhla oje a jízdných kol).
- Ujistěte se, zda vzduchové, hydraulické a elektrické přípojky na zemědělském traktoru jsou shodné s požadavky, v opačném případě přívěs nesmíte připojovat.
- Ujistěte se, že hydraulický olej v přívěsu a v traktoru je stejného druhu a typu.
- Upravte výšku umístění táhla oje závěsu přívěsu.

Pokud byly všechny výše zmíněné činnosti vykonány a technický stav přívěsu nevzbuzuje žádná podezření, připojte stroj k traktoru. Spusťte traktor, vykonajte kontrolu jednotlivých systémů, provedte zkušební zprovoznění stroje a uskutečňte testovací jízdu bez zatížení (bez naložené nákladní plošiny). Doporučuje se, aby prohlídku prováděly dvě osoby, přičemž jedna by měla stále přebývat v kabině řidiče zemědělského traktoru. Zkušební zprovoznění je nutné provádět v následujícím pořadí.

- Připojte stroj k příslušnému závěsu zemědělského traktoru.
- Připojte hadice elektrické a hydraulické brzdové soustavy.
- Zvedněte podpěru dopravního pozice.
- Zapněte jednotlivá světla a kontrolujte správnost funkce elektroinstalace.
- Spusťte a zkontrolujte správnost fungování těchto hydraulických systémů: zadní poklop, boční klapky, zvedání a spouštění nákladní korby, hydraulická podpora (je-li k dispozici), zámek

odbočení (je-li k dispozici).

- Při rozjíždění zkontrolujte fungování provozní brzdy.
- Proveďte zkušební jízdu.
- • Zastavte traktor a vypněte motor. Znehybněte traktor a stroj zajišťovací brzdou.

Pokud se během zkušební jízdy vyskytnou zneklidňující příznaky jako např.:

- nadměrný hluk a nepřírozené zvuky vycházející ze tření pohyblivých elementů, netěsnost a pokles tlaků brzdové instalaci,
- nesprávná práce hydraulických a/ nebo pneumatických válců,



NEBEZPEČÍ

Neopatrné a nesprávné používání a obsluha stroje a nedodržování pokynů obsažených v tomto návodu vytváří nebezpečí pro zdraví a život.

Je zakázáno používání stroje neoprávněnými osobami, dětmi, osobami podnapilými a také pod vlivem jiných omamných látek. Nedodržování zásad bezpečného používání vytváří nebezpečí pro zdraví osob obsluhujících i nezúčastněných.

přerušete používání přívěsu do doby odstranění poruchy. Pokud se závada nedá odstranit nebo její odstranění hrozí ztrátou záruky, kontaktujte prodejní místo za účelem objasnění problému nebo ohlášení provedení opravy.

Po ukončení testovací jízdy je nutné zkontrolovat stupeň dotažení matic jízdnicích kol.

U.34 1.CS



PRONAR Sp. z o.o.

ul. Mickiewicza 101 A
17-210 Narew, Polska

tel./fax (+48 85) 681 63 29, 681 63 81, 681 63 82,
681 63 84, 681 64 29

fax (+48 85) 681 63 83

http://www.pronar.pl

e-mail: pronar@pronar.pl

EC DECLARATION OF CONFORMITY OF THE MACHINERY

PRONAR Sp. z o.o. declares with full responsibility, that the machine:

Description and identification of the machinery	
Generic denomination and function:	AGRICULTURAL TRAILER
Type:	T700M/1
Model:	-----
Serial number:	
Commercial name:	AGRICULTURAL TRAILER T700M/1

to which this declaration relates, fulfills all the relevant provisions of the Directive **2006/42/EC** of The European Parliament and of The Council of 17 May 2006 on machinery, and amending Directive 95/16/EC (Official Journal of the EU, L 157/24 of 09.06.2006).

The person authorized to compile the technical file is the Head of Research and Development Department at PRONAR Sp. z o.o., 17-210 Narew, ul. Mickiewicza 101A, Poland.

This declaration relates exclusively to the machinery in the state in which it was placed on the market, and excludes components which are added and/or operations carried out subsequently by the final user.

Narew, the 2020-07-22

Place and date

PRONAR Spółka z o.o.
17-210 Narew ul. Mickiewicza 101A
Tel. (85) 681 63 29, 682 72 54
Fax: (85) 681 63 83
NIP 543-02-00-939, KRS 0000139188
BDO 000014169

**Z-CA DYREKTORA
d/s technicznych
członek zarządu**

Roman Orłowski

*Full name of the empowered person
position, signature*

OBSAH

ÚVOD

ÚVOD	2
SYMOBLY POUŽITÉ V NÁVODU	3
URČENÍ SMĚRŮ V NÁVODU	4
KONTROLA STROJE PO DODÁVCE	5
PRVNÍ SPUŠTĚNÍ STROJE	6

ZÁKLADNÍ INFORMACE

1.1	IDENTIFIKACE	1.2
1.2	IDENTIFIKACE JÍZDNÍ NÁPRAVY	1.3
1.3	PRZEZNACZENIE	1.4
1.4	VYBAVENÍ	1.8
1.5	ZÁRUČNÍ PODMÍNKY	1.10
1.6	PŘEPRAVA	1.11
1.7	NEBEZPEČÍ PRO ŽIVOTNÍ PROSTŘEDÍ	1.14
1.8	LIKVIDACE	1.15

BEZPEČNÉ POUŽÍVÁNÍ

2.1	ZÁKLADNÍ ZÁSADY BEZPEČNOSTI	2.2
2.2	BEZPEČNOST PŘI AGREGACI	2.4
2.3	BEZPEČNOSTNÍ PRAVIDLA PŘI PROVOZU HYDRAULICKÉHO A SYSTÉMU SYSTÉMU	2.5
2.4	PRAVIDLA BEZPEČNÉHO TECHNICKÉHO ZACHÁZENÍ	2.6
2.5	ZÁSADY JÍZDY PO VEŘEJNÝCH KOMUNIKACÍCH	2.8
2.6	NAKLÁDKA A VYKLÁDKA PŘÍVĚSU	2.11
2.7	PNEUMATIKY	2.13
2.8	POPIS ZBYTKOVÉHO RIZIKA	2.14
2.9	INFORMAČNÍ A VÝSTRAŽNÉ NÁLEPKY	2.15

KONSTRUKCE A PRINCIP FUNGOVÁNÍ

3.1	TECHNICKÁ CHARAKTERISTIKA	3.2
3.2	CELKOVÁ KONSTRUKCE	3.3
3.3	KORBA	3.5
3.4	ZÁKLADNÍ BRZDA	3.7
3.5	PARKOVACÍ BRZDA	3.11
3.6	HYDRAULICKÁ INSTALACE SKLÁPĚNÍ	3.12
3.7	HYDRAULICKÁ INSTALACE NŮŽKOVÉ PODPĚRY	3.14
3.8	HYDRAULICKÁ INSTALACE ZADNÍHO POKLOPU	3.16
3.9	HYDRAULICKÁ INSTALACE SPODNÍCH POKLOPŮ	3.18
3.10	HYDRAULICKÁ INSTALACE BLOKÁDY ZATÁČENÍ	3.20
3.11	OSVĚTLOVACÍ ELEKTROINSTALACE	3.21
3.12	HYDRAULICKÁ INSTALACE ZATÁČENÍ	3.25

PRAVIDLA POUŽÍVÁNÍ

4.1	SEŘÍZENÍ POLOHY OJE	4.2
4.2	PODPORA ZADNÍHO NÁRAZNÍKU	4.4
4.3	OBSLUHA BOČNÍCH NÁJEZDOVÝCH ZÁBRAN	4.5
4.4	OBSLUHA TELESKOPICKÉ PODPĚRY	4.6
4.5	OBSLUHA LOMENÉ HYDRAULICKÉ NOŽNÍ PODPĚRY	4.8
4.6	SPOJOVÁNÍ PŘÍVĚSU	4.10
4.7	ODPOJOVÁNÍ PŘÍVĚSU	4.13
4.8	PŘIPOJOVÁNÍ A ODPOJOVÁNÍ DRUHÉHO PŘÍVĚSU	4.14

4.9	NÁKLAD A JEHO ZAJIŠTĚNÍ	4.16
4.10	PŘEPRAVA NÁKLADU	4.22
4.11	VYKLÁDKA	4.24
4.12	OVLÁDÁNÍ VENTILU SESUVU	4.27
4.13	OBSLUHA PLACHTY	4.28
4.14	ZÁSADY POUŽÍVÁNÍ PNEUMATIK	4.30
4.15	ČIŠTĚNÍ PŘÍVĚSU	4.31
4.16	SKLADOVÁNÍ	4.33
4.17	OBSLUHA HYDRAULICKÉ INSTALACE ŘÍZENÍ	4.34

HARMONOGRAM TECHNICKÝCH PROHLÍDEK

5.1	ZÁKLADNÍ INFORMACE	5.2
5.2	PRAVIDELNÉ PROHLÍDKY PŘÍVĚSŮ	5.3
5.3	PŘÍPRAVA PŘÍVĚSU	5.6
5.4	KONTROLA TLAKU VZDUCHU V KOLECH	5.7
5.5	ODVODNĚNÍ VZDUŠNÍKU	5.8
5.6	KONTROLA ZDÍŘEK A ZÁSTRČEK	5.9
5.7	KONTROLA CLON	5.10
5.8	KONTROLA PŘÍVĚSU PŘED ZAHÁJENÍM JÍZDY	5.11
5.9	MĚŘENÍ TLAKU VZDUCHU, KONTROLA PNEUMATIK A RÁFKŮ	5.12
5.10	ČIŠTĚNÍ VZDUCHOVÝCH FILTRŮ	5.13
5.11	KONTROLA OPOTŘEBENÍ BRZDOVÝCH OBLOŽENÍ	5.14
5.12	KONTROLA VŮLE LOŽISEK POJEZDOVÝCH NÁPRAV	5.15
5.13	KONTROLA MECHANICKÝCH BRZD	5.17
5.14	ČIŠTĚNÍ ODVODŇOVACÍHO VENTILU	5.18
5.15	KONTROLA NAPĚTÍ PARKOVACÍ BRZDY	5.19
5.16	KONTROLA HYDRAULICKÉHO SYSTÉMU	5.21
5.17	KONTROLA PNEUMATICKÉHO SYSTÉMU	5.22
5.18	PODPORA ZAVĚŠENÍ	5.23
5.19	MAZÁNÍ	5.25
5.20	KONTROLA ŠROUBOVÝCH SPOJŮ	5.32
5.21	VÝMĚNA HYDRAULICKÝCH HADIC	5.34

TECHNICKÁ OBSLUHA

6.1	MONTÁŽ A DEMONTÁŽ KOLA	6.2
6.2	VÝMĚNA PARKOVACÍ BRZDY	6.3
6.3	SEŘÍZENÍ VŮLE LOŽISEK POJEZDOVÝCH NÁPRAV	6.5
6.4	REGULACE BRZDY	6.6
6.5	OBSLUHA ELEKTROINSTALACE A VYSTRAZNYCH PRVKU	6.11
6.6	PROVOZNÍ MATERIÁLY	6.12
6.7	ZÁVADY A ZPŮSOBY JEJICH ODSTRAŇOVÁNÍ	6.14

SLOŽENÍ PNEUMATIK

PŘÍLOHA A

KAPITOLA 1

ZÁKLADNÍ INFORMACE

1.1 IDENTIFIKACE

S Z B 7 0 0 M 1 X

Zemědělský přívěs PRONAR T700M/1 je označen údajovým štítkem (1) a továrním číslem (2), které je umístěno na předním nosníku spodního rámu-obrázek (1.1). Význam jednotlivých polí uvedených na údajovém štítku ukazuje tabulka (1.1). Výrobní číslo přívěsu uveďte v horním poli.

Tabulka 1.1. Označení na údajovém štítku

Poř. č.	Význam
A	Obecné určení a funkce
B	Symbol / typ přívěsu
C	Rok výroby
D	Číslo VIN
E	Číslo homologačního osvědčení
F	Pohotovostní hmotnost
G	Povolená celková hmotnost
H	Přípustné zatížení spojovacího zařízení
I	Povolené zatížení nápravy
J	Technický povolená celková hmotnost
K	Technicky přípustné zatížení nápravy

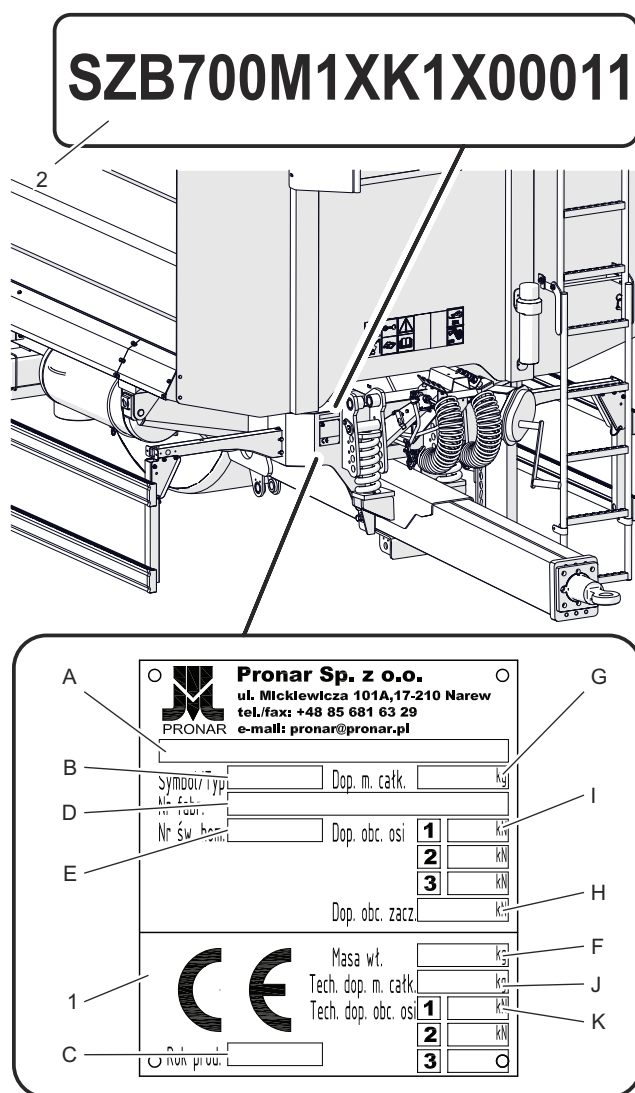

623-E.01-1

Obrázek 1.1 Identifikace přívěsu

(1) údajový štítek

(2) VIN číslo přívěsu

E.3.11.623.01.1.CS

1.2 IDENTIFIKACE JÍZDNÍ NÁPRAVY

Výrobní číslo náprav a jejich typ je vyražen na údajovém štítku (2) připevněném k profilu nosníku obrázek (1.2). Po nákupu přívěsu doporučujeme, abyste si jednotlivá výrobní čísla zapsali v níže uvedených políčkách.

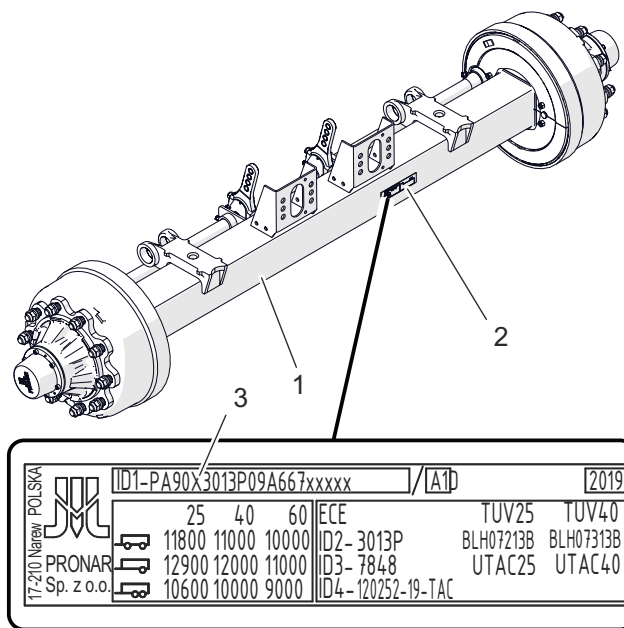

623-E.02-1

Obrázek 1.2 Identifikace

- (1) náprava,
- (2) údajový štítek,
- (3) výrobní číslo nápravy

E.3.11.623.02.1.CS

1.3 PRZEZNACZENIE



NEBEZPEČÍ

Stroj je zakázáno používat v rozporu s jeho určením

Přívěs je určen k přepravě zemědělských plodin a výrobků (sympkých, objemných a dlouhého nákladu) v okruhu hospodářství a po veřejných komunikacích.

Připouští se přeprava stavebních materiálů, minerálních hnojiv a jiných nákladů pod podmínkou splnění požadavků stanovených v kapitole 4. Nedodržování doporučení pro přepravy a náklady zboží stanovených výrobcem a předpisů o silničním provozu platných v zemi, ve které je přívěs používán, bude mít za následek zrušení záručních plnění a je považováno za používání stroje v rozporu s určením. Přívěs může být agregován výhradně se zemědělskými traktory, které splňují všechny požadavky stanovené v tabulce (1.2) „Požadavky na zemědělský traktor“. Přívěs není přizpůsoben pro přepravu lidí, zvířat a zboží, které je zařazeno jako nebezpečný materiál.druhý přívěs“. Připouští se přeprava stavebních materiálů, minerálních hnojiv a jiných nákladů pod podmínkou splnění požadavků stanovených v kapitole 4.V zemích, ve kterých je přívěs provozován, je nutno dodržovat omezení



POZOR

Rychlost přívěsu nemůže být větší než povolená konstrukční rychlost 40 km/h.

spojená s platným v daném státě zákonem o silničním provozu. Rychlost přívěsu nemůže však být větší než povolená konstrukční rychlost 40 km/h. K používání v souladu s určením patří rovněž všechny úkony spojené se správnou a bezpečnou obsluhou a údržbou stroje. V souvislosti s tím je uživatel povinen:

- seznámit se s obsahem Návodu k obsluze přívěsu a se Záručním listem a dodržovat pokyny obsažené v těchto dokumentech,
- pochopit princip fungování stroje a bezpečného a správného provozování,
- dodržovat stanovené plány údržby a seřizování,
- dodržovat všeobecné bezpečnostní předpisy během provozu,
- předcházet úrazům,
- dodržovat předpisy silničního provozu a dopravní předpisy platné v zemi, ve které je přívěs provozován,
- seznámit se s návodem k obsluze zemědělského traktoru a dodržovat v něm obsažené pokyny,

- agregovat vozidlo pouze s takovým zemědělským traktorem, který splňuje všechny požadavky výrobce přívěsu.
- Přívěs může být užíván pouze osobami, které:
- se seznámily s obsahem příručky a dokumentů přiložených k přívěsu a s obsahem návodu k obsluze zemědělského traktoru,
- byly proškolené v oblasti obsluhy přívěsu a bezpečnosti práce,
- vlastní požadovaná oprávnění pro řízení a seznámily se s předpisy silničního provozu a dopravními předpisy.
- Je zakázáno používání přívěsu v rozporu s určením a zejména:
- převážet lidí, zvířata, nebezpečné materiály, náklady působící agresivně v důsledku chemických reakcí na konstrukční prvky přívěsu (vyvolávající korozi oceli, ničící nátěry, rozpoštějící prvky z umělých hmot, ničící gumové součásti apod.),
- pro přepravu volně ložených, nezajištěných toxických materiálů, pokud existuje možnost způsobení kontaminace životního prostředí,
- pro přepravu strojů a zařízení, umístění jejichž těžiště záporně ovlivňuje stabilitu přívěsu,
- pro přepravu nákladů, které mají vliv na nerovnoměrné zatížení a přetížení náprav,
- pro přepravu nákladů nepřípevněných, které mohou během jízdy měnit svoji polohu na korbě.
- nadměrně nakládat stroj nad přípustnou nosnost.

Tabulka 1.2. Požadavky na zemědělský traktor

Obsah	MJ	Požadavky
Připojovací zdířky brzdové soustavy		
Vzduchová 2 - hadicová	-	v souladu s ISO 1728
Hydraulická	-	v souladu s ISO 7241-1
Jmenovitý tlak brzdové soustavy		
Vzduchová 2 - hadicová	bar / kPa	6.5 / 650
Hydraulická	bar / MPa	150 / 15
Hydraulická instalace		
Hydraulický olej	-	L HL 32 Lotos (1)
Maximální tlak instalace	bar	200
Potřeba oleje	L	40
Počet hydraulických vnějších zásuvek		
Ovládání sklápěče nákladního prostoru	-	1 pár
Ovládání zadního poklopu	-	1 pár
Ovládání bočních poklopů	-	1 pár
Ovládání blokadou nápravy (možnost)		1 pár
Ovládání hydraulické podpěry (volitelně)	-	1 pár
Elektroinstalace		
Napětí elektroinstalace	V	12
Připojovací zásuvka	-	7pólová, ISO 1724
Závěsy traktoru		
Druh		Transportních závěsů (horní a spodní poloha. Zemědělské závěsy hitch, piton fix nebo kulové K80
Minimální svislá nosnost závěsu	kg	4 000
Ostatní požadavky		
Minimální potřeba výkonu motoru	kW / KM	100,5 / 136,7

(1) - připouští se použití jiného oleje pod podmínkou, že jej lze míchat s olejem v náplni přívěsu. Podrobné informace najdete v informačním listu výrobku.

**POZOR**

Zatížení přední nápravy traktoru musí být nejméně 20% jeho vlastní hmotnosti-to platí i pro přepravu přívěsu s nákladem. Pokud tato podmínka není splněna, je nutné dodatečně zatěžovat přední nápravu.

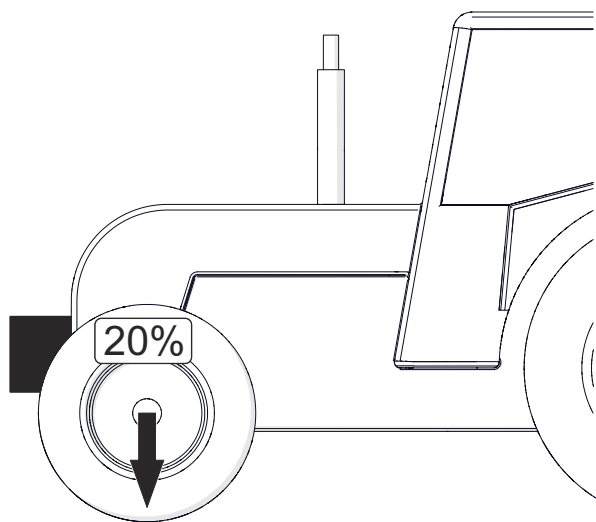

623-E.03-1

Rysunek 1.1 Minimální zatížení přední nápravy traktoru

Tabulka 1.3. Tabulka 1.3. Požadavky pro druhý přívěs

Obsah	MJ	Požadavky
Povolená celková hmotnost	kg	24 000
Připojovací zdířky brzdové soustavy		
Vzduchová 2 - hadicová	-	v souladu s ISO 1728
Hydraulická	-	v souladu s ISO 7241-1
Jmenovitý tlak brzdové soustavy		
Vzduchová 2 - hadicová	bar / kPa	6.5 / 650
Hydraulická	bar / MPa	150/ 15
Hydraulická instalace sklápění		
Hydraulický olej	-	L HL 32 Lotos ⁽¹⁾
Maximální tlak instalace	bar / MPa	200 / 20
Elektroinstalace		
Napětí elektroinstalace	V	12
Připojovací zásuvka	-	7pólová, ISO 1724
Oj přívěsu		
Průměr táhla oje	mm	40 nebo 50

(1) – připouští se použití jiného oleje pod podmínkou, že jej lze míchat s olejem v náplni přívěsu. Podrobné informace najdete v informačním listu výrobku.

E.3.11.623.03.1.CS

1.4 VYBAVENÍ

Tabulka 1.4. Tabulka 1.4. Vybavení přívěsu.

Vybavení	Standardní	Přídavné	Volitelné
Návod k obsluze	•		
Záruční list	•		
Připojovací kabel osvětlovací instalace	•		
Světelná instalace 12V (LED) s obrysovým osvětlením	•		
Zadní světla s bezpečnostními mřížkami	•		
Klíny pod kola	•		
Ruční brzda	•		
Oj - pružinové tlumiče	•		
Vzduchová instalace 2hadicová s ručním regulátorem	•		
Vzduchová instalace 2hadicová ALB			•
Brzdová instalace hydraulická			•
Hydraulická instalace spodních poklopů	•		
Zadní zabezpečení	•		
Teleskopická podpěra oje s dvoustupňovou převodovkou	•		
Nožní hydraulická podpěra ⁽¹⁾			•
Otočné táhlo 50 mm	•		
Pevné kulové táhlo K80			•
Sada nástavků (600)		•	
Sada nástavků (800)		•	
Plachta		•	
Balkon		•	
Skluz		•	
Boční protinájezdové zábrany		•	
<i>Hydraulická instalace blokády zatáčení ⁽¹⁾</i>			•
Zadní ruční závěs		•	

Zadní automatický závěs		•	
Tabulka označující pomalá vozidla		•	
Výstražný trojúhelník		•	
Skříňka na nářadí		•	
Tuba na dokumenty		•	
System aktivního řízení			•

(1) k obsluze je nutný pár hydraulických výstupů v traktoru

Některé součásti standardního vybavení, které jsou uvedené v tabulce, nemusejí být na dodaném přívěsu. Vyplývá to z možnosti objednávky nového stroje s jinou kompletací – variantní vybavení nahrazuje vybavení standardní.

Informace o pneumatikách byly umístěny na konci publikace v kapitole 7 „Kompletace pneumatik“.

E.3.11.623.04.2.CS

1.5 ZÁRUČNÍ PODMÍNKY

POKYN

Je nutno požadovat od prodejce přesné vyplnění záručního listu a reklamačních kupónů. Chybějící např. datum prodeje nebo razítko prodejního místa vystavuje uživatele neuznání případných reklamací.

PRONAR SP. z o. o. v Narwi garantuje řádné fungování stroje při jeho požívání v souladu s technicko-provozními podmínkami popsanými v návodu k obsluze. Lhůta pro provedení opravy je stanovena v *Záručním listu*.

Záruka se nevztahuje na díly a soubory stroje, které se opotřebovávají v normálních provozních podmínkách bez ohledu na záruční dobu.

Záruční plnění se týkají jen takových případů jako: mechanická poškození nezaviněná uživatelem, výrobní vady součástí apod.

Pokud škody vznikly v důsledku:

- mechanických poškození zaviněných

uživatelem, dopravní nehody,

- nesprávného provozování, seřízení a údržby, používání v rozporu s určením,
- používání poškozeného stroje,
- provedení oprav neoprávněnými osobami, nesprávné provedení oprav,
- tím, že provede vlastní změny v konstrukci stroje,

uživatel ztratí záruční výhody. Uživatel je povinen okamžitě ohlásit všechny zjištěné vady nátěrů nebo stopy koroze a uložit odstranění vad bez ohledu na to, zda se na poškození vztahuje záruka nebo ne. Podrobné záruční podmínky jsou uvedeny v *ZÁRUČNÍM LISTU* přiloženém k nově nakoupenému stroji.

Úpravy stroje bez písemného souhlasu výrobce nejsou povoleny. Zejména nepřípustné je svařování, rozvrtávání, vyřezávání a zahřívání hlavních konstrukčních prvků stroje, které přímo ovlivňují bezpečnost během používání.

E.3.4.622.06.1.CS

1.6 PŘEPRAVA

Stroj je připraven k prodeji v kompletně smontovaném stavu a nevyžaduje balení. Balení se vztahuje pouze na technicko-provozní dokumentaci stroje a případně na některé součásti přídatného vybavení. Dodávku k uživateli se uskutečňuje automobilovou dopravou nebo po vlastní ose (vlečení přívěsu za zemědělským traktorem)



NEBEZPEČÍ

Nesprávné použití přípeňovacích prostředků může být příčinou nehody

AUTOMOBILOVÁ DOPRAVA

Nakládka a vykládka přívěsu Během silniční přepravy musí být přívěs připevněn



NEBEZPEČÍ

z automobilu se provádí s využitím překládkové rampy pomocí zemědělského traktoru. Během práce je nutno dodržovat všeobecné zásady BOZP při překládkových pracích. Osoby obsluhující překládkové zařízení musejí vlastnit požadovaná oprávnění pro práci na těchto zařízeních. Stroj musí být správně spojen s traktorem v souladu s požadavky obsaženými v tomto návodu k obsluze. Brzdová soustava přívěsu musí být zprovozněna a zkontrolována před sjetím nebo vjetím na rampu.

na ložní ploše dopravního prostředku v souladu s požadavky bezpečnosti a předpisy. Během jízdy řidič automobilu musí zachovávat zvláštní opatrnost. Vyplývá to ze skutečnosti posunutí nahoru těžiště vozidla s naloženým strojem.

Používejte jen atestované a technicky

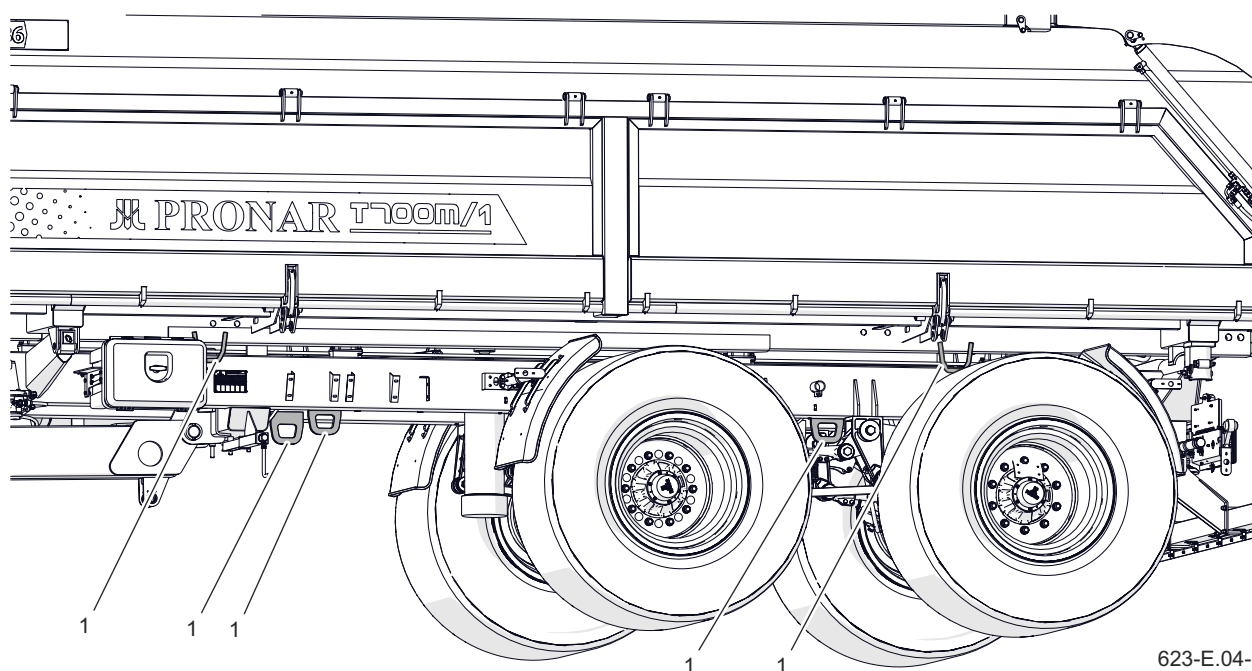

623-E.04-1

Obrázek 1.4 Upevňovací body přívěsu
(1) přepravními třmeny

funkční přípevňovací prostředky. Seznamte se s návodem k obsluze výrobce přípevňovacích prostředků.

c jiných stabilizačních prostředků vybavených napínacím mechanismem. Přípevňovací prvky uchyťte v určených k tomuto účelu přepravních držících (1) – obrázek (1.4). Přepravní úchyty jsou přivařeny k podélníkům spodního rámu, stejně jako k nákladnímu prostoru.

Pod kola přívěsu je třeba podložit klíny, nebo jiné prvky bez ostrých hran, které zajistí stroj proti přemístění. Blokády kol musejí být přitlučeny k prkům ložní plochy automobilu nebo připevněny jiným způsobem znemožňujícím jejich přemístění.

Je nutno používat atestované a technicky způsobilé stabilizační prostředky. Prodřené popruhy, popraskané přípevňovací úchytky, roztažené nebo zkorodované háky nebo jiná poškození mohou vyřadit daný prostředek z použití. Seznamte se s informacemi obsaženými v návodu k obsluze výrobce použitého přípevňovacího prostředku. Počet přípevňovacích prvků (lana, popruhy, řetězy, napínací lana apod.) a síla potřebná pro jejich napnutí je závislá mezi jinými na vlastní hmotnosti stroje, konstrukci převážejícího automobilu, rychlosti jízdy a jiných okolnostech. Z tohoto důvodu není možné podrobné stanovení plánu připevnění. Za účelem optimálního



POZOR

Zakazuje se upevňování závěsů a upevňovacích prvků všeho druhu za hydraulické a elektrické prvky a všechny prvky stroje (např. kryty, kabely)

připevnění přívěsu na ložné ploše je nutno podepřít oj podložením pod ni podpěry v podobě dřevěného hranolu. Správně připevněný přívěs nezmění svou polohu vůči převážejícímu vozidlu. Stabilizační prostředky musejí být zvoleny v souladu se pokyny výrobce těchto prvků. V případě pochybnosti je třeba zříditi větší počet přípevňovacích bodů a zajištění přívěsu. Pokud je to nutné, je třeba ochránit ostré hrany přívěsu a zabezpečit tímto stabilizační prostředky proti zničení během přepravy.

Během překládkových prací je nutno věnovat zvláštní pozornost tomu, aby nebyly poškozeny prvky vybavení stroje a nátěry. Vlastní hmotnost přívěsu ve stavu pohotovosti k jízdě je uvedena v tabulce (3.1).

SAMOSTATNÁ PŘEPRAVA

V případě samostatné dopravy uživatelem po nákupu přívěsu, je nutno se seznámit s obsahem Návodu k obsluze přívěsu a dodržovat jeho pokyny. Samostatná doprava spočívá ve vlečení přívěsu vlastním zemědělským traktorem na místo určení. Během jízdy je nutno přizpůsobovat

rychlost jízdy podmínkám na silnici,
přičemž nemůže být vyšší než povolená
konstrukční rychlost.

E.3.4.622.07.1.CS

1.7 NEBEZPEČÍ PRO ŽIVOTNÍ PROSTŘEDÍ

Únik hydraulického oleje je bezprostředním ohrožením pro životní prostředí z důvodu omezené biologickou odbouratelnost látky. Údržbářské a opravárenské práce, při kterých existuje riziko úniku oleje, je nutno provádět v prostorách s povrchem odolným proti oleji. V případě úniku oleje do životního prostředí je nutno v první řadě zabezpečit zdroj úniku, a pak sebrat rozlitý olej pomocí dostupných prostředků. Zbytky oleje sebrat pomocí sorbentů nebo olej smíchat s pískem, pilinami nebo jinými absorpčními materiály. Sebrané olejové nečistoty by měly být skladovány v uzavřené, utěsněné nádobě odolné vůči uhlovodíkům, a poté musí být předány příslušnému závodu zabývajícímu se zneškodňováním takových odpadů. Nádobu se skladuje v dostatečné vzdálenosti od zdrojů tepla, hořlavých materiálů a potravin.

Použitý olej nebo nehodící se pro opětovné



POZOR

Olejové odpady mohou být odevzdány pouze na místo zabývající se likvidací a regenerací olejů. Zakazuje se vyhazování nebo vylévání oleje do kanalizace nebo vodních nádrží.



NEBEZPEČÍ

Neuchovávejte olejové odpady v nádobách určených pro potraviny. Spotřebovaný olej uchovávejte v nádobách odolných vůči působení uhlovodíků.

POKYN

Hydraulická instalace přívěsu je naplněna olejem L-HL 32 Lotos.

použití pro ztrátu jeho vlastností se doporučuje skladovat v originálních obalech ve stejných podmínkách, jaké byly popsány výše. Kód odpadů 12 01 10 (hydraulický olej). Podrobné informace týkající se oleje najdete v bezpečnostních listech výrobku.

E.3.4.622.08.1.CS

1.8 LIKVIDACE

V případě, že uživatel se rozhodne provést likvidaci stroje, musí dodržet předpisy platné v dané zemi týkající se likvidace a recyklace strojů stažených z provozu.

Před demontáží zcela odstraňte olej z hydraulického systému.

V případě výměny dílů opotřebované nebo poškozené součásti předejte do výkupu druhotných surovin. Použité oleje, jakož i pryžové nebo plastové součásti



NEBEZPEČÍ

Při demontáži je nutno používat vhodné nářadí, zařízení (jeřáby, zvedáky apod.), osobní ochranné pomůcky, tj. ochranný oděv, obuv, rukavice, brýle apod.

Vyhýbat se kontaktu oleje s kůží. Nepovolit únik oleje.

musí předány příslušnému závodu zabývajícímu se zneškodňováním takových odpadů.

E.3.4.622.09.1.CS

KAPITOLA 2

BEZPEČNÉ POUŽÍVÁNÍ

2.1 ZÁKLADNÍ ZÁSADY BEZPEČNOSTI

- Používání přívěsu v rozporu s jejím určením je zakázáno. V případě, že využíváte stroj způsobem, který je v rozporu s určením, berete tímto na sebe úplnou odpovědnost za veškeré důsledky vyplývající z jeho používání. Používání přívěsu v rozporu s pokyny výrobce může být důvodem pro zrušení záruky.
- Před zahájením provozování přívěsu uživatel je povinen se důkladně seznámit s obsahem této publikace a se ZÁRUČNÍM LISTEM. Během provozování je nutno dodržovat všechny v nich obsažené pokyny.
- Používání a obsluha přívěsu může být prováděna pouze osobami oprávněnými řídit zemědělské traktory s přívěsem.
- Uživatel přívěsu je povinen seznámit se konstrukcí, fungováním a zásadami bezpečného provozování přívěsu.
- Pokud informace obsažené v návodu jsou nepochopitelné, kontaktujte prodejce, který vede jménem výrobce autorizovaný technický servis, nebo přímo s výrobcem.
- Vstup na přívěs je možný, jen pokud je stroj v úplném klidu. Zastavte zemědělský traktor, vyjměte klíček zapalování traktoru, zajistěte přívěs a traktor proti ujetí podložení klínů. Přívěs a traktor znehybněte parkovací brzdou. Ke vstupu využijte podložky nebo žebříky vhodné výšky. Zákaz vstupu na přívěs pomocí protinájezdových clon a kol.
- Neopatrné a nesprávné používání a obsluha přívěsu a nedodržování pokynů obsažených v tomto návodu vytváří nebezpečí pro zdraví.
- Přívěs může být používán pouze tehdy, když všechny kryty a jiné ochranné prvky jsou funkční a správně připevněné.
- Výrobce varuje o existenci zbytkového rizika, proto uplatňování zásad bezpečného používání a rozumné postupy musí být základní zásadou provozování přívěsu.
- Je zakázáno používání stroje osobami neoprávněnými řídit zemědělské traktory, v tom dětmi, osobami podnapilými a pod vlivem drog nebo jiných omamných látek.
- Nedodržování bezpečného používání vytváří nebezpečí pro zdraví osob obsluhujících i nezúčastněných.
- Montáž a demontáž nástavků

a podpěrné konstrukce a plachty provádějte s použitím plošin s příslušnou výškou, žebříku nebo rampy. Stav těchto zařízení musí jistit pracující osoby proti pádu. Tyto práce musejí provádět alespoň dva lidé.

- V závěrečné fázi smotávání plachty nutné se bezpodmínečně držet jednou rukou štítu přední podpěrné konstrukce nebo jiných pevných konstrukčních součástí přívěsu. Nedodržení této zásady hrozí pádem.

F.3.3.259.01.1.CS

2.2 BEZPEČNOST PŘI AGREGACI

- Při připojování stroje zachovejte zvláštní opatrnost.
- Během připojování nesmí nikdo pobývat mezi přívěsem a traktorem.
- Neagregujte přívěs, pokud zemědělský traktor nespĺňuje minimální požadavky výrobce, viz tabulka (1.2) „Požadavky na zemědělský traktor“.
- Před připojením přívěsu se ujistěte, zda se olej v externí hydraulické instalaci traktoru může míchat s hydraulickým olejem přívěsu.
- Před připojením přívěsu se ujistěte, zda oba stroje jsou technicky způsobilé.
- Při připojování přívěsu použijte odpovídající závěs traktoru. Po ukončení připojování stroje zkontrolujte zajištění závěsu. Výška táhla přívěsu musí být optimálně nastavena podle výšky závěsu. V případě nutnosti se seznamte s obsahem návodu k obsluze traktoru.
- Je-li traktor vybaven automatickým závěsem, ujistěte se, zda byla operace připojení dokončena.
- Agregování a odpojování přívěsu se může uskutečňovat pouze tehdy, když stroj je znehybněn pomocí parkovací brzdy. Pokud přívěs stojí v klesání nebo stoupání, je nutno jej navíc zajistit proti ujetí podložení pod kola klínů nacházejících se na výbavě přívěsu.
- Je zakázáno připojovat druhý přívěs, pokud tento nespĺňuje požadavky kladené výrobcem (chybějící požadované táhlo oje, překročení povolené celkové hmotnosti apod.) – srovnejte tabulku (1.3) „Požadavky pro druhý přívěs“.
- Před připojením druhého přívěsu se ujistěte, zda oba stroje jsou technicky způsobilé.
- Před připojením stroje je nutno se ujistit, zda olej v obou přívěsech se může míchat.
- K přívěsu je dovoleno připojit výhradně dvouosý přívěs.
- V průběhu spojování nikdo nemůže být mezi přívěsy. Osoba, která pomáhá agregovat stroje, musí stát mimo nebezpečnou oblast a být viditelná celou dobu operátorem, je zakázáno.
- Odpojování přívěsu od traktoru je zakázáno, pokud je korba zvednutá.

2.3 BEZPEČNOSTNÍ PRAVIDLA PŘI PROVOZU HYDRAULICKÉHO A SYSTÉMU SYSTÉMU

- Hydraulická a vzduchová instalace se během provozu nachází pod vysokým tlakem.
- Pravidelně kontrolujte technický stav spojů a hydraulických a pneumatických hadic. Provoz přívěsu s netěsnou instalací je nepřipustný.
- V případě poruchy hydraulické nebo pneumatické instalace přívěs je nutno vyřadit z provozu do doby odstranění poruchy.
- Při připojování hydraulických hadic k traktoru věnujte pozornost tomu, aby hydraulická instalace traktoru a přívěsu nebyla pod tlakem. V případě nutnosti snižte zbytkový tlak v instalaci.
- V případě poranění silným proudem hydraulického oleje ihned vyhledejte lékaře. V případě nutnosti snižte zbytkový tlak v instalaci. Pokud se olej dostane do očí, vypláchněte je větším množstvím vody a pokud se projeví podráždění, vyhledejte lékaře. V případě kontaktu oleje s kůží omyjte potřísněné místo vodou s mýdlem. Nepoužívejte organická rozpouštědla (benzin, petrolej).
- Používejte hydraulický olej doporučený výrobcem.
- Po výměně hydraulického oleje použitý olej zneškodněte. Použitý olej nebo takový, který ztratil svoje vlastnosti, skladujte v originálních nádobách nebo v náhradních obalech odolných proti působení uhlovodíků. Náhradní nádoby musejí být přesně popsány a vhodně skladovány.
- Je zakázáno skladovat hydraulického oleje v obalech určených pro skladování potravin.
- Hydraulické gumové hadice je nutno bezpodmínečně vyměňovat co 4 roky bez ohledu na jejich technický stav.

F.3.4.622.05.1.CS

2.4 PRAVIDLA BEZPEČNÉHO TECHNICKÉHO ZACHÁZENÍ

- V záruční době veškeré opravy mohou být prováděné pouze výrobcem pověřeným záručním servisem. Po ukončení záruční doby se doporučuje, aby případné opravy přívěsu byly prováděny specializovanými dílnami.
- V případě zjištění jakýchkoliv závad ve fungování nebo poškození, přívěs vyřaďte z provozu do doby opravy.
- Při obslužných pracích používejte vhodný, těsně obepnutý ochranný oděv, rukavice, boty, brýle a vhodné nářadí.
- Jakékoliv úpravy přívěsu osvobozují firmu PRONAR Narew od odpovědnosti za vzniklé škody nebo poškození zdraví.
- Vstupovat na přívěs je možno pouze při absolutním klidu přívěsu a vypnutém motoru traktoru. Traktor a přívěs zabezpečte pomocí parkovací brzdy a navíc pod kola přívěsu podložte klíny. Kabinu traktoru zajistěte proti přístupu nepovolaných osob.
- Pravidelně kontrolujte technický stav zabezpečovacích prvků a správnost dotažení šroubových spojů (zejména táhla a kol).
- Prohlídky přívěsu provádějte v souladu s četností stanovenou v tomto návodu.
- Před zahájením opravárenských prací na hydraulické nebo pneumatické instalaci úplně uvolněte zbytkový tlak oleje nebo vzduchu.
- Obslužné a opravárenské činnosti provádějte při uplatnění obecných zásad bezpečnosti a hygieny práce. V případě poranění ránu okamžitě promyjte a dezinfikujte. V případě vážnějšího úrazu vyhledejte lékařskou pomoc. Před zahájením obsluhy nebo údržby přívěsu spustěte nákladní prostor. Pokud je nutné zvednutí korby, je třeba ji sklápět dozadu a zajistit ji proti spuštění pomocí podpěry korby. Korba nesmí být naložena. Přívěs musí být připojen k traktoru a zajištěna pomocí klínů a znehybněna parkovací brzdou.
- Opravy, údržbu a čištění provádějte pouze při vypnutém motoru traktoru a vytaženém startovacím klíčku ze zapalování. Traktor a přívěs zabezpečte pomocí parkovací brzdy a navíc pod kola přívěsu podložte klíny. Kabinu traktoru zajistěte proti přístupu nepovolaných osob.

- Během údržby a oprav přívěs může být odpojen od traktoru, ale zajištěn pomocí klínů a parkovací brzdy.
- V případě nutnosti výměny jednotlivých součástí použijte jen doporučené výrobcem. Nedodržení těchto požadavků může vytvořit nebezpečí pro zdraví nebo život osob nezúčastněných nebo obsluhujících přívěs, způsobit poškození stroje a je důvodem pro ztrátu záruky.
- Před svářečskými nebo elektrickými pracemi přívěs odpojte od zdroje stejnosměrného proudu. Odstraňte nátěr. Výpary ze spalované barvy jsou toxické pro člověka i zvířata. Svářečské práce provádějte v dobře osvětlené a větrané místnosti.
- Během svářečských prací věnujte pozornost hořlavé a snadno tavitelné prvky (součásti pneumatické, elektrické, hydraulické instalace, prvky zhotovené z gumy a umělých hmot).
- Pokud existuje nebezpečí jejich zahřívání nebo poškození, před zahájením svařování je demontujte nebo zakryjte nehořlavým materiálem. Před zahájením práce se doporučuje připravit hasicí přístroj CO₂ nebo pěnový hasicí přístroj.
- V případě prací vyžadujících zvednutí přívěsu použijte pro tento účel vhodné atestované hydraulické nebo mechanické zvedáky. Po zvednutí stroje použijte navíc stabilní a pevné podpěry. Je zakázáno provádět práce pod přívěsem zvednutým jen pomocí zvedáku.
- Je zakázáno podpírat přívěs křehkými prvky (cihly, dutiny, betonové bloky).
- Po ukončení prací spojených s mazáním přebytek maziva nebo oleje odstraňte. Přívěs musí být udržován v čistotě.
- Je zakázáno provádět samostatné opravy součástí hydraulické nebo pneumatické instalace, tj. ovládacích ventilů, válců a regulátorů. V případě poškození těchto dílů svěřte opravu autorizované opravně nebo vyměňte díly za nové.
- Je zakázáno montovat přídatná zařízení nebo příslušenství, které není shodné se specifikací stanovenou výrobcem.
- Připouští se vlečení přívěsu pouze v případě, kdy je pojezdová soustava, osvětlovací a brzdová instalace funkční.

F.3.11.623.04.1.CS

2.5 ZÁSADY JÍZDY PO VEŘEJNÝCH KOMUNIKACÍCH

- Během jízdy po veřejných komunikacích se přizpůsobte předpisům o silničním provozu a dopravním předpisům platným v zemi, ve které je přívěs provozován.
- Nepřekračujte povolenou rychlost vyplývající z omezení podmínek na silnici a konstrukčních omezení. Přizpůsobte rychlost podmínkám na silnici, stupni naložení nákladní korby a omezením vyplývajícím z předpisů zákona o silničním provozu.
- Klíny se pokládají jen pod jedno kolo (jeden zepředu, druhý zezadu, obrázek (2.1)).
- Je zakázáno ponechávat nezajištěný stroj. Přívěs odpojený od traktoru musí být znehybněn parkovací brzdou a zajištěn proti ujetí pomocí klínů nebo jiných prvků bez ostrých hran položených pod kola vozidla.
- Před zahájením jízdy se ujistěte, zda je přívěs správně připojen k traktoru, zejména zda čepy závěsů jsou zajištěny.
- Svislé zatížení přenášené táhlem přívěsu ovlivňuje ovladatelnost zemědělského traktoru.
- Před každým použitím přívěsu zkontrolujte jeho technický stav, zejména z pohledu bezpečnosti. Zejména zkontrolujte technický stav soustavy závěsu, pojezdové soustavy, brzdové instalace a světelné signalizace a připojovací prvky hydraulické, pneumatické a elektrické instalace.
- Před zahájením jízdy zkontrolujte, zda je uvolněna parkovací brzda a regulátor

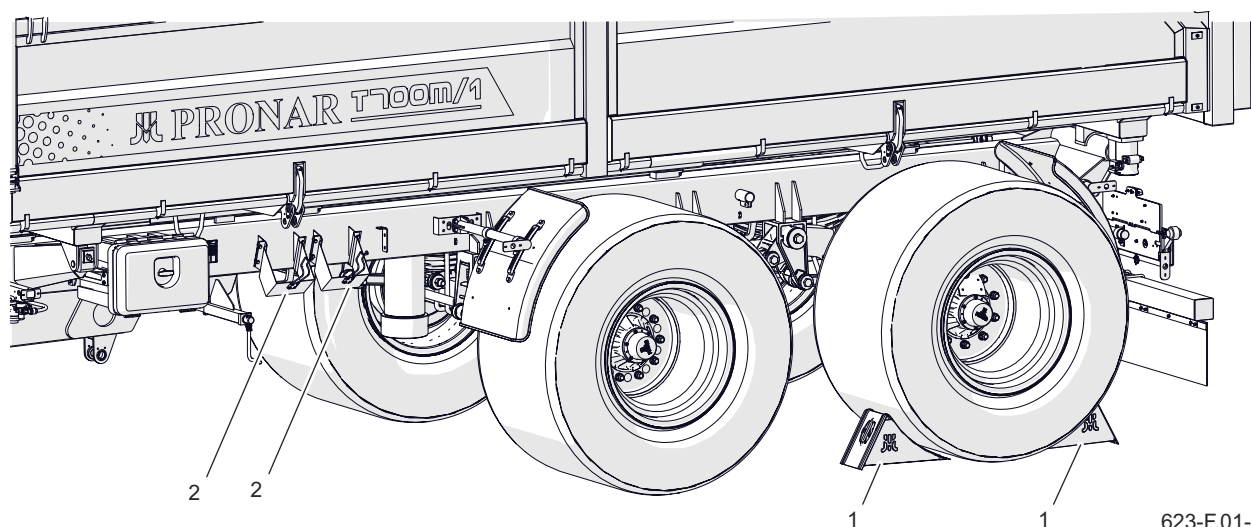

Obrázek 2.1 Umístění blokovacích klínů

(1) klín pod kola

(2) úchyt klínu

síly brzdění je nastaven ve správné poloze (týká se pneumatických instalací s ručním třípolohovým regulátorem).

- Před zahájením jízdy ověřte, zda čepy spojující korbou se spodním rámem jsou zajištěny proti náhodnému vypadnutí. Zkontrolujte zajištění dvířek zadní bočnice.
- * Ujistěte se, že zadní poklop a spodní poklopy jsou správně uzavřeny.
- Zakázána je jízda se zvednutou korbou.
- Přívěs je přizpůsoben pro jízdu po úklonech nejvýše do 80. Pohyb přívěsu po povrchu s větším náklonem může způsobit ztrátu jeho stability a tím jeho převrácení.
- Na zadním poklopu se umístí trojúhelníková tabulka označující pomalá vozidla, pokud je přívěs posledním vozidlem v soupravě, obrázek (2.2). Tabulku pomalého vozidla (1) umístěte ve zvláště pro tento účel připraveném držáku (2), který je přinýtovaný k zadní bočnici korby.
- Pravidelně odvodňujte vzdušníky ve vzduchové instalaci. V případě mrazíků může být zamrzající voda příčinou poškození prvků vzduchové instalace.
- Neopatrná jízda a nadměrná rychlost může být příčinou nehody.
- Náklad vyčnívající mimo obrys přívěsu je nutno označit v souladu s předpisy

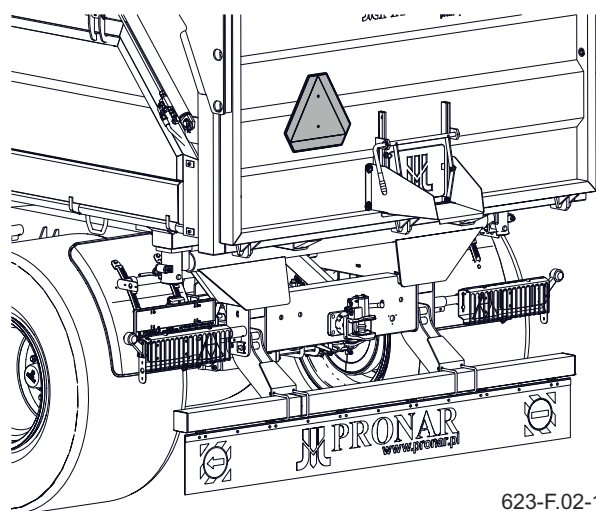

623-F.02-1

Obrázek 2.2 Místo instalace cedule

o silničním provozu. Je zakázáno převážet náklady nepovolené výrobcem.

- Náklad na přívěsu musí být rozmístěn rovnoměrně a nemůže ztěžovat řízení soupravy. Náklad musí být zajištěn tak, aby neměl možnost se přemísťovat nebo převrátit.
- Je zakázáno překračovat povolenou nosnost přívěsu. Překročení nosnosti může být příčinou poškození stroje, ztráty stability a způsobit ohrožení během jízdy. Brzdová soustava stroje byla přizpůsobena celkové hmotnosti přívěsu, jejíž překročení způsobí drastické snížení funkce základní brzdy.
- Dlouhodobé pojiždění po nakloněném terénu vytváří nebezpečí ztráty účinnosti brzdění.
- Při couvání se doporučuje využít pomoc druhé osoby. Během pojiždění

pomáhající osoba musí zachovat bezpečnou vzdálenost od nebezpečných zón a být viditelná po celou dobu řídiči traktoru.

- Je zakázáno vstupovat na přívěs během jízdy.
- Je zakázáno parkovat přívěs na spádu.

F.3.11.623.05.1.CS

2.6 NAKLÁDKA A VYKLÁDKA PŘÍVĚSU

- Práce při nakládce a vykládce musí řídit člověk, který má zkušenosti z tohoto druhu pracemi.
- Používejte jen originální čepy sklápění s držákem. Použití neoriginálních čepů hrozí zničením přívěsu.
- Přívěs není určen pro přepravu lidí, zvířat a nebezpečných materiálů.
- Náklad musí být rozmístěn takovým způsobem, aby neohrožoval stabilitu přívěsu a neztěžoval řízení celku.
- Rozmístění nákladu nemůže způsobit přetížení pojezdové soustavy a táhla přívěsu.
- Nesprávně zvolené rozložení zatížení a přetížení stroje může být příčinou převrácení přívěsu nebo poškození jeho součástí.
- Je zakázáno zdržovat se na korbě během nakládky.
- Vykládka a nakládka přívěsu může být prováděna pouze tehdy, když je stroj postaven na vodorovném a tvrdém rovném podloží a připojen k traktoru. Traktor a přívěs musejí být nastaveny pro jízdu v přímém směru.
- Je důležité dbát na to, aby se v zóně vykládky/nakládky nebo zvedající se korby nenacházely žádné přihlížející osoby. Před sklápěním korby se postarejte o adekvátní viditelnost a ujistěte se, že se poblíž nevyskytují žádné přihlížející osoby.
- Před zvednutím korby čepy sklápění je nutno umístit na straně zamýšlené vykládky. Zkontrolujte správnost vložení čepů.
- Při otevírání zadních dveří nebo spodních ventilů nezabírejte místo v otvírací zóně ani v dosahu sesouvajícího se nákladu.
- V průběhu zvedání korby udržujte bezpečnou vzdálenost od nadzemních elektrických vedení.
- Při silných poryvech větru je sklápění korby zakázáno.
- Pokud se ze zvednuté korby náklad nesesypává, je třeba ihned přerušit vykládku. Opětovné sklápění je možné teprve po odstranění příčiny nesesouvajícího se nákladu.
- V zimním období je nutno zvláštní pozornost věnovat nákladům, které mohou zamrznout během přepravy. V okamžiku sklápění korby může zamrzlý náklad vyvolat ztrátu stability přívěsu a způsobit jeho převrácení.
- Není možné zvednout nákladní plošinu, pokud existuje jakákoli hrozba jejího převrácení.

- Je zakázáno trhat přívěsem dopředu v případě, že objemný nebo těžce se sesypávající náklad nebyl vyložen.
- Po ukončení vykládky se ujistěte, zda korba je prázdná.
- Při zavírání nebo otevírání dvířek výsypného okna je nutno zachovat zvláštní pozornost, aby nedošlo k pohmoždění prstů.
- Je zakázáno vstupovat nebo vkládat ruce mezi otevřené spodní poklopy nebo zadní poklop a korbu.
- akazuje se vykládat náklad z přívěsu dozadu, zatímco je k němu připevněn druhý přívěs.

F.3.11.623.06.1.CS

2.7 PNEUMATIKY

- Při pracích spojených s pneumatikami znehybněte přívěs parkovací brzdou a zabezpečte proti ujetí pomocí klínů podložených pod kolo stroje. Demontáž kola se doporučuje provést v případě, že stroj není naložen.
- Opravárenské práce při kolech nebo pneumatikách musejí být provedeny osobami za tímto účelem proškolené a oprávněné. Tyto práce je nutno provádět pomocí vhodně zvoleného nářadí.
- Kontrola dotažení matic jízdních kol by měla být provedena po prvním použití přívěsu, každé 2 - 3 hodiny během prvního měsíce používání a následně každých 30 hodin jízdy. Pokud bylo kolo demontováno, musí být pokaždé zopakovány všechny činnosti. Matice jízdních kol by měly být utaženy podle pokynů uvedených v kapitolách: TECHNICKÁ ÚDRŽBA/

Montáž a demontáž kola, PRAVIDELNÉ PROHLÍDKY/Kontrola šrobových spojů.

- Vyhýbejte se poškozenému povrchu cesty, prudkým a měnícím se pohybům a nadměrné rychlosti při zatáčení.
- Pravidelně kontrolujte tlak v pneumatikách. Tlak v pneumatikách musí být kontrolován také během celodenní intenzivní práce. Je nutno zohlednit skutečnost, že zvýšení teploty pneumatik může zvýšit tlak až o 1 bar. Při takovém nárůstu teploty a tlaku je nutno snížit zatížení nebo rychlost. Nikdy nesnižujte tlak odpouštěním vzduchu v případě jeho zvýšení v důsledku působení teploty. Ventily pneumatik zabezpečte pomocí vhodných čepiček, aby se zabránilo pronikání nečistot.

F.3.11.623.07.1.CS

2.8 POPIS ZBYTKOVÉHO RIZIKA

Firma Pronar Sp. z o. o. v Narwi vynaložila veškeré úsilí, aby odstranila riziko nehody. Existuje však určité zbytkové riziko, které může způsobit nehodu, a je spojeno především s činnostmi popsány dále:

- používání přívěsu v rozporu s určením,
- zdržování se mezi traktorem a přívěsem během běhu motoru a během připojování druhého přívěsu,
- zdržování se na stroji během provozu,
- * nezachování bezpečné vzdálenosti během nakládky, odpojování, připojování nebo vykládky přívěsu,
- obsluha přívěsu osobami neoprávněnými, nacházejícími se pod vlivem alkoholu nebo jiných omamných látek,
- zavedení konstrukčních změn bez souhlasu výrobce,
- čištění, údržba a technická kontrola přívěsu,
- přítomnost lidí nebo zvířat v zónách neviditelných z pozice operátora.

Zbytkové riziko lze snížit na minimum použitím těchto opatření:

rozházná a prováděná beze spěchu obsluha stroje,

- rozumné uplatňování připomínek a
 - doporučení obsažených v návodech k obsluze,
 - udržování bezpečné vzdálenosti od zakázaných a nebezpečných míst,
 - provádění údržbářských a opravárenských prací v souladu se zásadami bezpečné obsluhy;
 - provádění údržby a oprav proškolenými osobami,
 - používání těsně přiléhajícího ochranného oděvu a vhodného náradí,
 - zajištění stroje proti přístupu k obsluze neoprávněných osob, a zejména dětí.
- zákaz zdržování se na stroji během jízdy, nakládky nebo vykládky.

F.3.3.259.08.CS

2.9 INFORMAČNÍ A VÝSTRAŽNÉ NÁLEPKY

Přívěs je označen informačními a výstražnými nálepkami uvedenými v tabulce (2.1). Rozmístění symbolů je znázorněno na obrázku (2.3). Uživatel stroje je povinen dbát po celou dobu používání na čitelnost nápisů, výstražných a informačních symbolů umístěných na přívěsu.

V případě jejich zničení je nutné je vyměnit za nové. Informační a výstražné nálepky

je možno pořídit přímo u výrobce nebo v místě, ve kterém stroj byl nakoupen.

Katalogová čísla nálepek se nacházejí v tabulce (2.1) a v Katalogu náhradních dílů. Nové celky vyměněné při opravě musejí být opět označeny příslušnými bezpečnostními značkami. Při čištění přívěsu nepoužívejte rozpouštědla, která mohou poškodit povlak štítku, a nesměřujte silný proud vody.

Tabulka 2.1. Informační a výstražné nálepky

Poř. č.	Popis	Katalogové
1	Nálepka "typ stroje" vlevo	623N-00000001
2	Nálepka "typ stroje" vpravo	623N-00000002
3	Zatížení táhla oje „40kN”	544N-00000003
4	Poznámka Nebezpečí úrazu elektrickým proudem. Při vykládce přívěsu udržujte bezpečnou vzdálenost od venkovního elektrického vedení.	58RPN-00.00.020
5	Před zahájením obslužných nebo opravárenských činností vypněte motor a vyjměte klíček ze zapalování. Kabinu traktoru zajistěte proti přístupu nepovolaných osob.	70RPN-00.00.00.05
6	Poznámka Před zahájením provozu se seznamte s obsahem Návodu k obsluze.	70N-00000004
7	Nebezpečí přimáčknutí. Je zakázáno provádět opravy a údržbu pod naloženou a/ nebo nepodepřenou korbou.	58RPN-00.00.012
8	Nebezpečí přimáčknutí. Zachovejte bezpečnou vzdálenost během zavírání a otevírání zadního poklopu.	58RPN-00.00.013
9	Přívěs mažte podle stanoveného harmonogramu obsaženého v Návodu k obsluze.	104RPN-00.00.00.04
10	Informační nálepka. Pravidelně kontrolovat stupeň dotažení matic pojezdových kol a ostatních šroubových spojů.	104RPN-00.00.00.06
11	Firemní označení	614N-00000001
12	Tlak vzduchu v pneumatikách.*	-

* hodnota tlaku je závislá na použitých pneumatikách

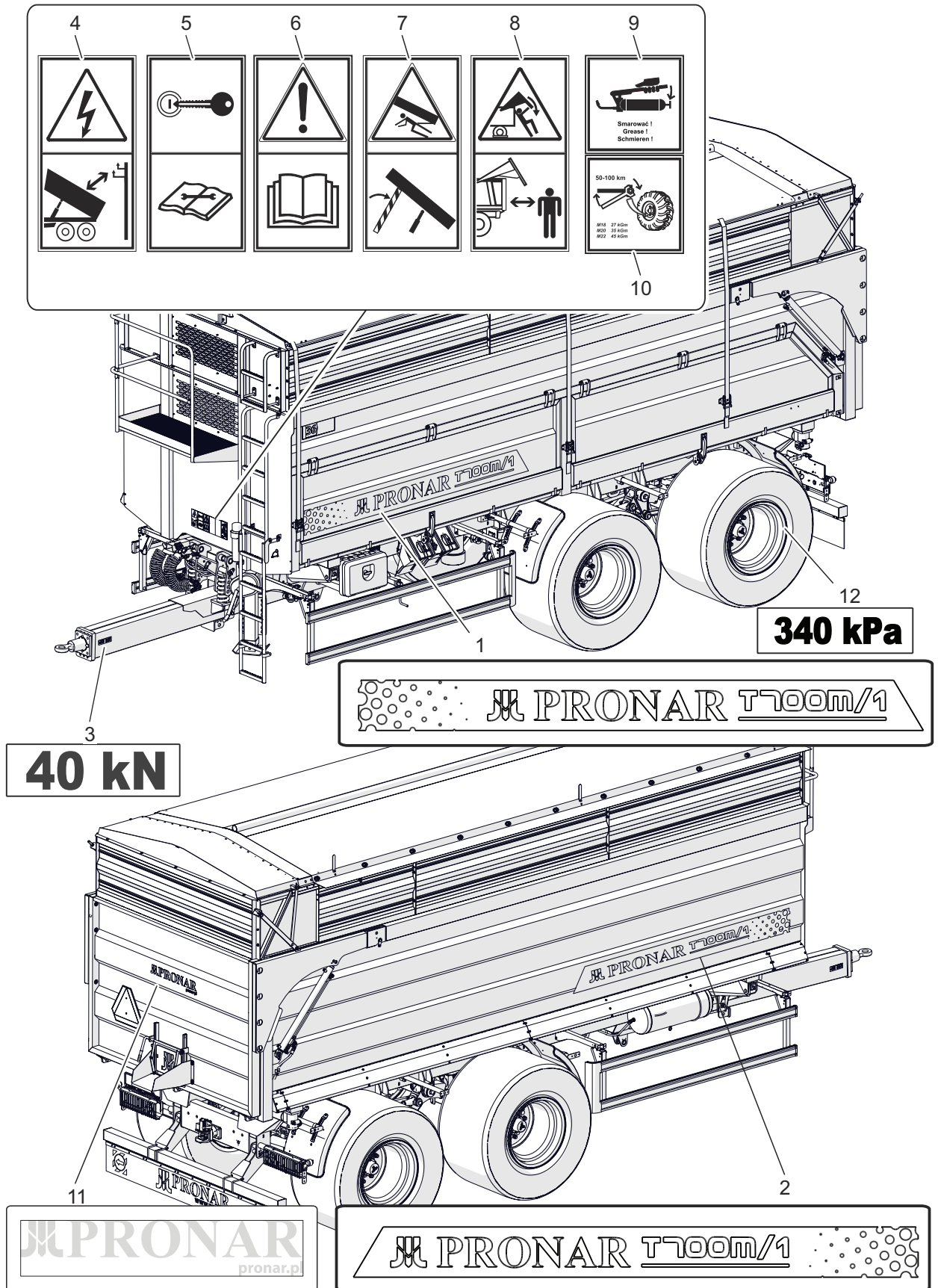

623-F.03-1

Obrázek 2.3 Rozmístění informačních a výstražných nálepek

KAPITOLA 3

KONSTRUKCE A PRINCIP
FUNGOVÁNÍ

3.1 TECHNICKÁ CHARAKTERISTIKA

Tabulka 3.1. Základní technické údaje

Obsah	m.j.	T700M/1
Rozměry		
Délka	mm	8 610
Šířka	mm	2 670
Výška	mm	3 020
Vnitřní rozměry korby		
Délka	mm	6 700
Šířka (přední/zadní)	mm	2 230 / 2300
Výška bočnic/nástavků nákladového prostoru	mm	1500 / 800 lub 600
Provozní parametry		
Nosnost s nástavky 800 (600) /bez nástavků	m ³	35 (32) / 23
Ložná plocha	m ²	15,2
Výška ložné plochy od podloží	mm	1 520
Úhel sklonu korby - zpět/na stranu	deg	55 / 35
Hmotnost a nosnost		
Technicky povolená celková hmotnost	kg	25 260
Povolená celková hmotnost	kg	24 000 ⁽¹⁾
Technicky přípustná nosnost	kg	18 000
Nosnost	kg	16 740 ⁽²⁾
Vlastní hmotnost vozidla	kg	7 260
Ostatní informace		
Minimální potřeba výkonu motoru	kW /	100,5 / 136,7
Rozchod kol	KM	2 100
Zatížení oka oje	mm	4 000
Napětí elektroinstalace	kg	12
Povolená konstrukční rychlost	V	40
Hladina emitovaného hluku Lva	km/h	ponížež 70
	dB	
Teleskopický válec		
Zdvih	mm	2 990
Potřeba oleje	L	40
Tlak	bar	200

⁽¹⁾ - Parametr: Přípustná celková hmotnost-závisí na právních omezeních na cílovém trhu, může se lišit od zadané.

⁽²⁾ - Parametr: nosnost-závisí na právních omezeních na cílovém trhu a vybavení přívěsu, může se lišit od zadaného.

Informace o pneumatikách byly umístěny na konci publikace v kapitole 7 „Kompletace pneumatik“.

3.2 CELKOVÁ KONSTRUKCE

PODVOZEK PŘÍVĚSU

Podvozek přívěsu tvoří soubory uvedené na obrázku (3.1). Spodní rám (1) je konstrukce svařená z ocelových profilů. Hlavním nosným prvkem rámu jsou dva podélníky spojené mezi sebou příčkami.

POKYN

Obrázky popisující konstrukci přívěsu ukazují příkladovou konfiguraci vybavení. Podrobné informace týkající se všech variant se nacházejí v kapitole Vybavení.

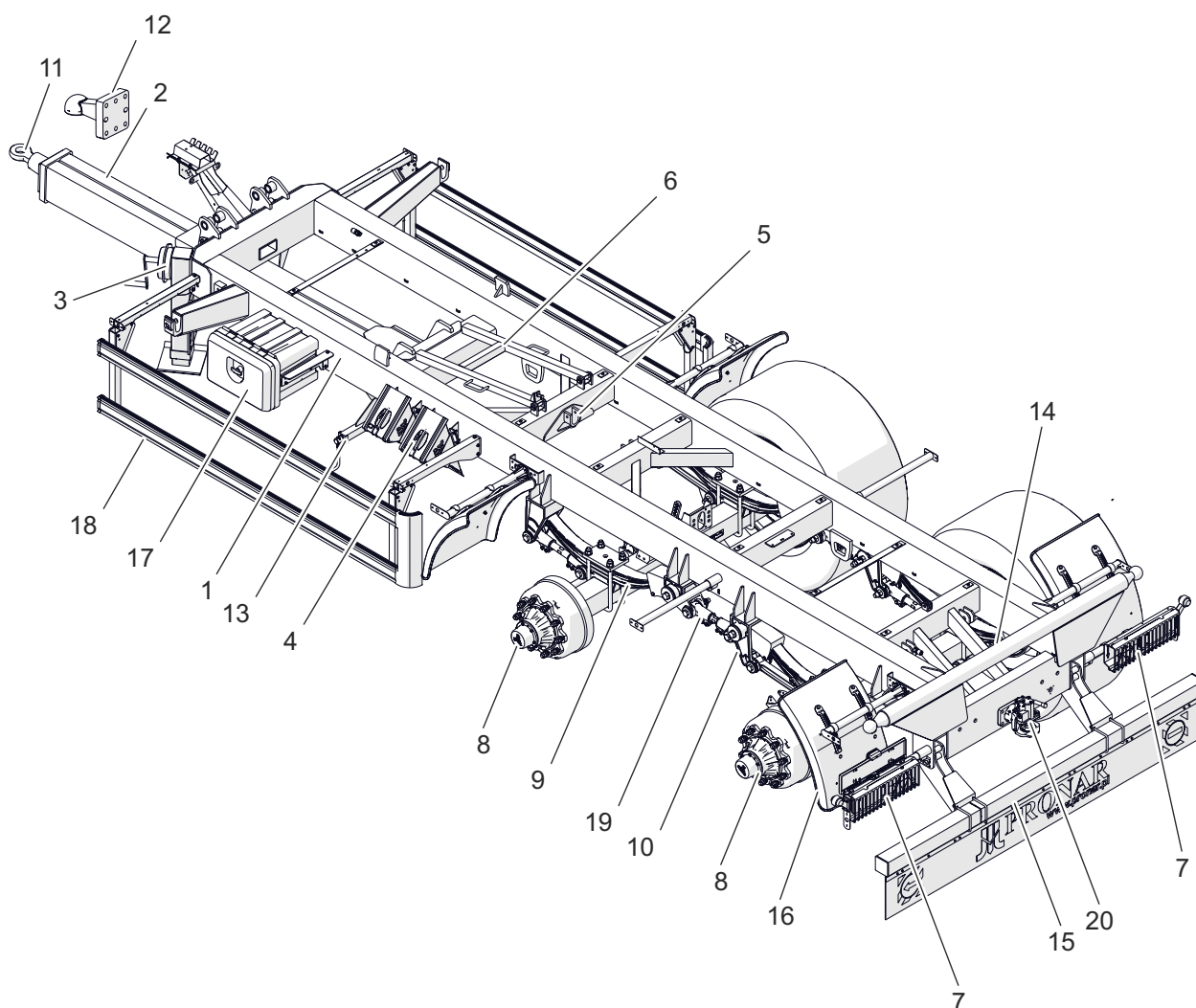

623-G.01-1

Obrázek 3.1 Podvozek přívěsu

(1) spodní rám, (2) oj, (3) parkovací podpěra, (4) klíny kol, (5) zásuvka zavěšení válce sklápění, (6) podpěra nákladního prostoru, (7) osvětlovací nosník, (8) jízdní náprava, (9) pružina, (10) vahadlo pružiny zavěšení tandem, (11) otočné táhlo 50mm, (12) kulové táhlo K80, (13) mechanismus parkovací brzdy, (14) zadní nosník, (15) zadní zajištění, (16) blatníky, (17) nástrojová skříň, (18) boční protinájezdové clony, (19) regulační závěsný šroub, (20) zadní závěs

Z levé strany byly na podélníku namontovány klíny pod kola (4), klikový mechanismus parkovací brzdy (13) a nástrojová skříň (17).

Na přání zákazníka může být přívěs dodatečně vybaven bočními kryty (18).

Ve střední části se nacházejí sedla (5), která slouží pro usazení hydraulického válce sklápění. Před sedly válce sklápění je připevněna podpěra korby (6). V zadní části rámu je přivařen zadní nosník (14) ukončený kulovými čepy. Níže je zadní závěs (20) a připojení hydraulických a pneumatických systémů pro připojení druhého přívěsu. Pod sedlem závěsu se nachází protinájezdový nosník (15). Na obou stranách v zadní části rámu jsou namontovány osvětlovací nosníky (7) a plastové blatníky kol (16).

Soustava pojezdu přívěsu se skládá z pérového odpružení typu tandem a dvou

náprav (8). Variantně může být pevná zadní náprava nahrazena zadní otáčivou nápravou, což zlepšuje komfort jízdy traktoru a přívěsu po poli. Navíc otáčivá náprava usnadňuje změny směru jízdy vozidla, v případě prudkých zatáček netvoří koleje v podloží a vytváří lepší stabilitu při projíždění zatáček.

Součástí zavěšení typu tandem jsou parabolická pera (9), vahadla (10) a regulační šrouby (19). Nápravy jsou připevněny k perům pomocí pérové desky a třmenových šroubů.

Pro připojení k závěsu traktoru se používá tlumená oje (2) s nastavitelnou výškou. K čelní desce oje lze namontovat otočné lanko 50 mm (11) nebo kulové lanko K80 (12).

V přední části přívěsu byla na levé straně umístěna parkovací podpěra s dvoustupňovou převodovkou (3).

G.3.11.623.02.1.CS

3.3 KORBA

Korba přívěsu (1) je konstrukce svařená z ocelových plechů a profilů. Může existovat ve třech provedeních v závislosti na směru vykládky nákladní korby :

- levé překlopení
- pravé překlopení
- levé a pravé překlopení

Přívěs je vybaven sklápěcími bočními poklopy (5), uzamykatelnými spodními poklopy (4) s hydraulickým ovládním. Pro zajištění plynulé vykládky dozadu, byla provedena ve tvaru kuželu. Bočnice se postupně dozadu rozšiřují, což zvětšuje šířku o 5 cm. V přední stěně je průzorový otvor chráněný mřížkou a víkem z plexiskla.

Korba je usazena v sedlech zadního nosníku a na konzolích přivařených ke spodnímu rámu v jeho přední části. Tato sedla tvoří bod otáčení při sklápění korby dozadu nebo na stranu. Výběr směru sklápění se provádí pomocí dvou čepů sklápění, jejichž konstrukce zabraňuje nesprávnému umístění provozovatelem přívěsu.

Přívěs lze dodatečně vybavit nástavky

POKYN

Obrázky popisující konstrukci přívěsu ukazují příkladovou konfiguraci vybavení. Podrobné informace týkající se všech variant se nacházejí v kapitole *Vybavení*.

korby (2) s výškou 600 nebo 800mm.

Přední část přívěsu jsou ke stěně a přednímu nástavku připevněny vstupní žebříky (7) a (8) a k dispozici je také tuba -pro dokumenty (10). Na vnitřní straně stěny a předního nástavku jsou umístěny schody (11) a skládací stupínek (12), které usnadňují vstup do nákladového prostoru. V zadní části korby se nachází zadní poklop (3), který se otevírá a zavírá pomocí hydraulických válců. Pro přesnější vykládání sypkých materiálů je v zadním poklopu šoupátko (12). Jako přídatné zařízení přívěsu lze namontovat zadní sesuv (13) upevněný pod spodní hranou šoupátka výsypných dvířek.

Přívěs může být dále vybaven plachtou (9) a balkonem (6), který slouží jako platforma pro obsluhu plachty.

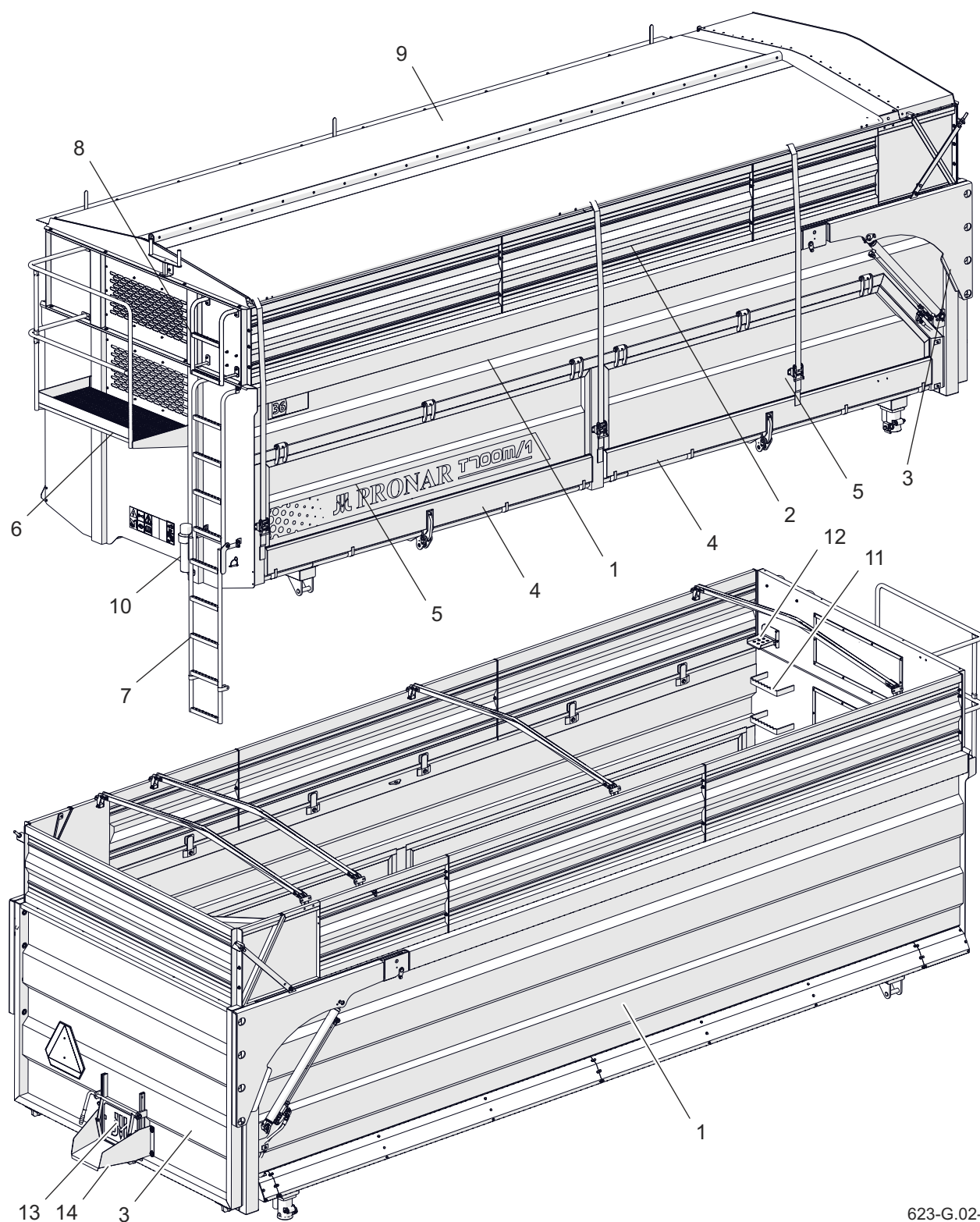

623-G.02-1

Obrázek 3.2 Nákladový prostor

(1) nákladový prostor, (2) nástavky (3) zadní poklop, (4) spodní poklop, (5) boční poklop, (6) balkon, (7) spodní žebřík, (8) horní žebřík, (9) plachta (10) tuba pro dokumenty, (11) rychlostní převod, (12) skládací stupínek, (13) šoupátko, (14) sesuv

G.3.11.623.03.1.CS

3.4 ZÁKLADNÍ BRZDA

Podle varianty provedení přívěsu je přívěs -vybaven jedním ze tří typů základní brzdy:

- pneumatickou 2hadicovou instalací - obrázek (3.4).
- pneumatickou 2hadicovou instalací s ALB - obrázek (3.5).
- hydraulickou brzdovou instalací - obrázek (3.6).

Hlavní brzda se spouští z kabiny řidiče sešlápnutím brzdového pedálu traktoru. Úkolem ovládacího ventilu (1) obrázek (3.3) použitého ve vzduchových instalacích je spuštění brzd přívěsu současně se zapnutím brzdy traktoru. Kromě toho, v případě nepředvídaného odpojování kabelu. nacházejícího se mezi přívěsem a traktorem, ovládací ventil automaticky spouští brzda stroje. Odbrzdnění

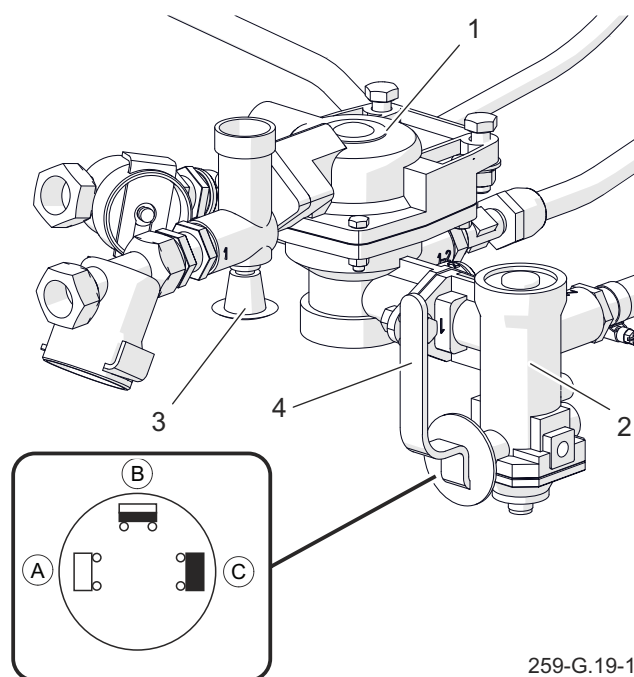

259-G.19-1

Obrázek 3.3 Ovládací ventil a regulátor brzdné síly

- (1) ovládací ventil, (2) regulátor síly brzdění
 (3) tlačítko uvolňující brzdu, (4) nastavitelná páka
 (A) položka „BEZ NÁKLADU“
 (B) poloha „NALOŽENO DO POLOVINY“
 (C) poloha „PLNĚ NALOŽENO“

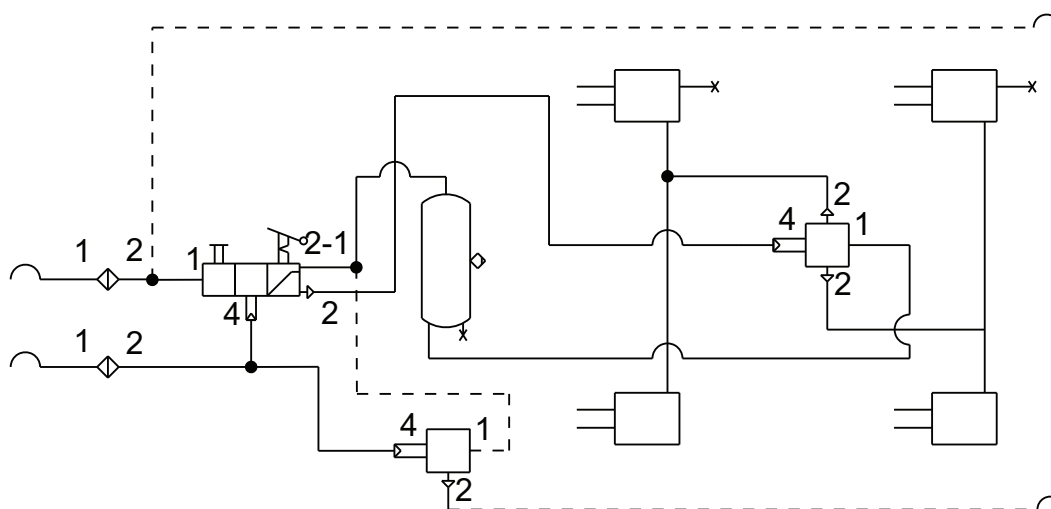

623-G.03-1

Obrázek 3.4 Schema pneumatické brzdové 2hadicové instalace

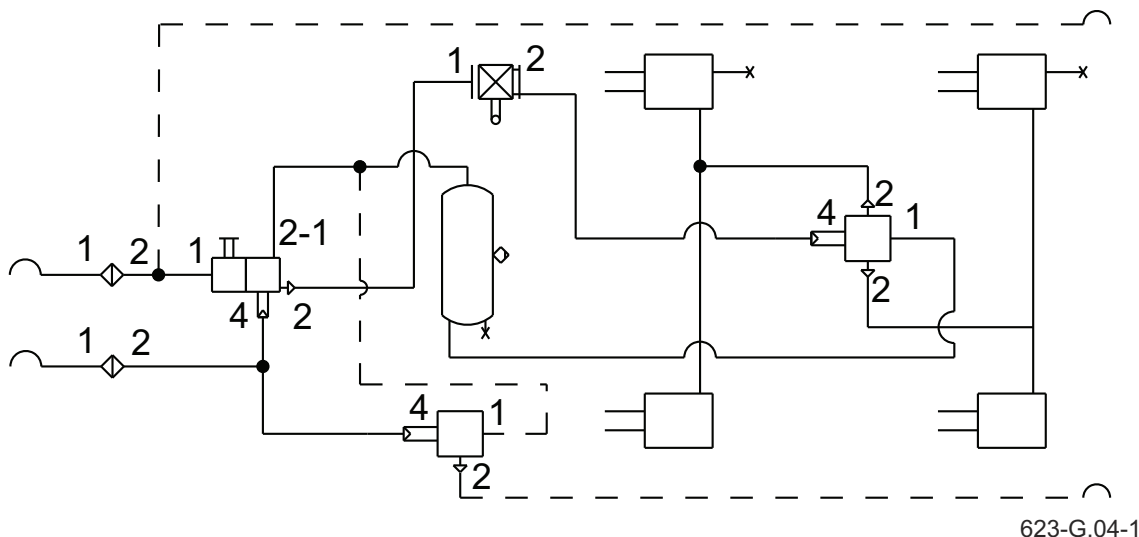

Obrázek 3.5 Schema pneumatické brzdové 2hadicové instalace ALB

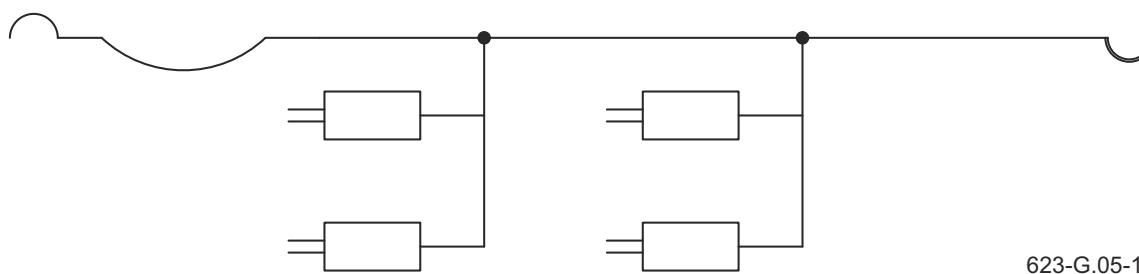

Obrázek 3.6 Schéma brzdové hydraulické instalace











přívěsu (automatické brzdění) se provádí stisknutím tlačítka (3). Použitý ventil má soustavu uvolňující brzdu, která se využívá v případě, když je přívěs odpojen od traktoru. Po odpojení vzduchové hadice od traktoru uvolňovací zařízení se automaticky přepne do polohy umožňující normální fungování brzd. Třírozsahový regulátor (2) brzdné síly použitý ve vzduchových instalacích přizpůsobuje brzdou sílu podle nastavení. Přepnutí na příslušný režim provozu provádí ručně řidič stroje před zahájením jízdy pomocí páky (4) - obrázek (3.3).

POKYN

Hydraulická brzdová instalace přívěsu byla naplněna hydraulickým olejem L-HL32 Lotos.

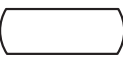
Hlavní hydraulická brzda (dostupná ve volitelném vybavení) se spouští z kabiny řidiče sešlápnutím brzdového pedálu traktoru. Do obsluhu hydraulické brzdové instalace je vyžadován zemědělským traktorem s vhodným brzdovým konektorem znemožňujícím jeho spletení s konektorem pohonu.

Tabulka 3.2. Výkaz symbolů použitých ve schématech

Symbol	Popis
	Pneumatická přípojka
	Uzavírací ventil
	Hlavní ovládací ventil
	Reléový ventil
	Automatický regulátor brzdné síly
	Ruční regulátor brzdné síly
	Spojení hadic
	Vzdušník
	Posilovač brzdového účinku
	Kontrolní ventil (spojka)
	Vzduchový filtr

PNEUMATICKÉ SPOJE

Vzduchové konektory jsou vybaveny víčky (2), které je jistí před znečištěním a průnikem nečistot do systému. Jsou vyhotoveny z barvené umělé hmoty (černý konektor – napájecí ovzduší a ovzduší ovládající jednohadicovou instalaci, červený konektor – napájecí ovzduší 2hadicové vzduchové instalace, žlutý konektor – napájecí vzduch 2hadicové instalace). Konektory jsou vyhotoveny v souladu s

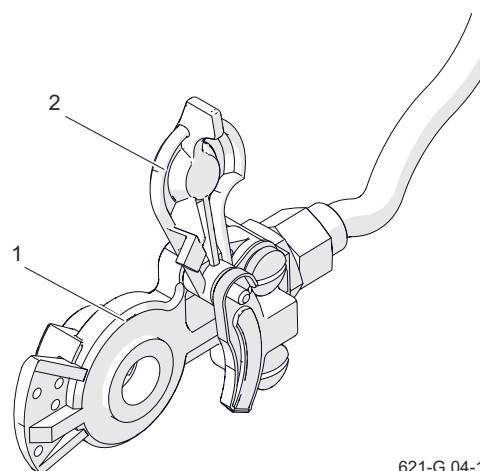

621-G.04-1

Obrázek 3.7 Pneumatická přípojka
(1) tělo spoje (2) kryt konektoru

požadavky normy DIN ISO 1728, díky tomu je nemožné nesprávné připojení konektorů do zásuvek zemědělského traktoru. Po připojení přívěsu by měly být

pneumatické konektory umístěny v zásuvkách, jež jsou k tomuto účelu připraveny a umístěny na oji

G.3.11.623.02.1.CS

3.5 PARKOVACÍ BRZDA

Parkovací brzda slouží k znehybnění přívěsu během parkování. Konstrukce soustavy je znázorněna na obrázku (3.8).

Klíkový mechanismus brzdy (1), který se nachází vepředu na levé přední straně rámu, je spojen ocelovým lankem (3) vedeným ve válečcích s pákami klíčů (2) první nápravy.

Otáčením rukojeti mechanismu (1) (ve směru hodinových ručiček) se ocelové lanko napíná, což způsobuje vychýlení páky klíčů brzdy, které roztahují brzdové čelisti a způsobují zastavení přívěsu. Před zahájením jízdy je nutno uvolnit parkovací brzdu – ocelové lanko musí být volně prověšené.

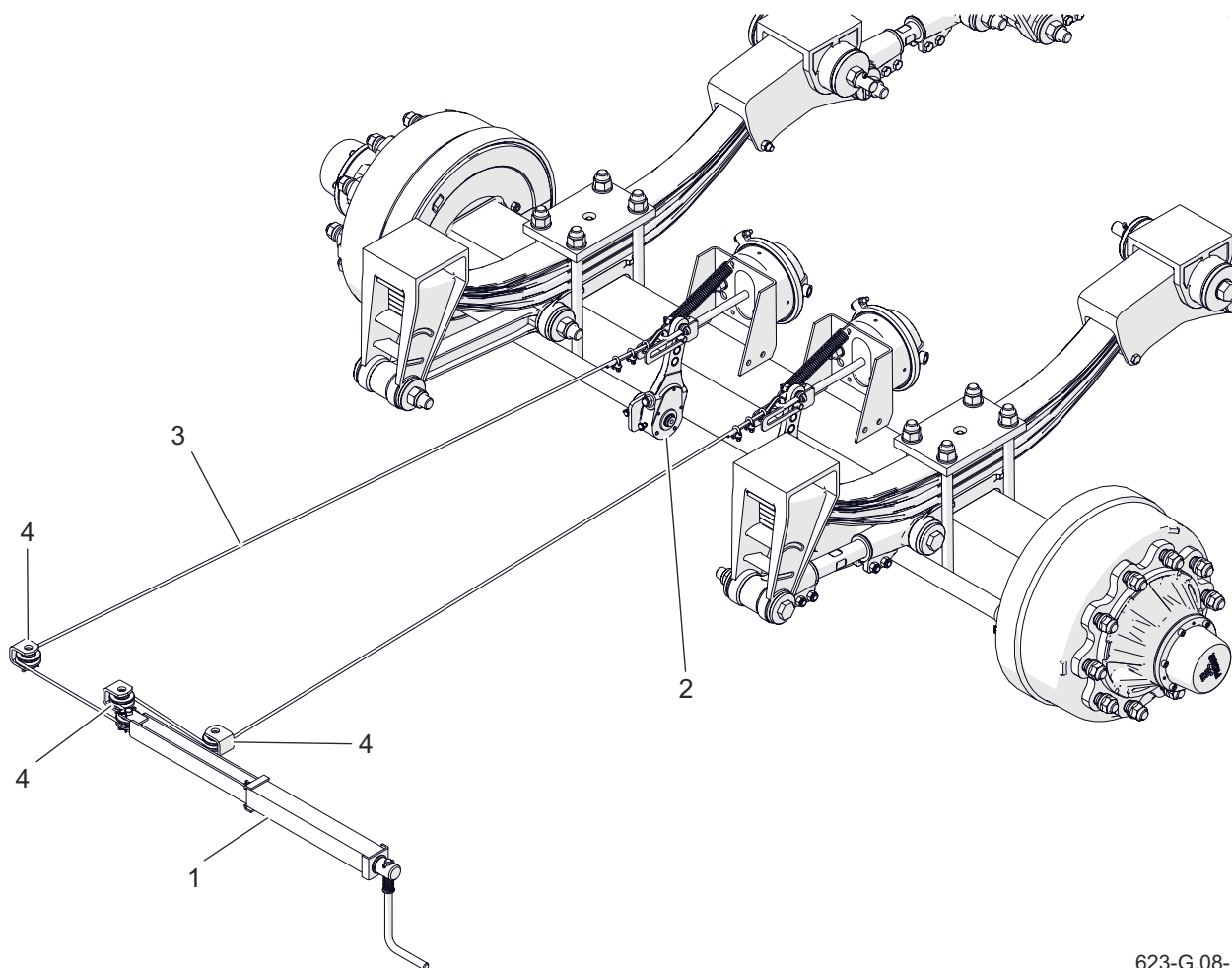

623-G.08-1

Obrázek 3.8 Parkovací brzda

(1) klíkový mechanismus, (2) páka klíče brzdy, (3) ocelové lanko, (4) vodící kolo

G.3.11.623.05.1.CS

3.6 HYDRAULICKÁ INSTALACE SKLÁPĚNÍ

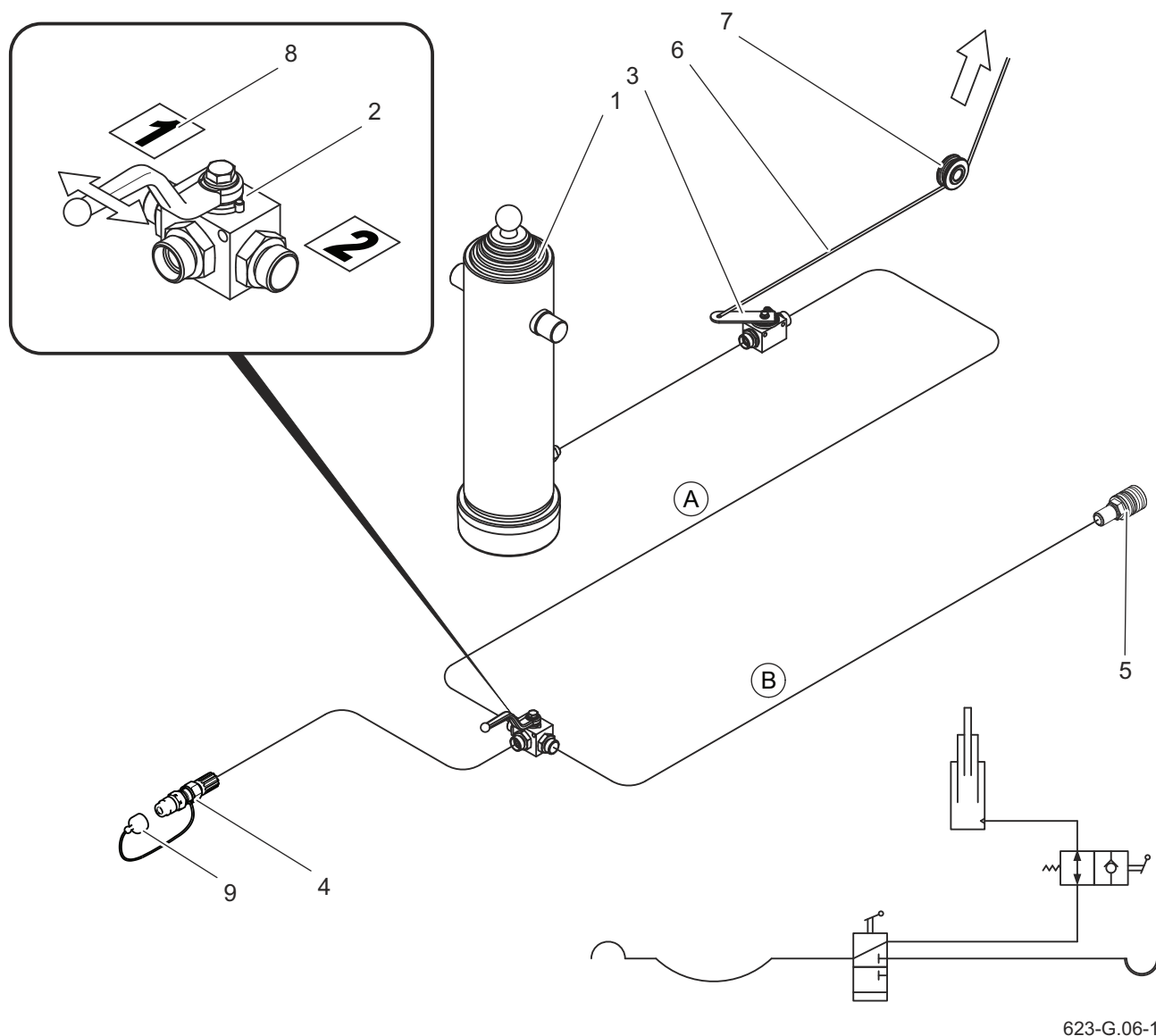

Obrázek 3.9 Konstrukce a schéma hydraulické instalace sklápění

(1) teleskopický válec, (2) trojcestný ventil (3) uzavírací ventil (4) rychlopojka - zástrčka, (5) rychlopojka-zásuvka, (6) ovládací lanko, (7) vodící válec, (8) informační nálepky, (9) zátka zástrčky (modrá)

Hydraulická instalace sklápění slouží pro samočinnou vykládku přívěsu vyklopením korby dozadu nebo do stran. Hydraulická instalace vykládacího mechanismu je napájena olejem z hydraulické soustavy traktoru.

POKYN

Hydraulická instalace sklápění přívěsu byla naplněna hydraulickým olejem L-HL32 Lotos.

Pro ovládání zvedání korby slouží rozdělovač oleje vnější hydrauliky traktoru.

Hydraulická hadice pro připojení k traktoru má zástrčku (4) upevněnou zátkou (9) modré barvy.

V přívěsu se instalace skládá ze dvou nezávislých obvodů:

- obvod (A) – pro napájení hydraulického válce prvního přívěsu,
- obvod (B) – pro napájení hydraulického válce druhého přívěsu v případě připojení k traktoru dvou přívěsů.

K zapínání těchto obvodů slouží trojcestný

ventil (2) Páka tohoto ventilu může mít 2 polohy:

- 1 – otevřený obvod sklápění přívěsu – obvod (A),
- 2 – otevřený obvod sklápění druhého přívěsu – obvod (B).

Hydraulický systém má uzavírací ventil (3) ovládaný lankem (6), který omezuje úhel sklonu nákladového prostoru.

**POZOR**

Délka řídicího lana je stanovena výrobcem a uživatel ji nemůže sám nastavit.

G.3.3.259.05.1.CS

3.7 HYDRAULICKÁ INSTALACE NŮŽKOVÉ PODPĚRY

Hydraulická instalace podpěry slouží k ovládní nůžkové podpěry za účelem nastavení vhodné výšky oje přívěsu. Instalace podpěry je napájena ze soustavy hydrauliky traktoru přes hydraulické hadice (1) a (2). Hadice mají konektory (7) zajištěné zátkami (8) červené barvy. Zvedání nebo spouštění podpěry se provádí vytažením nebo vsunutím pístnice

POKYN

Hydraulická instalace nožní podpěry byla naplněna hydraulickým olejem L-HL32 Lotos

hydraulického válce (4). K ovládní provozu válce slouží páka rozdělovače oleje vnější hydrauliky zemědělského traktoru. Instalace je vybavena hydraulickým zámkem (6) umístěným na válci (4).

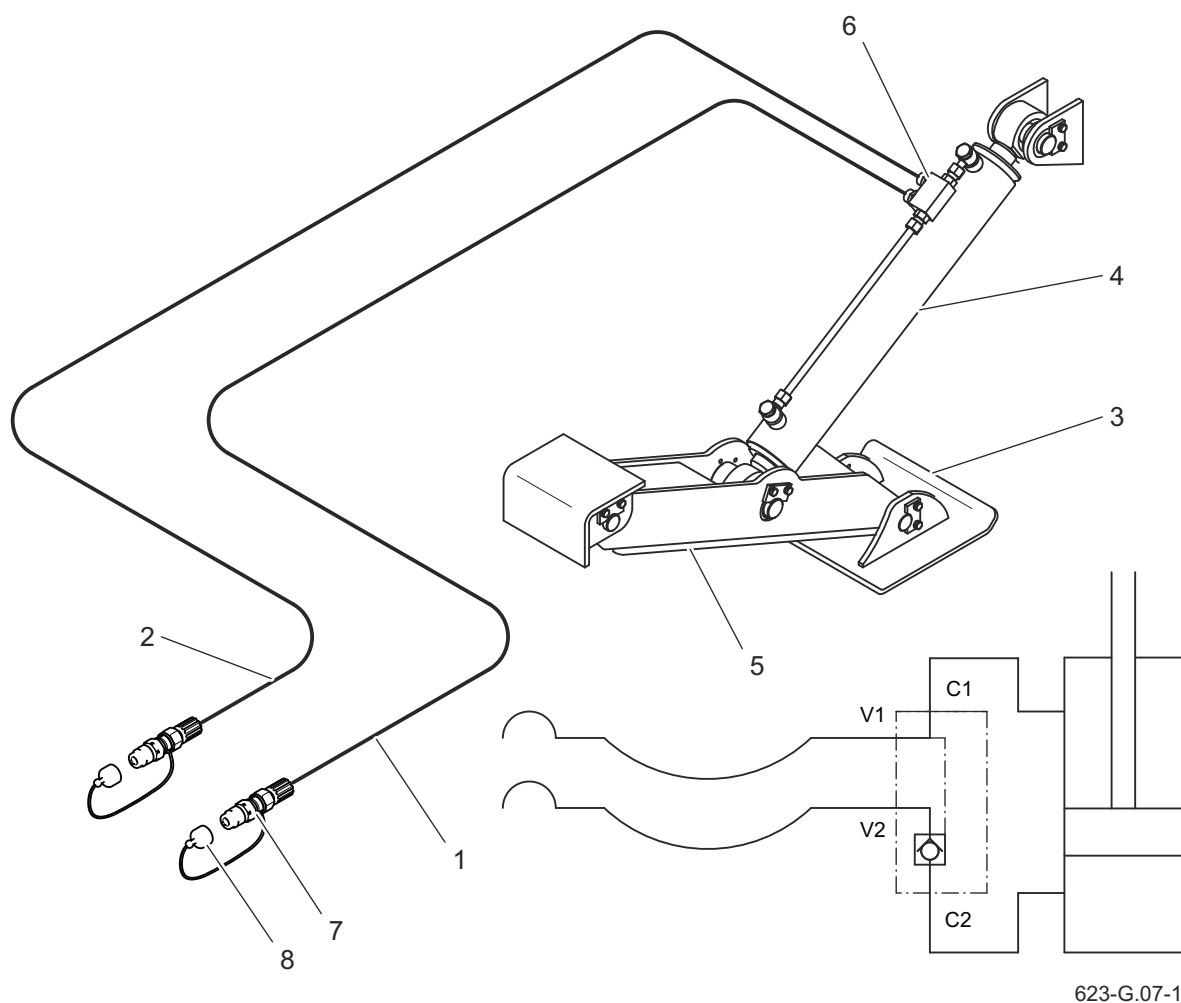

623-G.07-1

Obrázek 3.10 Konstrukce a schéma hydraulické instalace sklápění

(1), (2) hydraulická hadice, (3) noha podpěry, (4) hydraulický válec, (5) rameno podpěry, (6) hydraulický zámek, (7) rychlospojka- konektor, (8) zátky zástrčky (červená) .

Úkolem zámku poškození (tření, trhliny) je zablokovat podpěru v stálé nezměněné poloze v případě poškození hydraulických kabelů

G.3.11.623.07.1.CS

3.8 HYDRAULICKÁ INSTALACE ZADNÍHO POKLOPU

Hydraulická instalace-obrázek (3.11) se používá k zavření a otevření zadního poklopu (7). Instalace je napájena olejem z vnější hydrauliky traktoru. Olej pod tlakem hydraulickými hadicemi (4) spojenými s traktorem pomocí rychlospojek (5)

WSKAZÓWKA

Hydraulická instalace nožní podpěry byla naplněna hydraulickým olejem L-HL32 Lotos.

míří do děliče proudu (3). Dělič proporcionálně rozděljuje proud oleje do dvou

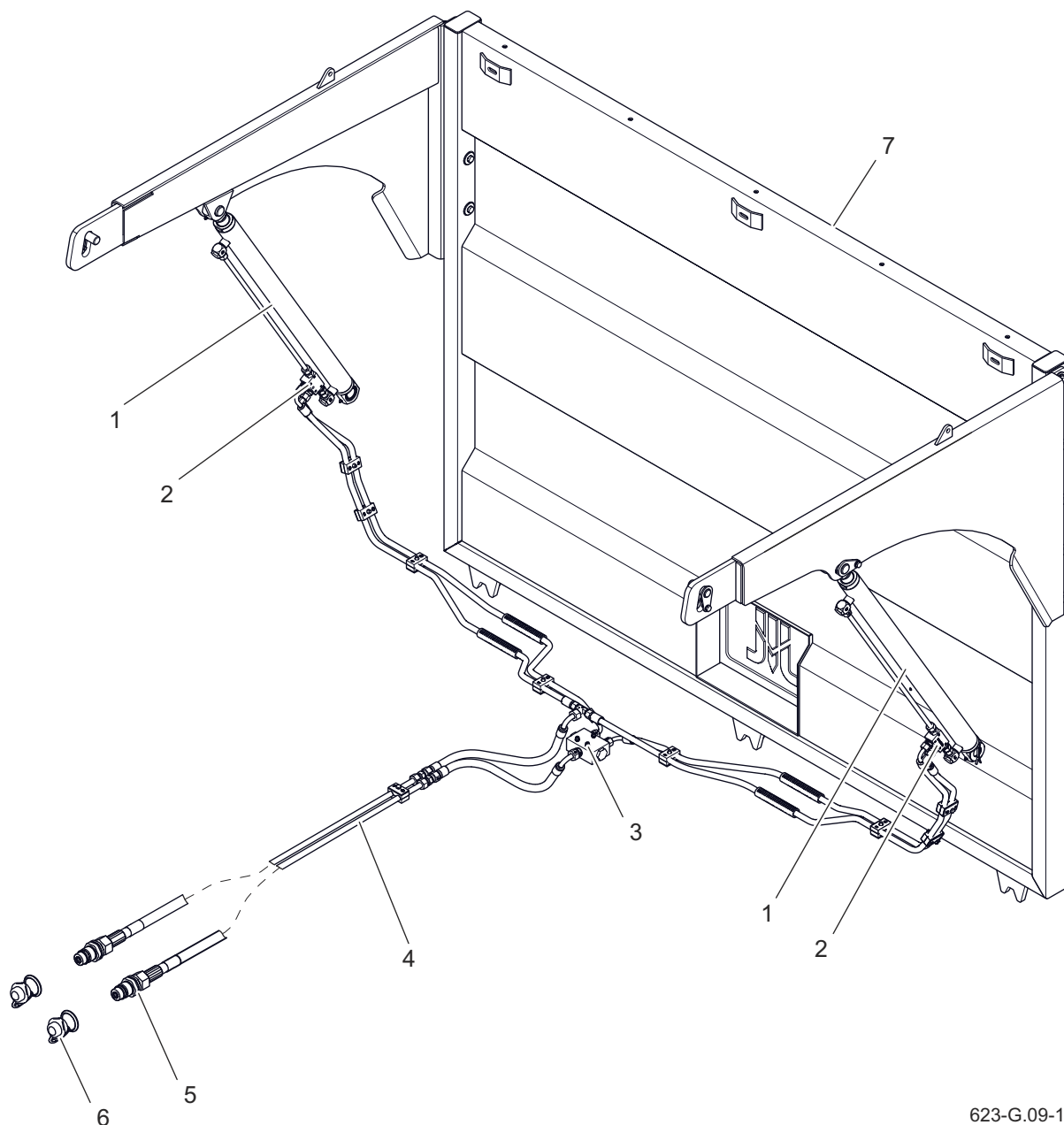

623-G.09-1

Obrázek 3.11 Konstrukce hydraulické instalace zadního poklopu

(1) hydraulický válec, (2) hydraulický zámek, (3) dělič průtoku, (4) Hydraulická hadice, (5) rychlospojka - zástrčka, (6) zátka zástrčky (černá), (7) zadní poklop

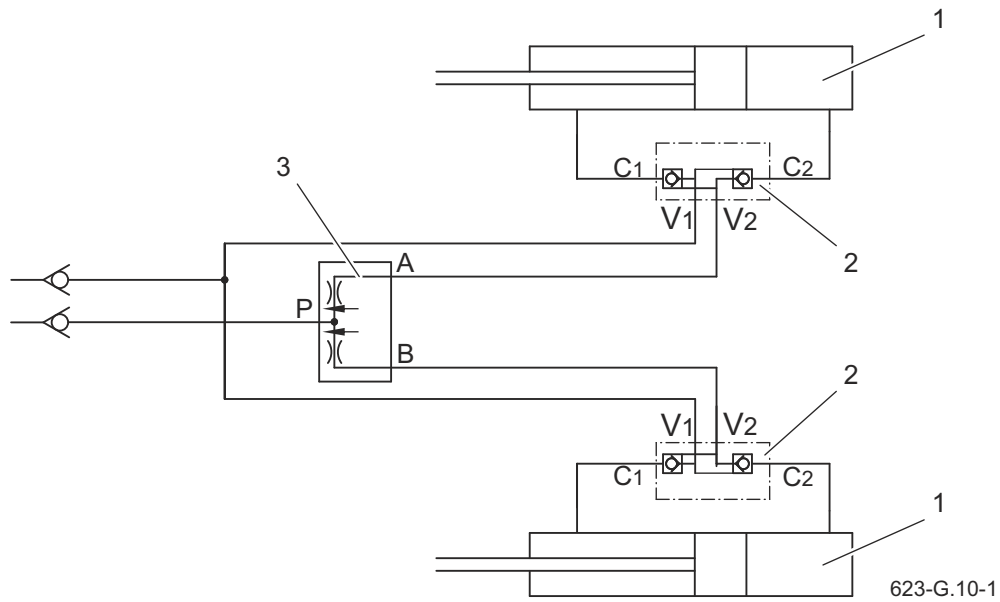

Obrázek 3.12 Schéma hydraulické instalace zadního poklopu

(1) hydraulický válec, (2) hydraulický dvoustranný zámek, (3) dělič proudu

hydraulických válců (1), které vysunutím nebo zasunutím pístnice způsobují zavírání nebo otevírání poklopu. Rychlospojky (5) na koncích hadic jsou chráněny pomocí černých zátek (6).

Zadní poklop v počáteční fázi otevírání se-zvedne a tím odblokuje zajištění v podobě háků (v rámu podlahy) a vidlic (v zadním poklopu), pak se vyklápí nahoru.

G.3.11.623.08.1.CS

3.9 HYDRAULICKÁ INSTALACE SPODNÍCH POKLOPŮ

Přívěš používá systém hydraulického odblokování bočních poklopů přívěsu z kabiny traktoru. Toto řešení zajišťuje větší komfort a bezpečnost obsluhy při vykládce.

Instalace v závislosti na konstrukci nákladového prostoru může být ve třech variantách:

- levé překlopení
- pravé překlopení
- levé a pravé překlopení.

Instalace je napájena podpěry je napájena ze soustavy hydraulického traktoru. K

WSKAZÓWKA

Hydraulická instalace nožní podpěry byla naplněna hydraulickým olejem L-HL32 Lotos.

řízení slouží rozdělovač oleje vnější hydrauliky traktoru. Hydraulické hadice pro připojení traktoru jsou opatřeny zástrčkami (3) zajištěnými -zátkami (4) zelené barvy. Zamykání a odemykání bočních poklopů se provádí ovládním polohy spodních ventilů pomocí hydraulických válců (2). Za účelem odblokování je nutné spodní poklop spustit, pro zablokování zvednout.

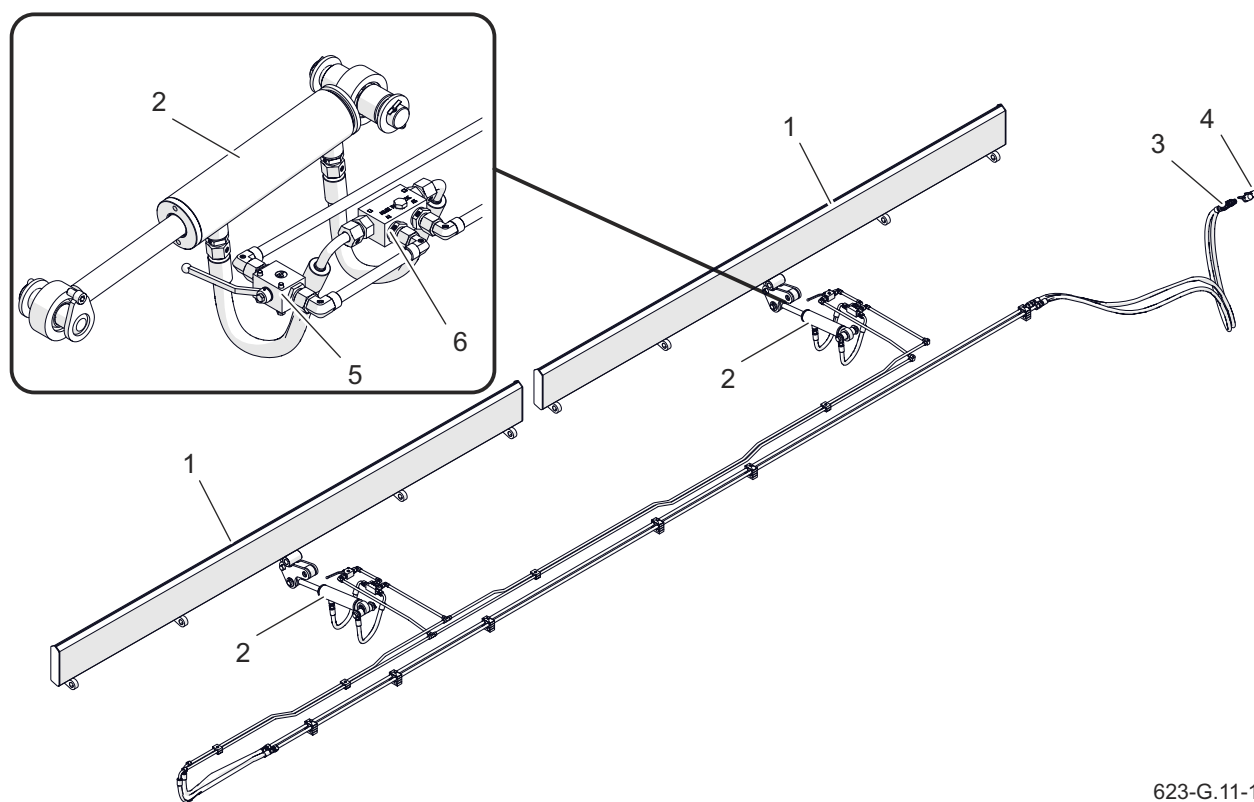

623-G.11-1

Obrázek 3.13 Konstrukce hydraulického systému dolních klapek

(1) dolní poklop, (2) hydraulický válec, (3) rychlospojka – zástrčka, (4) zátka zástrčky (zelená), (5) odpojovací ventil, (6) oboustranný hydraulický ventil

Zvedání a spouštění se provádí vyso-
uváním a zasouváním pístnic hydrau-
lických válců (2).

Přestavení madla ventilu (5) kolmo k tělu
ventilu způsobuje zablokování spodních
poklopů (např. během přepravy). Odblo-
kování se provádí přepnutím páčky ventilu

(5) do otevřené polohy, tedy podél těla
ventilu.

Instalace je vybavena hydraulickými
zámky (6), jejichž úkolem je ochrana proti
nežádoucímu odemknutí, otevření po-
klopů v případě poškození (opotřebení,
zlomení) hydraulické trubky.

G.3.11.623.09.1.CS

3.10 HYDRAULICKÁ INSTALACE BLOKÁDY ZATÁČENÍ

Přívěs může být vyhotoven ve verzi se zadní torzní nápravou řízenou pasivně. Konstrukce nápravy umožňuje projíždění zatáček a manévrování na nestabilním terénu, díky čemuž se snižuje opotřebení pneumatik stroje. V průběhu couvání musejí být výhybky nápravy zablokovány, v opačném případě bude mít přívěs během couvání tendenci k nekontrolovatelnému zatáčení na levo nebo na pravo.

Zámek otáčení nápravy umožňuje použití

2-hadicového hydraulického systému znázorněného na obrázku (3.14).

Ovládání zámku otáčení se provádí z kabiny traktoru pomocí páky rozvaděče vnější hydrauliky v traktoru. Zámek a uvolnění zámku se provádí vysunutím nebo vložením pístnice hydraulického válce (1). Hydraulické hadice (2) pro připojení k traktoru jsou opatřeny rychlospojkami - zástrčkami (3) a zajištěny zátkami (4).

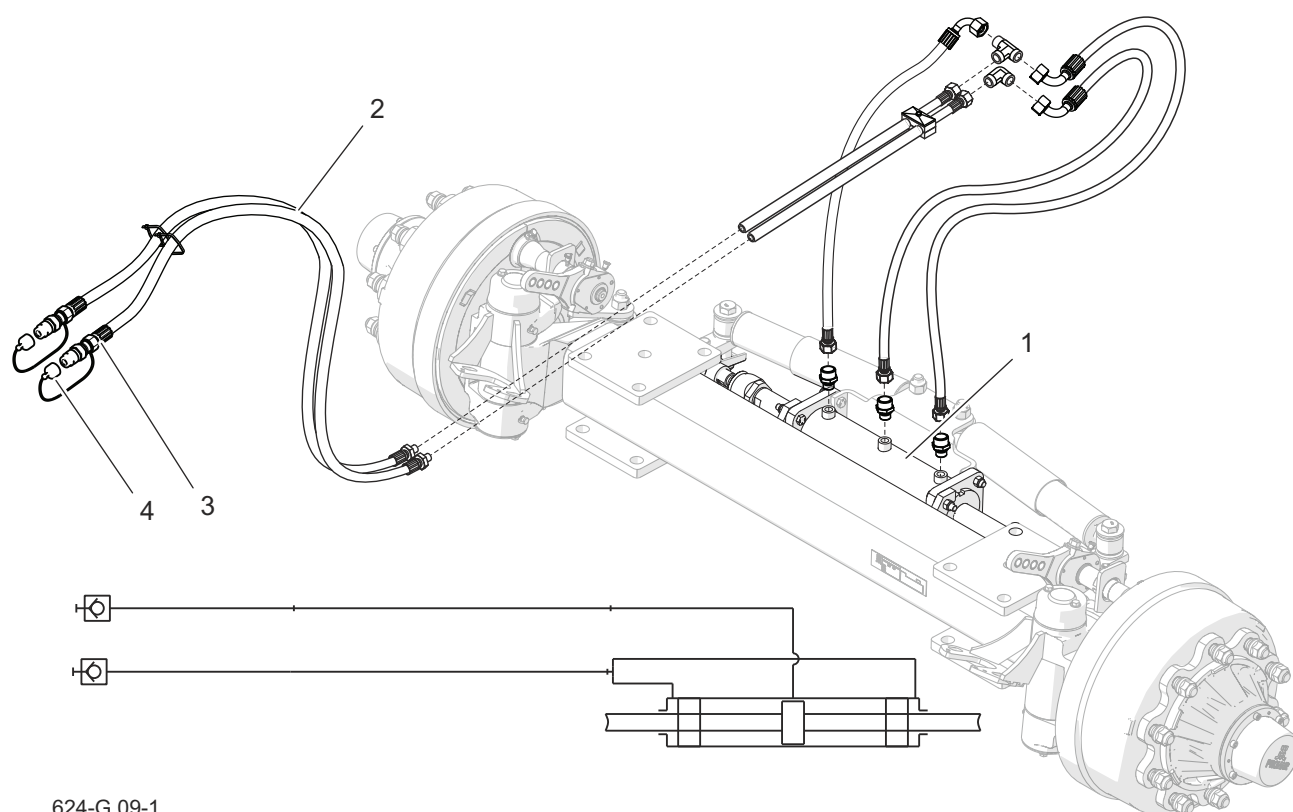

624-G.09-1

Obrázek 3.14 Konstrukce a schéma hydraulické systému zámku řízení zadní nápravy
(1) hydraulický válec (2) hydraulická hadice (3) rychlospojka - zástrčka, (4) vidlice zástrčky

G.3.11.623.10.1.CS

3.11 OSVĚTLOVACÍ ELEKTROINSTALACE

Elektroinstalace přívěsu je přizpůsobena pro napájení ze zdroje stejnosměrného proudu 12 V. Spojování elektrické instalace přívěsu s traktorem je nutné provádět připojovacím, který se nachází ve výbavě stroje. Rozmístění elektrických

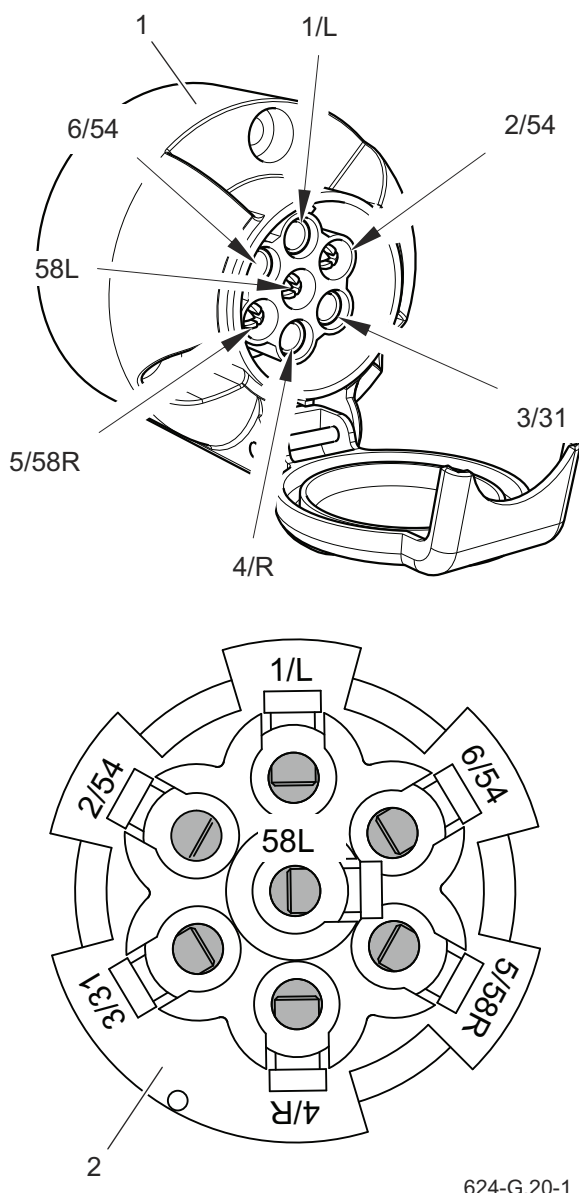

Obrázek 3.15 Připojovací zásuvka

(1) zásuvka

(2) pohled ze strany paprsku



POZOR

Lampy stroje fungují pouze tehdy, pokud je přívěs připojen k zemědělskému traktoru a fungují obrysová světla.

prvků osvětlovací instalace ve standardní variantě přívěsu znázorňuje obrázek (3.16).

Tabulka 3.3. Označení připojení zásuvky připojovacího

Označení	Funkce (barva kabelu)
1/L	Ukazatel směru levý (žlutý)
2/54	nepoužívaný
3/31	Hmotnost (bílá)
4 / R	Ukazatel směru pravý (zelený)
5/58R	Zadní poziční světlo pravé (hnědé)
6/54	Světlo STOP (červené)
58L	Zadní poziční světlo levé

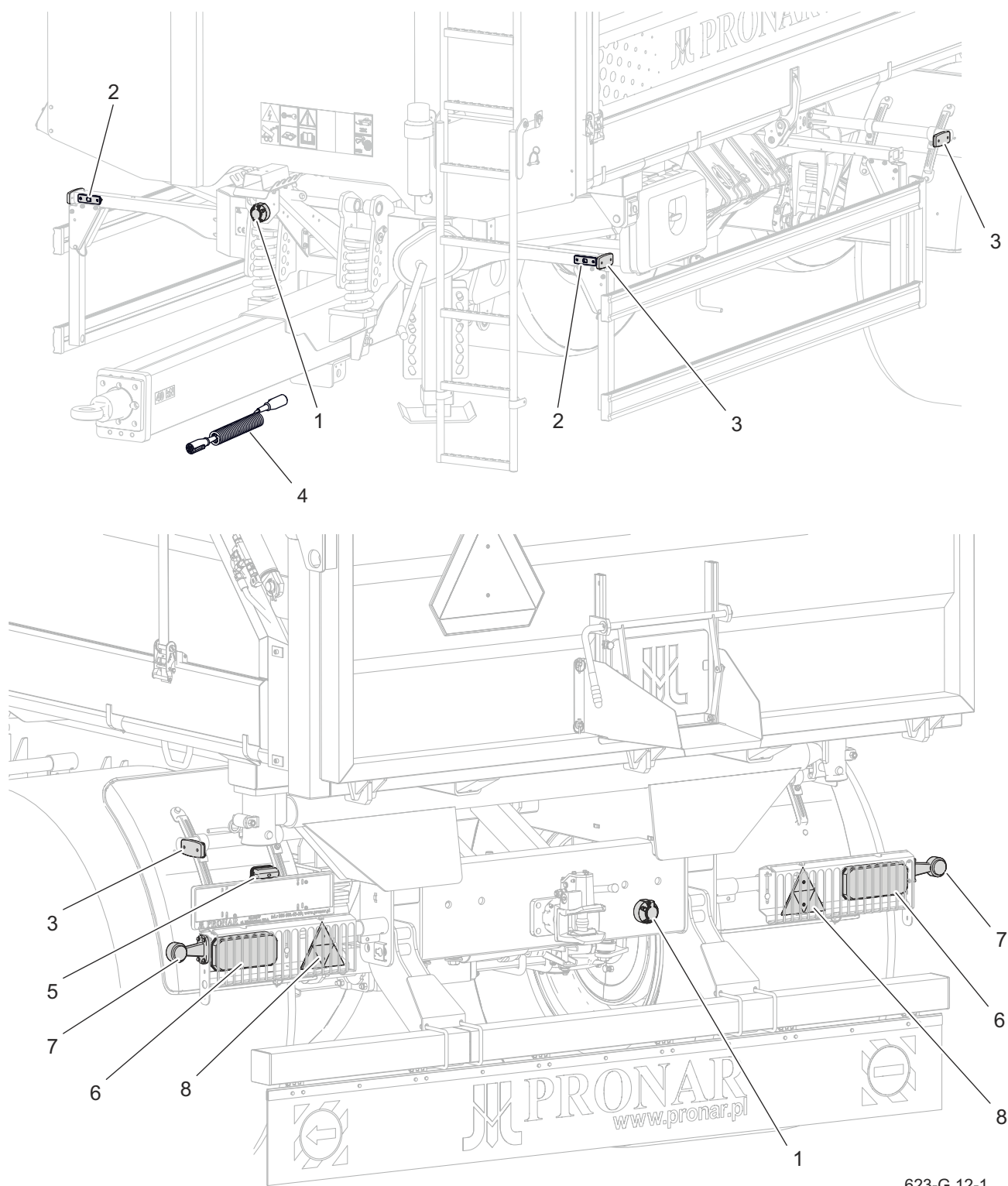

623-G.12-1

Obrázek 3.16 Rozmístění varovných elektronických a reflexních prvků
 (1) 7pólová zásuvka, (2) poziční přední světlo, (3) poziční postranní světlo, (4) propojovací kabel
 7pólový-7pólový, (5) lampa osvětlení poznávací značky, (6) zadní sdružený světlomet,
 (7) zadní obrysové světlo, (8) reflexní trojúhelník

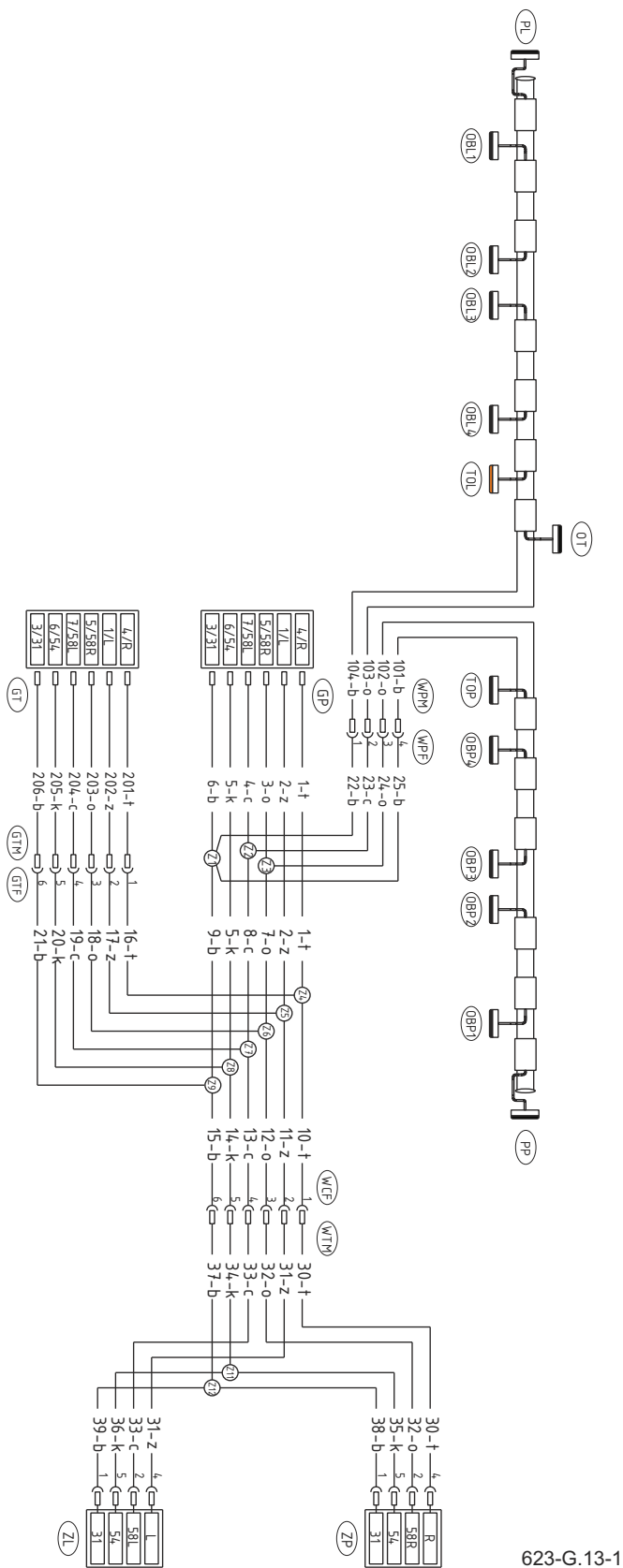

Obrázek 3.17 Schéma elektrické instalace

Tabulka 3.4. Výkaz označení elektrických prvků

Symbol	Funkce
GP	7kontaktní přední zásuvka
GT	7kontaktní zadní zásuvka
PP	Poziční světlo přední pravé
PL	Poziční světlo přední levé
ZP	Sdružené světlo zadní pravé
ZL	Sdružené světlo zadní levé
OT	Světlo osvětlení značky
TOL	Obrysově světlo zadní levé
TOP	Obrysově světlo zadní pravé
OBP	obrysově světlo pravé
OBL	obrysově světlo levé

Tabulka 3.5. Označení barev vodičů

Symbol	Barva
B	Bílá
C	Černá
K	Červená
N	Modrá
P	Oranžová
T	Zelená
O	Hnědá
Z	Žlutá
C/T	Černo-zelená

G.3.11.623.08.1.CS

3.12 HYDRAULICKÁ INSTALACE ZATÁČENÍ

Přívěs může být vybaven hydraulickým systémem řízení sloužícím ke směřování zadní nápravy přívěsu. Toto řešení má vliv na zlepšení ovladatelnosti sestavy snižující zatížení konstrukčních prvků přívěsu, omezení zničení terénu, spotřeby obutí a zlepšuje komfort jízdy sestavou traktor plus přívěs.

Zadní řídicí náprava je vybavena válcem (2) - obrázek (3.18) spojeným pomocí pevných a elastických kabelů s válcem oboustranného působení (1) nacházejícího se při oji tvořící uzavřený systém. K ovládání

systému slouží táhlo nacházející se z pravé strany oje spojené s kulovou částí se závěsem traktoru.

Instalace je naplněna olejem v množství cca 5 litrů. Referenční seznam olejů se nachází na konci publikace v příloze A.

Olej se během pohybu válce (1) přelévá do válce řízení nápravy (2) zdvojnásobuje otáčení kol. K pohybu pístnice válců (1) dochází změnou úhlu pozice oje přívěsu vzhledem k závěsu traktoru během manévrování. Za účelem odstranění minimální chůze válce řízení nápravy

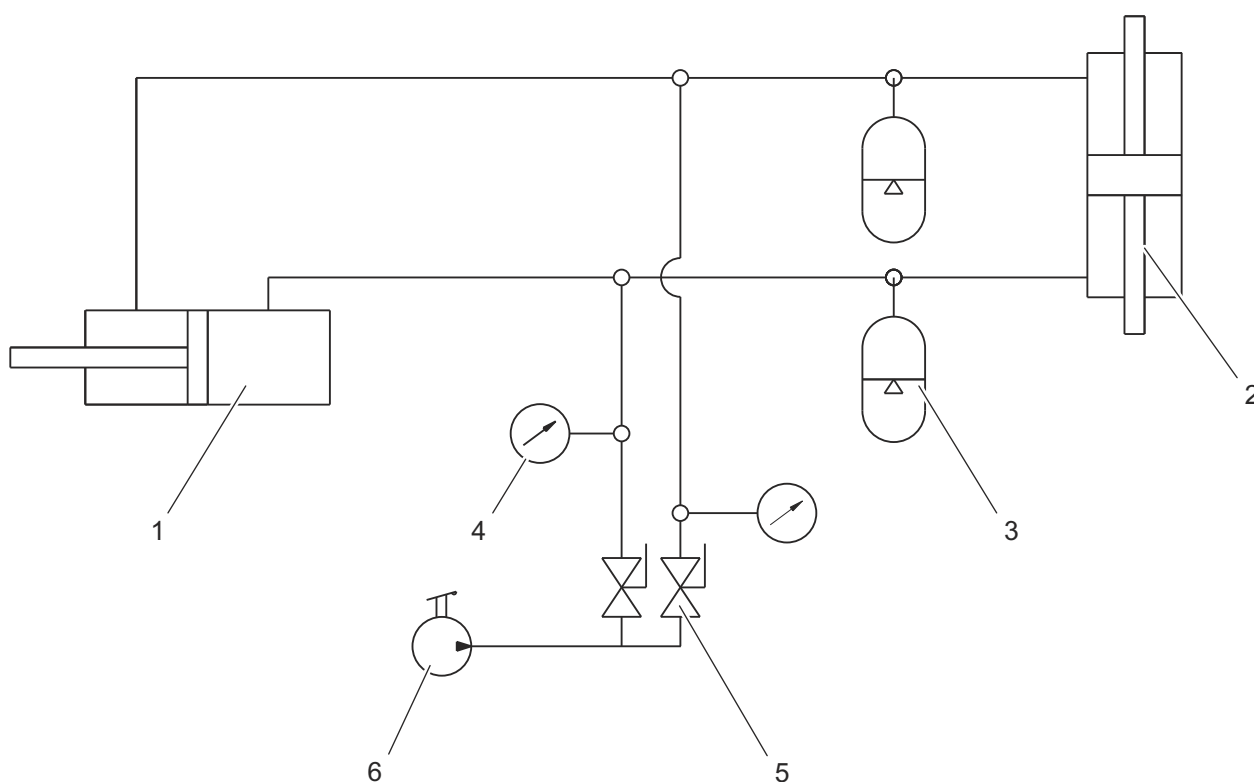

623-G.14-1

Obrázek 3.18 Schéma hydraulické instalace řízení

(1) válec ovládající nápravu, (2) válec řízení nápravy, (3) hydraulický akumulátor, (4) manometr, (5) hydraulický ventil, (6) ruční pumpa

a snížení zatížení instalace během manévrování byly použity hydraulické akumulátory (7). Z levé strany přívěsu se nachází hydraulická ruční pumpa (6)

sloužící k naplnění a odstraňování tlaku instalace - viz kapitola „Obsluha hydraulické instalace řízení“.

G.3.11.623.12.1.CS

KAPITOLA 4

PRAVIDLA POUŽÍVÁNÍ

4.1 SEŘÍZENÍ POLOHY OJE

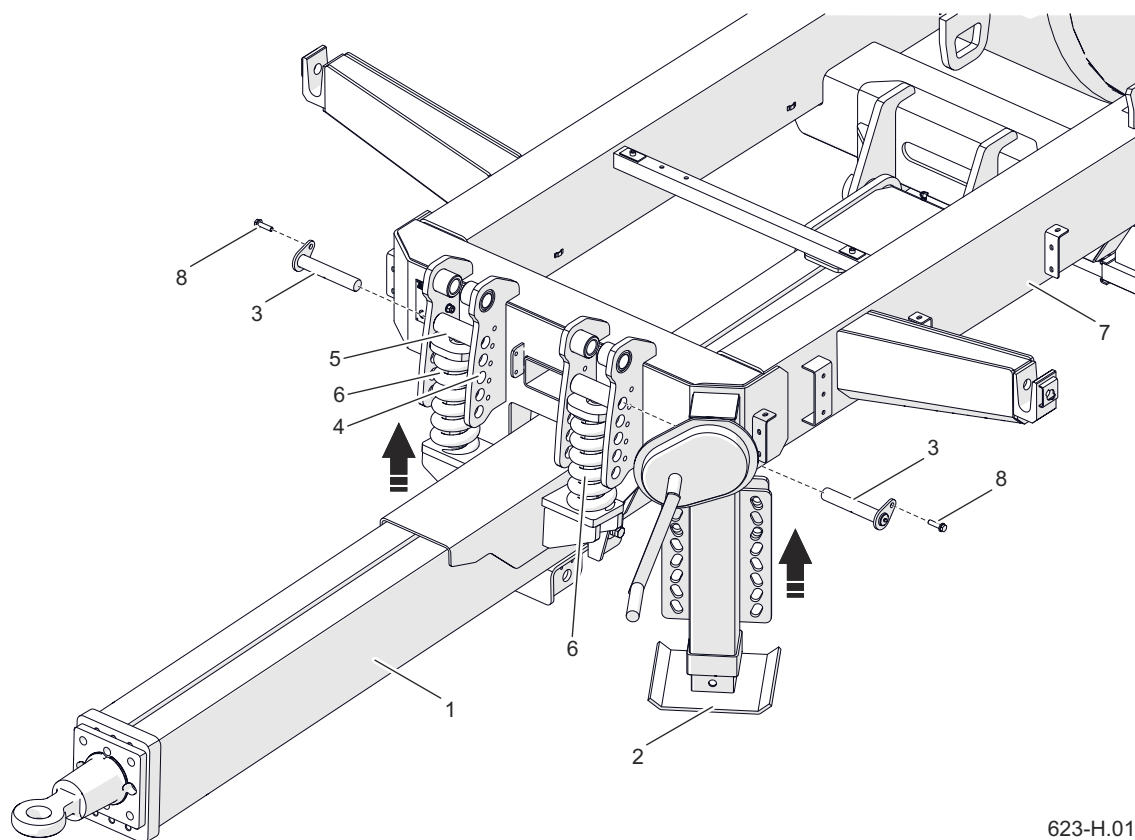

623-H.01-1

Obrazek 4.1 Nastavení výšky odpružené oje pomocí pružin.

(1) oj, (2) podpěra, (3) čep pružiny, (4) vodítko pružiny, (5) upevnění pružiny, (6) pružina, (7) spodní rám přívěsu, (8) šroub

Polohu oje je nutné jednotlivě nastavit podle velikosti pneumatik na přívěsu a podle výšky závěsu traktoru, se kterým má být přívěs agregován. Výška musí být nastavena tak, aby při připojování k traktoru přívěs byl s ním v rovině. Prázdný přívěs může být nakloněn z roviny lehce dopředu (cca 50 mm).

V případě nutnosti seřízení polohy oje je nutné provést tyto činnosti - obrázek (4.1):

- znehybnit přívěs parkovací brzdou,
- zajistěte přívěs proti ujetí podložení pod kola klínů,
- podepřete přívěs na obou stranách oje pod předním nosíkem spodního rámu (7) (místa označená šipkou) pomocí konzol s příslušnou výškou a odolností,
- oj (1) musí být podepřena pomocí teleskopické podpěry (2) lub hydraulické podpěry,
- demontujte spoje oje (1) se spodním rámem (7) vyšroubováním šroubů (8) a vytáhnutím čepů (3) z upevňovacího pouzdra (5) pružin (6),
- nastavte polohu oje vzhledem ke

**NEBEZPEČÍ**

Při regulaci dbejte zvýšené opatrnosti kvůli značné hmotnosti oje a možnosti stlačení končetin.

spodnímu rámu pomocí rukojeti teleskopického podpěry (2). Výška oje nastavte tak, aby se otvory vodiček pružin (4) pokrývaly s otvory pouzder upevnění pružin (5). Konstrukce

**POZOR**

Napnutí pružin oje je zvolené a nastavené výrobcem a nelze je měnit.

přívěsu umožňuje docílení 5 různých výšek polohy oje.

- po nastavení výšky oje namontujte čepy (3) a utáhněte šrouby (8) kroučícím momentem podle tabulky 5.7.

H.3.11.623.01.1.CS

4.2 PODPORA ZADNÍHO NÁRAZNÍKU

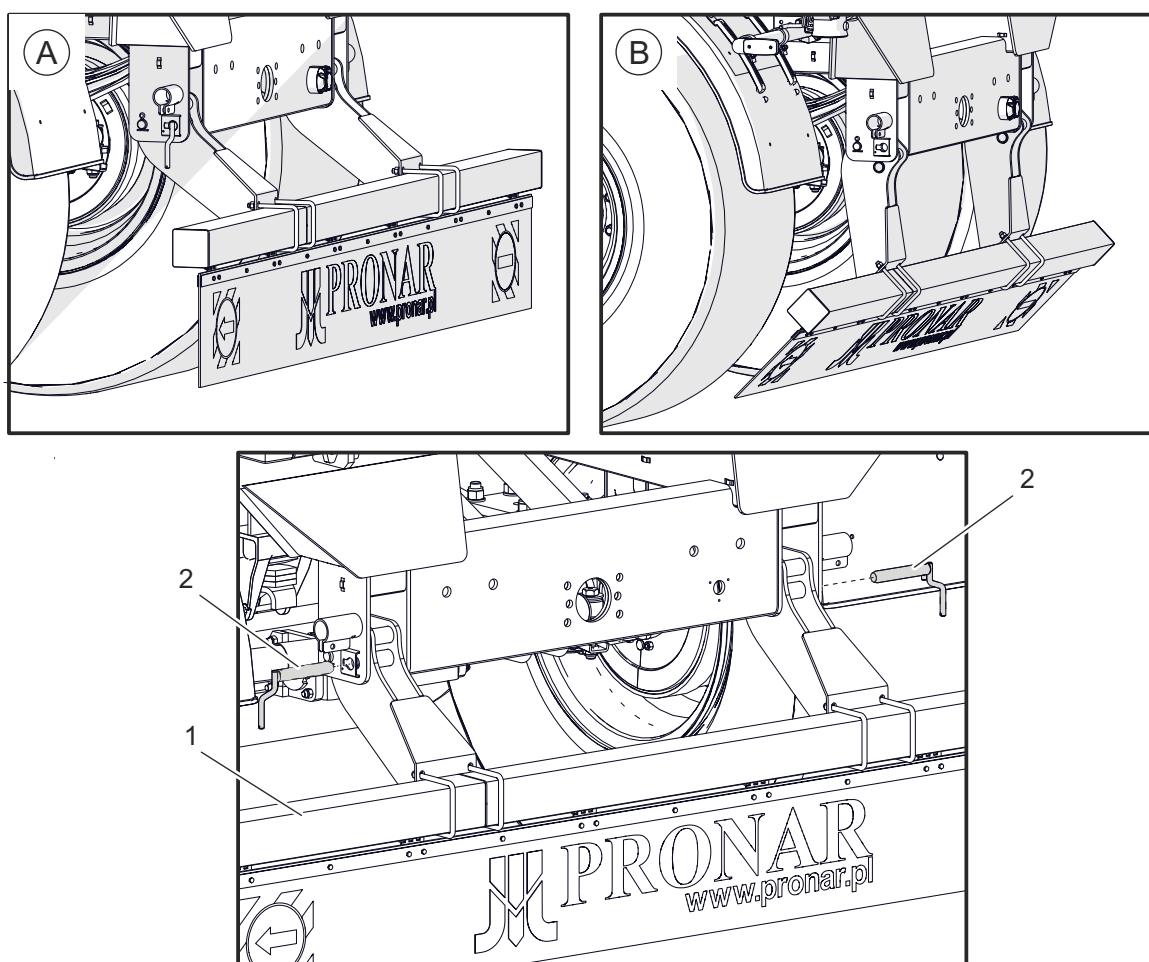

623-H.02-1

Obrazek 4.2 Nastavení polohy zadního nárazníku.

(A) zadní nárazník ve zvýšené poloze, (B) zadní nárazník ve snížené poloze, (1) zadní nárazník, (2) kolík

Zadní nárazník chrání ostatní účastníky silničního provozu před vážným zraněním při nárazu nebo nehodě v situaci, kdy se přívěs pohybuje na komunikacích.

Při jízdě po veřejných komunikacích musí být nárazník zvednut (a). Při vykládání přívěsu je v některých situacích potřeba snížit zadní nárazník (B).

Pro zvednutí nebo snížení nárazníku je:



NEBEZPEČÍ

Nebezpečí přímáčknutí. Při spuštění / zvedání zadního nárazníku dbejte zvýšené opatrnosti.

- odjistit nárazník (1) vyjmutím obou čepů (2).
- zvednout nebo spustit nárazník,
- zajistěte nárazník ve zvolené poloze pomocí čepů (2).

H.3.11.623.02.1.CS

4.3 OBSLUHA BOČNÍCH NÁJEZDOVÝCH ZÁBRAN

BOČNÍ NÁJEZDOVÉ CLONY

Konstrukce bočních nájezdových zábran umožňuje jejich zablokování v přepravní poloze a ve zvednuté poloze.

ZVEDÁNÍ

- Vyjměte závlačku (2), která chrání nájezdovou zábranu.
- Zvedněte kryt do požadované výšky pro jeho upevnění - poloha (B).
- Zajistěte zábranu pomocí závlačky v otvoru označeném na obrázku černou šipkou - poloha (C).

SPOUŠTĚNÍ

- Spouštění zábrany se provádí v opačném pořadí.

Pamatujte si! Zábrana musí být zajištěna ve spodní poloze pomocí závlaček.



POZOR

Boční zábrany není možno používat jako pomocné prvky při vstupování na přívěs. Zakazuje se jízda se zvednutou nájezdovou zábranou. Před začátkem jízdy se ujistěte, zda byly zábrany spuštěny a zablokovány ve spodní poloze. Pokud to není nutné, nenechávejte zábrany ve zvednuté poloze.

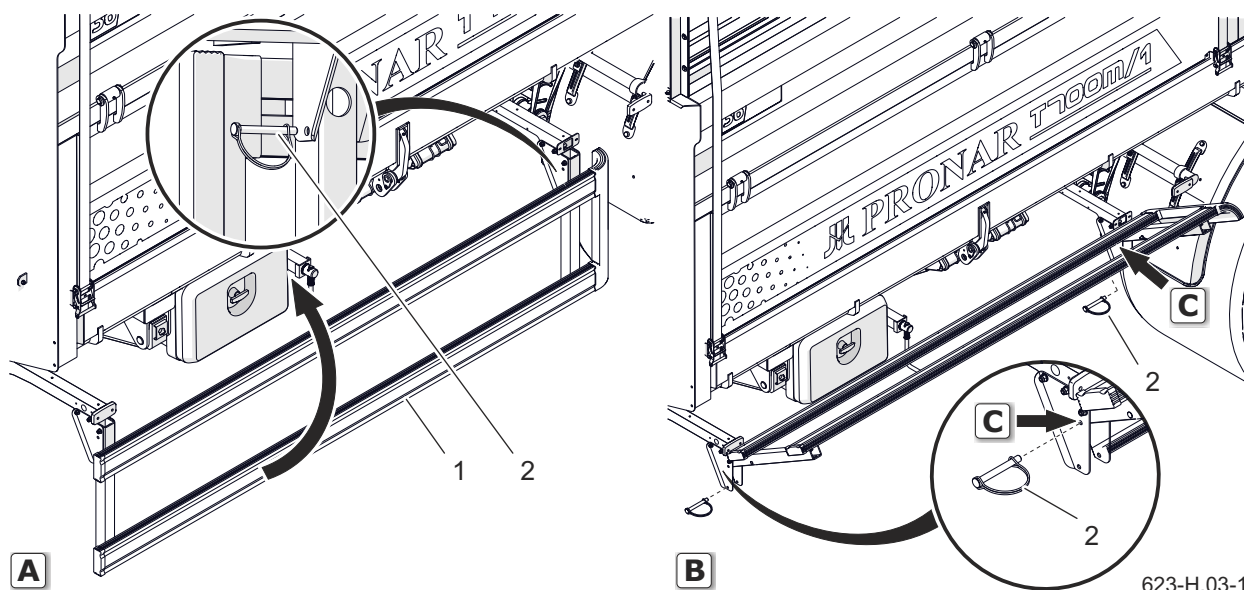

Obrazek 4.3 Obsluha nájezdových krytů

(1) nájezdová lišta, (2) závlačka, (A) kryt v dopravní poloze, (B) kryt ve zvýšené poloze, (C) otvor pod závlačku blokády krytu

H.3.11.623.03.1.CS

4.4 OBSLUHA TELESKOPICKÉ PODPĚRY

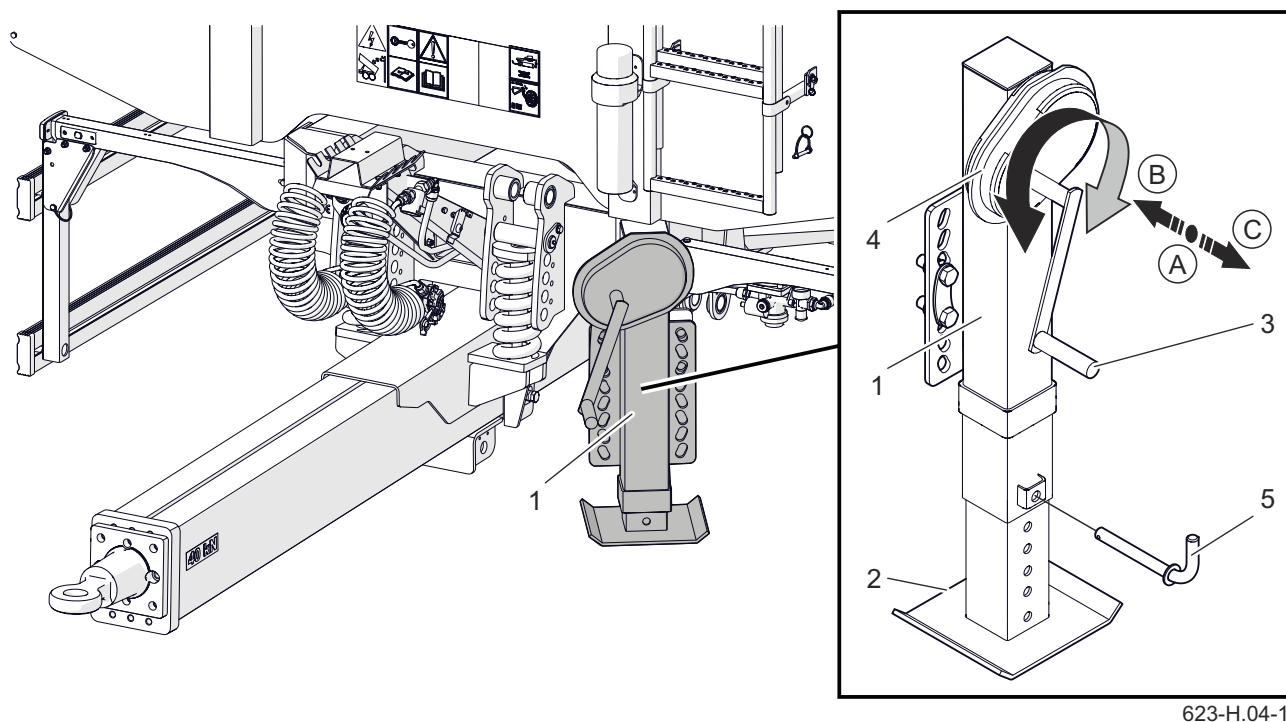

623-H.04-1

Obrazek 4.4 Nastavení výšky oje

(1) teleskopická podpěra, (2) noha podpěry, (3) klika, (4) převod, (5) pojistný čep,

(A) neutrální poloha, (B) Poloha -I převod (rychlost pod zatížením), (C) Poloha-II převod (vysoká rychlost)

POZOR

Pamatujte o tom, že vysoký stupeň přenosu - poloha (C) kličky, je určena výhradně k obsluze podpěry, pokud není pata zatížena. Používejte toto překládání pouze za podmínky, že se patka nebude zapírat o podklad.

Nastavení správné výšky táhla oje závěsu traktoru se dá získat pomocí teleskopické podpěry s mechanickou převodovkou - nákres (4.4).

Poloha (C) se používá k rychlému spuštění a zvedání podpěrné nohy k vyrovnání mezery dbejte zvláštní opatrnosti při práci s podpěrou - to platí i pro přihlížející

NEBEZPEČÍ

Zachować szczególną ostrożność w trakcie obsługi podpory – dotyczy również osób postronnych lub pomagających.

osoby nebo pomocníky mezi nohou podpěry a podkladem. Poloha (B) slouží k spuštění a zvedání oje nenaloženého stroje. V poloze (B) patka podpěry (2) se vysouvá pomaleji a není nutné vynakládat velkou sílu k pozvednutí táhla stroje.

NASTAVENÍ PODPĚRY V JÍZDNÍ POLOZE

- Vyjměte zajišťovací čep (5).

- Stiskněte kliku (3) podpěry z neutrální polohy (A) do polohy (B).
- Obracením kliky v příslušném směru . vzneste patku podpěry (2) do maximální výšky.
- Pokud pata ztratí kontakt s podkladem převodovky podpěry, může být přestaven a vyšší stupeň.

Pro tento účel zatáhněte za kliku směru (C)

- Nasadte zajišťovací čep.
- Přestavte kliku do neutrální polohy (A).

NASTAVENÍ PODPĚRY V PARKOVACÍ POLOZE

- Vyjměte zajišťovací čep



POZOR

Je zakázáno se pohybovat a jezdit se spuštěnou podpěrou. Podpěru je nezbytně nutné nastavit do jízdni polohy (zvednout).

Zvedněte lehce nohu podpěry do nahoru, usnadní to výstup jisticího čepu.

- Nastavte polohu podpěry posunutím čepu do příslušné polohy.
- Přestavte kliku (3) do polohy (B) nebo (C).
- Otáčením klikou v příslušném směru snižte stopu podpěry na zemi, upravte relativně výšku táhla v poměru k závěsu (pokud má být přívěs připojen k traktoru).

H.3.11.623.04.1.CS

4.5 OBSLUHA LOMENÉ HYDRAULICKÉ NOŽNÍ PODPĚRY

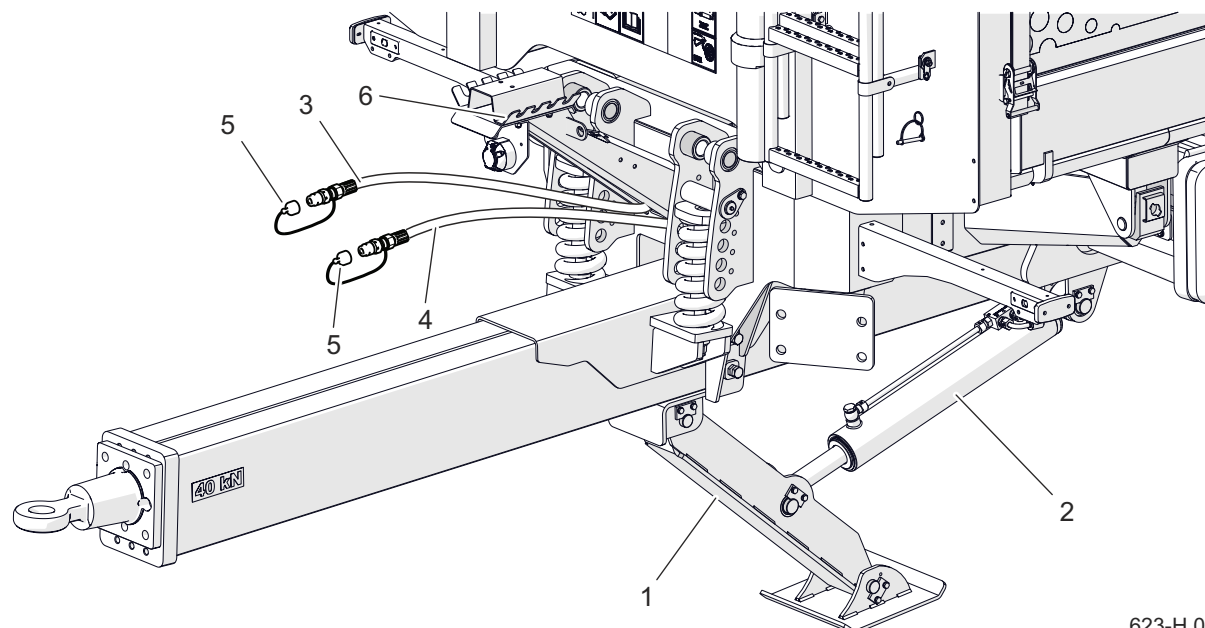

623-H.05-1

Obrazek 4.5 Nastavení výšky oje

(1) nůžková podpěra, (2) hydraulický válec, (3) hydraulická hadice pro zvedání podpěr,
(4) hydraulická hadice pro spuštění podpěry, (5) zástrčka (červená), (6) závěs pro dráty

POKYN

Pro ochranu konektorů a identifikaci systému byly vodiče zajištěny zátkami (5) červené barvy.



POZOR

Je zakázáno se pohybovat a jezdit se spuštěnou -podpěrou. Podpěru je nezbytně nutné nastavit do jízdny polohy (zvednout).

NASTAVENÍ PODPĚRY V JÍZDNÍ POLOZE

- Znehybněte traktor a přívěs pomocí parkovací brzdy.

Přívěs musí být připojen k traktoru. Připojte hydraulické hadice (3) a (4) k hydraulickým zásuvkám traktoru

- Ovládáním rozdělovače v traktoru zvedněte nohu podpěry vsunutím pístnici hydraulického válce (2).

- Před zahájením provozu uvolněte parkovací brzdu.

NASTAVENÍ PODPĚRY V PARKOVACÍ POLOZE

- Znehybněte traktor a přívěs pomocí parkovací brzdy.

Přívěs musí být připojen k traktoru.

- Ovládáním rozvaděče v traktoru sklopte podpěru a vysuňte pístnici hydraulického válce (2).

- Táhlo oje by se mělo trochu zvednout vůči závěsu v traktoru, což usnadní pozdější připojení přívěsu.
- Když je výška oje nastavena, je nutné nastavit páku rozdělovače v traktoru do „neutrální“ polohy.

H.3.11.623.05.1.CS

4.6 SPOJOVÁNÍ PŘÍVĚSU



NEBEZPEČÍ

Během spojování nesmí být přihlížejícím osobám povoleno přebývat mezi přívěsem a traktorem. Řidič zemědělského traktoru je povinen při připojování stroje zachovat během práce zvláštní pozornost a ujistit se, zda se během spojování neúčastně osoby nenacházejí v nebezpečné zóně. Při připojování hydraulických a vzduchových hadic k traktoru zvažujte, aby instalace traktoru a přívěsu nebyla pod tlakem.

Během připojování dbejte na dostatečnou viditelnost.

Po ukončení spojování zkontrolujte zajištění čepu závěsu.



POZOR

Přívěs může být připojen výhradně k technicky způsobilému zemědělskému traktoru, pokud jsou všechny terminály (elektrické, pneumatické, hydraulické) a závěs v traktoru v souladu s nároky výrobce přívěsu. Berte v úvahu shodu olejů v hydraulické soustavě traktoru a v hydraulických soustavách přívěsu.

- Za účelem propojení přívěsu s traktorem proveďte níže uvedené činnosti se zachováním jejich posloupnosti.
- Proveďte vizuální hodnocení technického stavu přívěsu.
- Znehybnit přívěs parkovací brzdou.

Mechanismus brzdy obraťte na doraz podle směru hodinových ručiček. Ujistěte se, že jsou pod jedním kolem přívěsu umístěny blokuující klíny.

- Postavte zemědělský traktor naproti táhla oje přívěsu.
- Nastavte výšku oje pomocí podpěry, aby bylo možné připojení přívěsu.
- V případě teleskopické podpěry regulujte výšku oje tím, že budete obracet korbu v příslušném směru - obrázek (4.4).
- V případě nožní hydraulické podpěry (OBRÁZEK 4.5) je třeba traktorem zacouvat a připojit k němu hydraulické kabely podpěry. Poté pomocí rozvaděče v traktoru nastavte výšku táhla oje tak, aby bylo možné připojit přívěs. Když je výška oje nastavena, je nutné nastavit páku rozdělovače v traktoru do „neutrální“ polohy.
- Couvněte traktorem, připojte přívěs do příslušného závěsu traktoru, zkontrolujte zabezpečení spřáhla, které chrání stroj proti náhodnému rozpojení. Pokud je na zemědělském traktoru použit automatický závěs, ujistěte se, zda byla agregace dokončena a táhlo oje je zajištěno.
- Složte podpěru a patřičně ji zabezpečte. U teleskopické podpěry by měla být zvednuta a upevněna pojistným čepem (5) (obr.4.6). U hydraulické podpěry po zvedání nastavte

POKYN

Hydraulické a pneumatické hadice jsou označeny pomocí barevných jisticích víček, které určují příslušný kabel zařízení.

páku rozdělovače v traktoru do „neutrální“ polohy.

- Vypněte motor traktoru a vyjměte klíč ze zapalování. Uzavřete kabinu traktoru a chraňte ji před přístupem cizích osob, zajistěte traktor parkovací brzdou.
- Po připojení k traktoru musí být traktor vyrovnán. Prázdný přívěs může být nakloněn z roviny lehce dopředu (cca 50 mm). Pokud není přívěs vyrovnán je nutné upravit polohu závěsu traktoru nebo polohu oje přívěsu - kapitola (4.1).
- Připojte hadici pneumatické brzdové soustavy (vztahuje se na 2hadicovou vzduchovou instalaci).

**POZOR**

Během připojování hadic dvouhadicové vzduchové instalace v první řadě připojte žlutě označenou pneumatickou hadici a teprve poté červeně označenou.

- Připojte potrubí hydraulického brzdového systému (pro hydraulický brzdový systém). Přípojná zásuvka hadice je jiná než ve zbývajících zařízeních (ženské).

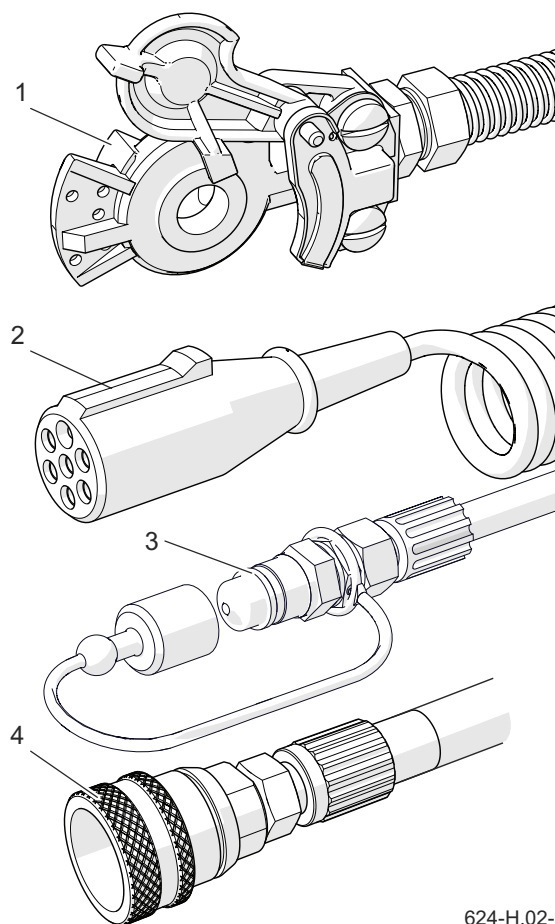

624-H.02-1

Obrazek 4.6 Konektory přívěsu
(1) pneumatická brzdová zástrčka
(2) elektrický 7pólový konektor, (3) hydraulická zástrčka, (4) hydraulická brzdová zásuvka

- Připojte hadici hydraulického zařízení sklápěčky.
- Připojte hadice hydraulického zařízení zadní klapky. Hadice připojte do stejné sekce, jako v rozvaděči traktoru.
- Připojte hadice hydraulického zařízení spodních poklopů. Hadice připojte do stejné sekce, jako v rozvaděči traktoru.
- Připojte hlavní kabel, které napájí elektrické osvětlení.
- Provedte každodenní prohlídku přívěsu.

POKYN

V případě delšího stání přívěsu se může ukázat, že tlak vzduchu ve vzduchové brzdové instalaci není dostatečný k uvolnění brzdových čelistí. V takovém případě po spuštění traktoru a kompresoru počkejte do naplnění vzdušníku pneumatické instalace.

- Pokud je přívěs v dobrém stavu, může být použit k práci.

- Bezprostředně před začátkem jízdy vyjměte zespod kola klíny a uvolněte parkovací brzdu stroje.

Kliku mechanismu brzdy točte do odporu proti směru hodinových ručiček.

**POZOR**

Po ukončení připojování zabezpečte hadice hydraulického a brzdového systému spolu s kabely elektrického systému tak, aby se během jízdy nezamotaly do pohyblivých částí zemědělského traktoru a nebyly vystaveny zlomení nebo naříznutí během odbočování.

H.3.11.623.06.1.CS

4.7 ODPOJOVÁNÍ PŘÍVĚSU



NEBEZPEČÍ

Je zakázáno odpojovat přívěs se zvednutou korbou. Při odpojování přívěsu od traktoru zachovejte zvláštní opatrnost. Zajistěte si dobrou viditelnost. Pokud to není nutné, nezdržujte se mezi strojem a traktorem. Před odpojením hadic a táhla uzamkněte kabinu traktoru a tím ji zajistěte proti dostupu nepovolaných osob. Motor traktoru vypněte.

Za účelem odpojení přívěsu od traktoru proveďte níže uvedené činnosti se zachováním jejich posloupnosti.

Postavte přívěs na rovném a tvrdém podloží.

- Znehybnit traktor parkovací brzdou, vypnout motor traktoru.
- Kolo přívěsu podložte klíny, čímž zabezpečíte stroj proti ujetí

Klíny pod kola musí být podloženy tak, aby se jeden z nich vždy nacházel z přední strany kola a druhý ze zadní strany.

- Sklopte teleskopickou podpěru přívěsu do parkovací polohy.

Seznamte se s podkapitolou (4.4).

- V případě hydraulické nožní podpěry obrázek (4.5) je nutné ji rozložit do základní polohy.

Seznamte se s podkapitolou (4.5).

- Snížte tlak v hydraulické soustavě

pohyby příslušnou pákou pro ovládní hydraulického okruhu.

- Uzavřete kabinu traktoru a zajistěte ji proti přístupu nepovolaných osob.
- Odpojte od traktoru hadice hydraulických zařízení. Zabezpečte koncovky hadic pomocí krytů a zavěste na věšáku.
- Odpojte kabel elektrického osvětlovacího systému.
- Odpojte vodiče pneumatického systému a nastavte vesprávném místě na přívěsu.



POZOR

Během odpojování vzduchových hadic brzdové instalace v první řadě odpojte červeně označenou hadici a teprve poté žlutou označenou. Zakazuje se odpojit přívěs, pokud je naložen.

- Odpojte hadici hydraulické brzdové instalace a pověste na věšák (týká se přívěsů s hydraulickou brzdovou instalací).
- Odjistěte závěs a odpojte táhlo přívěsu od závěsu traktoru a odjet traktorem.



POZOR

V případě spojovací koule je v první řadě nutné odjistit závěs traktoru a následně zvednout oj pomocí podpěry a s traktorem odjet.

4.8 PŘIPOJOVÁNÍ A ODPOJOVÁNÍ DRUHÉHO PŘÍVĚSU

Druhý přívěs může být připojen postavený na dvouosém podvozku a pokud splňuje všechny požadavky uvedené v kapitole 1.

Agregace druhého přívěsu výhradně za podmínky, že to stroj stavem vyžaduje zkušenosti.

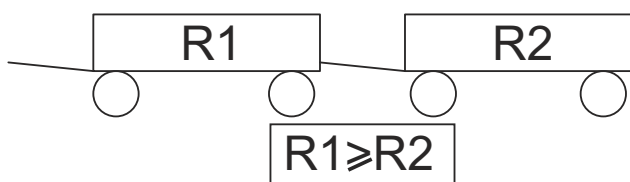

259-H.06-1

Obrazek 4.7 Přípustné hmotnosti přívěsů na zemědělském traktoru s přívěsem.



POZOR

S přívěsem lze spojovat výhradně dvounápravové přívěsy s přípustnou celkovou hmotností, která nepřevyšuje parametry oje a zadního závěsu tažného přívěsu.

Zakazuje se připojení druhého přívěsu s přípustnou celkovou hmotností větší než první přívěs. Během připojování dvou přívěsů k traktoru musí obě mít stejný typ brzdového systému.

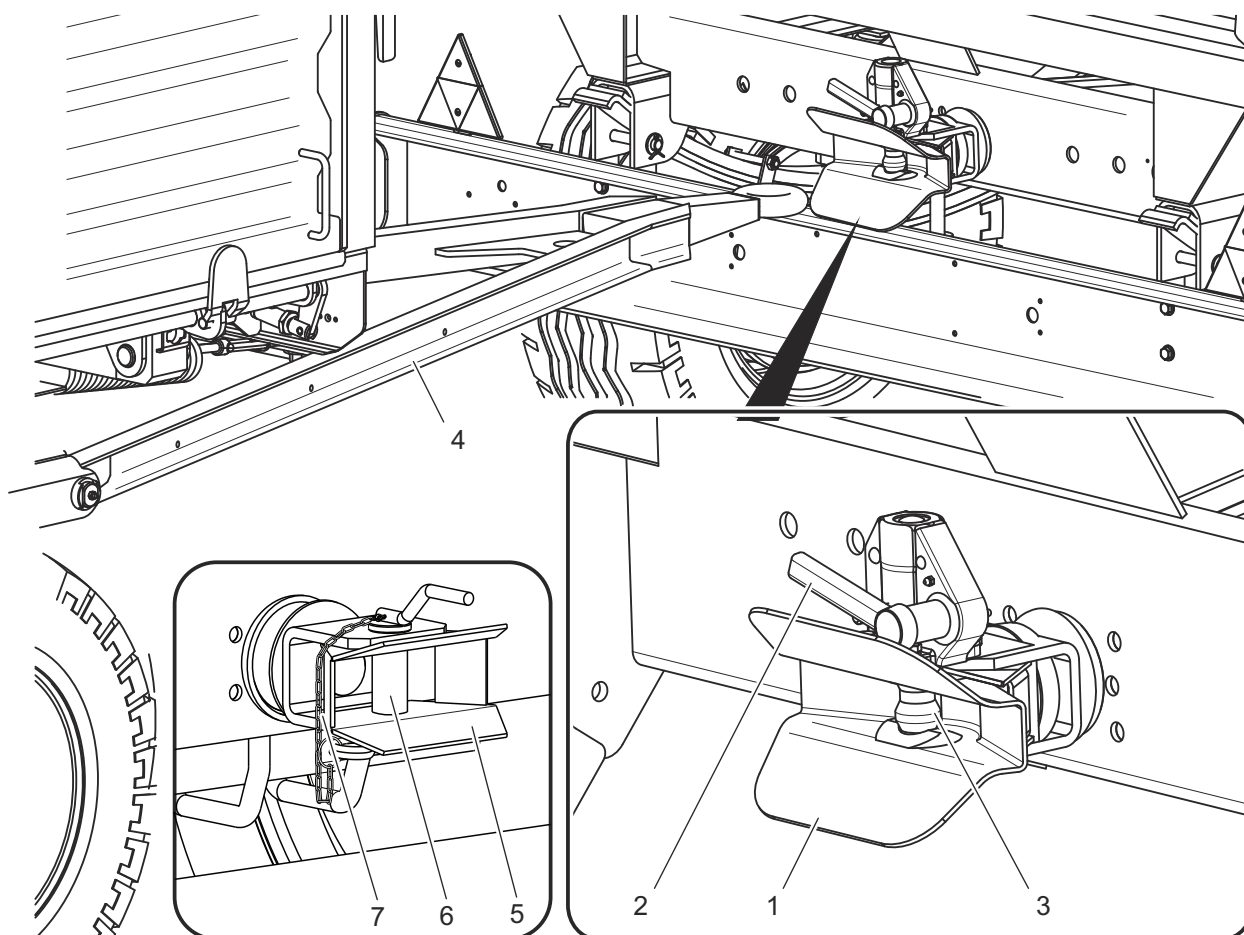

623-H.06-1

Obrazek 4.8 Agregace druhého přívěsu

(1) pouzdro automatického závěsu, (2) rukojeť zdvihacího čepu automatického závěsu, (3) pojistný čep, (4) oje druhého přívěsu, (5) manuální čep, (6) čep, (7) závlačka

Doporučuje se, abyste během spojování druhého přívěsu využili druhou osobu, která bude operátora traktoru informovat o průběhu operace.



NEBEZPEČÍ

V průběhu spojování / odpojování nikdo nemůže být mezi přívěsy. Budte obzvláště opatrní. Osoba, která pomáhá agregovat stroje by měla stát mimo nebezpečnou zónu a být stále na očích řidiče traktoru. Po ukončení spojování zkontrolujte zajištění čepu závěsu.

PŘIPOJENÍ DRUHÉHO PŘÍVĚSU

- Před připojením druhého přívěsu zkontrolujte, zda je možné olej smíchat v hydraulických systémech obou přívěsů.
- Traktor s připojeným prvním přívěsem postavte přímo proti oji druhého přívěsu.
- Znehybnit druhý přívěs parkovací brzdou.
- Vyjměte závlačku (7), jisticí čep a v vyjměte čep (6) upevnění v prvním přívěsu.

Pokud je v přívěsu použit automatický zadní závěs, je nutné zvednout čep vzhůru pomocí rukojeti (2) - nákres (4.8).

- Upravte výšku oje v druhém přívěsu

takovým způsobem, aby se stroje mohly spojit.

- Nacouvejte traktorem zadním závěsem prvního přívěsu k oji druhého přívěsu.

V případě automatické oje se ujistěte, že byla operace agregování ukončena a táhlo oje druhého přívěsu je zajištěno.

- Nasaďte ventil a závlačku, která ho zajišťuje.
- Připojte hadice brzdové, hydraulické a elektrické instalace v souladu s instrukcemi obsaženými v kapitole (4.6).

ODPOJENÍ DRUHÉHO PŘÍVĚSU

- Znehybněte traktor a přívěs parkovací brzdou.
- Vypněte motor traktoru. Uzavřete kabinu traktoru a zajistěte ji proti přístupu nepovolaných osob.
- Odpojte hadice brzdové, hydraulické a elektrické instalace v souladu s instrukcemi obsaženými v kapitole (4.7).
- Odjistěte ventil závěsu v prvním přívěsu. Vyjměte ventil a odjedte s traktorem.

H.3.11.623.08.1.CS

4.9 NÁKLAD A JEHO ZAJIŠTĚNÍ

OBECNÉ INFORMACE O NAKLÁDCE

Před nakládkou se ujistěte, že zadní poklop, spodní klapky a šoupátko výsypných dvířek jsou uzavřeny a bezpečně zajištěny. Chcete-li zabránit náhodnému otevření rukojeti uzavíracích ventilů (5) - obrázek (3.13) namontujte kolmo k tělesu ventil. Přívěs musí být připraven na jízdu vpřed a spojen s traktorem. Nakládka by se měla uskutečnit pouze v případě, že je přívěs umístěn na vodorovném povrchu. V případě, že se na vybavení přívěsu nachází plachta, je nutné ji svinout.

Bez ohledu na druh převáženého nákladu je uživatel zavázán zabezpečit ho takovým způsobem, aby se nemohl volně pohybovat a způsobovat tím znečištění cesty. Pokud to není možné, zakazuje se převážet náklad tohoto druhu. Materiály, jejichž kontakt s lakovaným povrchem nebo kovem může způsobit vznik škody, je nutné převážet v utěsněných baleních (pytle, krabice, sudy atd.). Po dopravení by se měla korba důkladně umýt silným proudem vody.

Při přepravě materiálů vyvíjejících bodový tlak na podlahu nákladového prostoru je nutné ji zajistit proti poškození podložením silných desek, překližek nebo jiných materiálů s podobnými vlastnostmi pod náklad.



POZOR

Přívěs je určen k přepravě zemědělských plodů a výrobků (objemových nebo sypkých). Dostupná je přeprava jiného nákladu (dřevo, stavebniny, zabalená břemena) za podmínky, že bude nákladová plocha zajištěna proti zničení (stírání nátěru, koroze atd.). Je nutné směřovat k rovnoměrnému rozložení nákladu na korbě.

Nerovnoměrné rozložení nákladu může způsobit přetížení jízdní a závěsné soupravy přívěsu.

Je zakázáno překračovat povolenou hmotnost přívěsu, protože to ohrožuje bezpečnost silničního provozu a může způsobit poškození přístroje. Nakládání by měla provádět osoba, která má odpovídající oprávnění k obsluze zařízení (pokud jsou požadována).



NEBEZPEČÍ

Náklad na přívěsu musí být zabezpečen proti přesunu a znečištění cesty během přepravy. Pokud není možné správně zajistit náklad, zakazuje se přeprava tohoto druhu materiálu.

Přetížení přívěsu, nezručné naložení a zabezpečení nákladu je nejčastější příčinou nehod během dopravy.

Je zakázáno převážet lidi a zvířata.

Je zakázáno nakládat, pokud je někdo uvnitř nákladního prostoru.

Během nakládání přívěsu jsou táhlo oje a závěs traktoru vystaveny velkému svislému zatížení.

V průběhu práce udržujte bezpečnou vzdálenost od nadzemního elektrického vedení.

Vzhledem k různé hustotě materiálů může způsobit využití celkové plochy korby překročení přípustné únosnosti přívěsu. Orientační správná hmotnost vybraných materiálů je představena v tabulce (4.1).

Tabulka 4.1 Orientační objemné zatížení vybraného nákladu

Typ materiálu	Objemová motnost [kg/m ³]
Stavební materiály:	
cement	1 200 – 1 300
suchý písek	1 350 – 1 650
mokrý písek	1 700 – 2 050
plné cihly	1 500 – 2 100
duté cihly	1 000 – 1 200
kámen	1 500 – 2 200
měkké dřevo	300 - 450
tvrdé řezivo	500 - 600
impregnované řezivo	600 - 800
ocelové konstrukce	700 – 7 000
vápno nehašené mleté	700 - 800
škvára	650 - 750
štěrk	1 600 – 1 800
suť	1 050 – 1 200
Okopaniny:	
syrové brambory	700 - 820
mačkané pařené brambory	850 - 950
sušené brambory	130 - 150
cukrová řepa - kořeny	560 - 720
krmná řepa - kořeny	500 - 700
Minerální hnojiva:	
síran amonný	800 - 850
drcená sůl	1 100 – 1 200
superfosfát	850 – 1 440
Thomasova moučka	2 000 – 2 300
síran draselný	1 200 – 1 300
mleté vápno na hnojení	1 250 - 1 300
Krmné koncentráty a směsi:	
uskladněné osiny	200 - 225
extrahované šroty	880 – 1 000
mletá sušina	170 - 185
krmné směsi	450 - 650
minerální směsi	1 100 – 1 300
ovesné krupičné otruby	380 - 410
ovsné krupičné otruby	830 - 1 000
mokrý řepná dužina	750 - 800
vymačkávaná řepná dužina	350 - 400
suchá řepná dužina	320 - 600
otruby	700 – 1 000
kostní moučka	1 100 – 1 200
krmná sůl	1 350 – 1 450
melasa	650 – 1 050
siláž (silážní jámy)	550 - 750
senáž (věžová sila)	

Typ materiálu	Objemová motnost [kg/m ³]
Semena:	
bob	750 - 850
hořčice	600 - 700
hrách	650 - 750
čočka	750 - 860
fazole	780 - 870
ječmen	600 - 750
jetel	700 - 800
tráva	360 - 500
kukuřice	700 - 850
pšenice	720 - 830
řepka	600 - 750
len	640 - 750
vlčí	700 - 800
oves	400 - 530
vojtěška	760 - 800
žito	640 - 760
Podestýlky a objemová krmiva:	
uční seno seschlé po kosení	10 - 18
seno zvadlé po kosení	15 - 25
seno v sběrném voze (suché zvadlé)	50 - 80
posekané zvadlé seno	60 - 70
lisované suché seno	120 - 150
lisované zvadlé seno	200 - 290
uskladněné suché seno	50 - 90
uskladněné sekané seno	90 - 150
jetel (vojtěška) zvadlá po kosení	20 - 25
jetel (vojtěška) zvadlá a posekaná na přívěsu	110 - 160
jetel (vojtěška) zvadlá ve sběrném voze	60 - 100
uskladněný suchý jetel	40 - 60
posekaný uskladněný suchý jetel	80 - 140
sušená sláma ve válcích	8 - 15
vlhká sláma ve válcích	15 - 20
vlhká sláma posekaná ve objemovém přívěsu	50 - 80
suchá sláma posekaná v objemovém přívěsu	20 - 40
suchá sláma ve sběrném voze	50 - 90
suchá sláma posekaná v stozích	40 - 100
lisovaná sláma (nízká úroveň rozdrčení)	80 - 90
lisovaná sláma (vysoký stupeň rozdrčení)	110 - 150
obilná hmota posekaná ve objemovém přívěsu	35 - 75
obilná hmota na sběrném voze	60 - 100
sečení rostlin	28 - 35
pícnina posekaná na objemovém voze	150 - 400
pícnina ve sběrném voze	120 - 270
čerstvé řepné listy	140 - 160

Typ materiálu	Objemová motnost [kg/m ³]
čerstvě nasekané řepné listy	350 - 400
řepné listy ve sběrném voze	180 - 250
Jiné:	
suchá půda	1 300 – 1 400
vlhká půda	1 900 – 2 100
čerstvá rašelina	700 - 850
zemina	250 - 350

Zdroj” *Technologia prac maszynowych w rolnictwie” PWN, Varšava 1985*

Je tedy obzvláště nutné dbát o to, aby nedošlo k přetížení přívěsu.

SYPKÝ NÁKLAD

Nakládání sypkého materiálu se odehrává zpravidla za pomoci nakladačů nebo dopravníku, případně také ručně. Sypké materiály nemohou přečnivat za obrys bočnic nebo nástavek. Po skončení nakládání je nutné rovnoměrně rozložit vrstvu nákladu po celém nákladovém prostoru. Pokud je přívěs vybaven lanky upínacími bočnice a nástavky při nakládání sypkých materiálů, měly by být spojeny tažným lankem. Zajistěte mechanismus napínající lanko pomocí závlačky.

Řepka, semena jiných rostlin s velmi malými semeny nebo prašné materiály se dají přepravovat za podmínky, že bude nákladový prostor důkladně utěsněn v místech, kde je mezera mezery menší, než průměr zrna. Za účelem utěsnění se doporučuje použít profilované gumové těsnění, silikonový tmel, fólii, provázky nebo textilní materiály užívané na plachta.

Dodatečně je nutné také použití plachty k zajištění nákladu. Zajistí náklad proti rozsypání během přepravy, rozfoukání větrem a dodatečně jej uchrání před vlhkostí, což je obzvláště nebezpečné v případě sypkých materiálů. Právě ty totiž mohou značně nasát vodu, čímž může během přepravy vzrůst hmotnost nákladu. V extrémních případech může celková hmotnost přívěsu překročit maximální přípustnou hmotnost vozidla. Některý sypký náklad (např. stavební materiály jako štěrk a škvára) mohou způsobovat rychlejší poškození nátěru.

NÁKLAD VE FORMĚ KUSŮ A BLOKŮ

Náklady ve formě kusů a bloků jsou zpravidla tvrdé materiály se značně většími rozměry než sypké materiály (kamení, uhlí, cihly, agregáty). Tyto materiály mohou bez předchozí přípravy korby mohou způsobit promáčknutí podlahy a bočnice nebo stírání nátěru. Z toho důvodu je nutné vyložit podlahu a eventuálně bočnice a nástavky silnou překližkou, tvrdou dřevotřískou,

hrubými deskami nebo jinými materiály s podobnými vlastnostmi. Spotřebitel, který nepostupuje v souladu s instrukcemi, se vystavuje ztrátě záruky. Nakládání materiálů v kusech nebo blocích se musí odehrávat z malé výšky. Ačkoli je korba zabezpečena, náklad na ni nemůže dopadat s velkou silou.

NEBEZPEČENÉ ZBOŽÍ

V souladu s evropskou dohodou ADR o mezinárodní silniční přepravě nebezpečných materiálů je přeprava tohoto druhu nákladu (podrobně je popsána v této smlouvě) zakázána při použití zemědělských přívěsů. Výjimku tvoří výhradně prostředky k ochraně rostlin a umělá hnojiva, která mohou být převážena zemědělským přívěsem za podmínky, že jsou přepravována v příslušných baleních a množství, které je zmíněno ve smlouvě ADR.

OBJEMNÝ NÁKLAD

Objemné náklady (lehké s velkým objemem), jako např. seno, lisované krychle, sláma, jetel atd. se doporučuje nakládat pomocí adekvátních přístrojů: úchyty balíků, vidlí atd. Břemeno může být nakládáno dokonce i vad nástavky korby pod podmínkou, že bude kladen dostatečný důraz na stabilitu přívěsu spolu se správným připevněním a zajištěním



NEBEZPEČÍ

V případě nutnosti přepravě povolených nebezpečných materiálů je třeba se podrobně seznámit s pravidly pro transport nebezpečného materiálu, který platí na území daného státu a smlouvu ADR. Seznamte se s obsahem informačních letáků výrobce nákladu a dodržujte pokyny týkající se transportu a zacházení s nákladem. Ujistěte se, že je během nákladních činností nutné používat dodatečné prostředky osobní ochrany (masky, gumové rukavice atd.)

nákladu. Je velmi důležité brát v úvahu, že vysoko umístěný náklad má negativní vliv na stabilitu přívěsu.

NÁKLAD V BALÍCÍCH

Náklad přepravovaný v baleních (krabice, pytle), je nutné skládat těsně vedle sebe začínajíc od přední bočnice. Pokud existuje nutnost položení několika vrstev, musí být jednotlivé části naloženy střídavě (blokovým systémem). Náklad musí být naložen těsně a na celém povrchu podlahy přívěsu. V opačném případě se objevuje během transportu přesun nákladu. Vzhledem ke konstrukci přívěsu (přizpůsobení korby k přepravě zemědělských plodů a výrobků, chybějící body připevnění nákladu) mohou být zabalené materiály umístěny pouze pod obrysem bočnic nebo nástavek korby. Pokud je přívěs vybaven pletivovými nástavkami, nemůže výška vrstvy nákladu přesahovat 600 mm, tedy nesmí překročit horní hranici bočnic.

Vyšší vrstva nákladu se může přesunout během jízdy a způsobit značné poškození pletivových nástavek spolu nemluvě o rozsypaní nákladu.

Materiály, které mohou způsobit korozi kovu, chemická poškození nebo jiným způsobem reagovat a působit nepříznivě na konstrukční materiály přívěsu, mohou být převáženy jedině pod podmínkou, že bude náklad adekvátně připraven. Materiály musí být těsně zabaleny (v foliových pytlích, umělých nádobách atd.).

Během přepravy se obsah balení nesmí dostat na korbu, proto je nutné postarat se o správné utěsnění nádob.

Vzhledem k různorodosti materiálů, nářadí, způsobů připevnění a zabezpečení nákladu není možné popsat všechny způsoby nakládání. Během výkonu práce je vhodné řídit se rozumem a vlastními zkušenostmi. Uživatel přívěsu je zavázán k seznámení se s pravidly silničního provozu a k jejich dodržování.

H.3.11.623.09.1.CS

4.10 PŘEPRAVA NÁKLADU

Během jízdy s přívěsem po veřejných komunikacích dodržujte předpisy o silničním provozu, řiďte se rozvahou a postupujte rozumně. Dále jsou uvedeny nejpodstatnější pokyny k řízení traktoru s připojeným přívěsem nebo přívěsi.

- Před výjezdem se ujistěte, zda se v blízkosti přívěsu a traktoru nezdržují nezúčastněné osoby, zejména děti. Zajistěte dobrou viditelnost.
- Ujistěte se, zda je přívěs správně připojen k traktoru a závěs traktoru je správně zajištěn.
- Pro pneumatickou instalaci s ručním regulátorem brzdné síly v závislosti na stavu zatížení přívěsu nastavte příslušný provozní režim regulátoru - obr. (4.9).
- Svislé zatížení přenášené táhlem přívěsu ovlivňuje ovladatelnost zemědělského traktoru.
- Přívěs nesmí být přetížen, náklad musí být rozložen rovnoměrně takovým způsobem, aby nepřekračoval přípustné zatížení systému řízení přívěsu. Překročení přípustné nosnosti vozidla je zakázáno, může být příčinou poškození stroje a to může představovat nebezpečí při jízdě po silnicích pro provozovatele traktoru



UWAGA

Před zahájením jízdy přívěsu je nutné ověřit, zda:

- čepy spojující korbu se spodním rámem jsou zajištěny vůči samostatnému vypadnutí,
- zadní a boční poklopy jsou správně upevněné,
- Parkovací podpěra je zvednutá (v jízdni poloze).

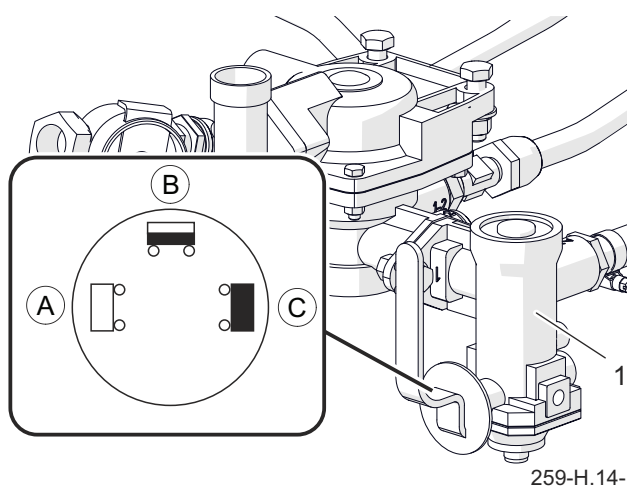

259-H.14-1

Obrazek 4.9 Regulátor brzdné síly

(1) regulátor

(A) položka „BEZ NÁKLADU“

(B) poloha „NALOŽENO DO POLOVINY“

(C) poloha „PLNĚ NALOŽENO,“

a přívěsu nebo pro jiné účastníky silničního provozu.

- Nepřekračujte povolenou konstrukční rychlost a rychlost vyplývající z omezení zákona o silničním provozu. Rychlost jízdy přizpůsobte podmínkám na silnici, stavu zatížení přívěsu, druhu převáženého nákladu a jiným podmínkám, které mohou mít vliv na chování

přívěsu během jízdy.

- Přívěs odpojený od traktoru musí být zabezpečen jeho znehybněním parkovací brzdou a podložením klínů pod kola. Ponechání nezabezpečené přívěsu je zakázáno. V případě poruchy přívěsu zastavte na krajnici aniž byste vytvořili ohrožení pro jiné účastníky provozu a označte místo stání v souladu s pravidly silničního provozu.
- Během pohybu na silnicích přívěs musí být označeny pomocí pole, odlišné pomalu se pohybující vozidla, umístěna na zadní stěně karoserie, v případě, že přívěs se pohybuje poslední v sestavě.
- Řidič traktoru je povinen vybavit přívěs atestovaným nebo homologovaným výstražným odrazovým trojúhelníkem.
- Během jízdy dodržujte pravidla silničního provozu, změnu směru jízdy signalizujte pomocí ukazatelů směru, osvětlovací s signalizační zařízení udržujte v čistotě a pečujte o jeho technický stav. Poškozené nebo ztracení součástí osvětlení a signalizace okamžitě opravte nebo nahradte novými.
- Vyhýbejte se vyjetým kolejím, dírám, příkopům nebo jízdě u svahů silnice. Jízda přes takového překážky může být příčinou prudkého naklonění přívěsu

a traktoru. Je to zvláště důležité, protože těžiště přívěsu s nákladem (zejména s objemným nákladem) má nepříznivý vliv na bezpečnost jízdy. Jízda v blízkosti okrajů příkopů nebo kanálů je nebezpečná s ohledem na riziko sesuvu zeminy pod koly přívěsu nebo traktoru.

- Rychlost jízdy snižte s předstihem před dojezdem k zatáčkám, během jízdy po nerovnostech nebo sklonech terénu.
- Během jízdy se vyhýbejte ostrým zatáčkám, zejména na sklonech terénu.
- Při jízdě po veřejných komunikacích musí být hydraulický zadní poklop zajištěn a uzavřen.
- Pamatujte na to, že brzdná dráha so-upravy se významně zvětšuje spolu s nárůstem hmotnosti přepravovaného nákladu a zvýšením rychlosti.
- Kontrolujte chování přívěsu během jízdy po nerovném terénu a přizpůsobte rychlost terénním a silničním podmínkám.
- Dlouhotrvající pohyb po nakloněné rovině představuje hrozbu ztráty efektivity brždění.
- Přívěs je přizpůsoben pro jízdu po úklonech nejvýše do 8°. Pohyb přívěsu po povrchu s větším náklonem může způsobit ztrátu jeho stability a tím jeho převrácení.

H.3.11.623.10.1.CS

4.11 VYKLÁDKA

Přívěs je vybaven hydraulickým převráceným systémem, který v závislosti na směru vykládky nákladového prostoru může být ve třech provedeních:

- levé překlopení
- pravé překlopení
- levé a pravé překlopení

Sklápění korby je ovládáno pomocí rozdělovače vnější hydraulické instalace traktoru. Přívěs musí být připraven pro jízdu vpřed a spojen traktorem. Vykládka by se měla uskutečnit pouze v případě, že



NEBEZPEČÍ

Během vykládky se musí dodržovat, aby nikdo nebyl v blízkosti přenášeného nákladu.

je přívěs umístěn na vodorovném a stabilním povrchu. Během práci si musíte zajistit dobrou viditelnost a zachovat speciální opatrnost. Přívěs a traktor znehybněte parkovací brzdou.

Přímo před vykládkou demontujte všechny prostředky zajišťující náklad. Vyložte

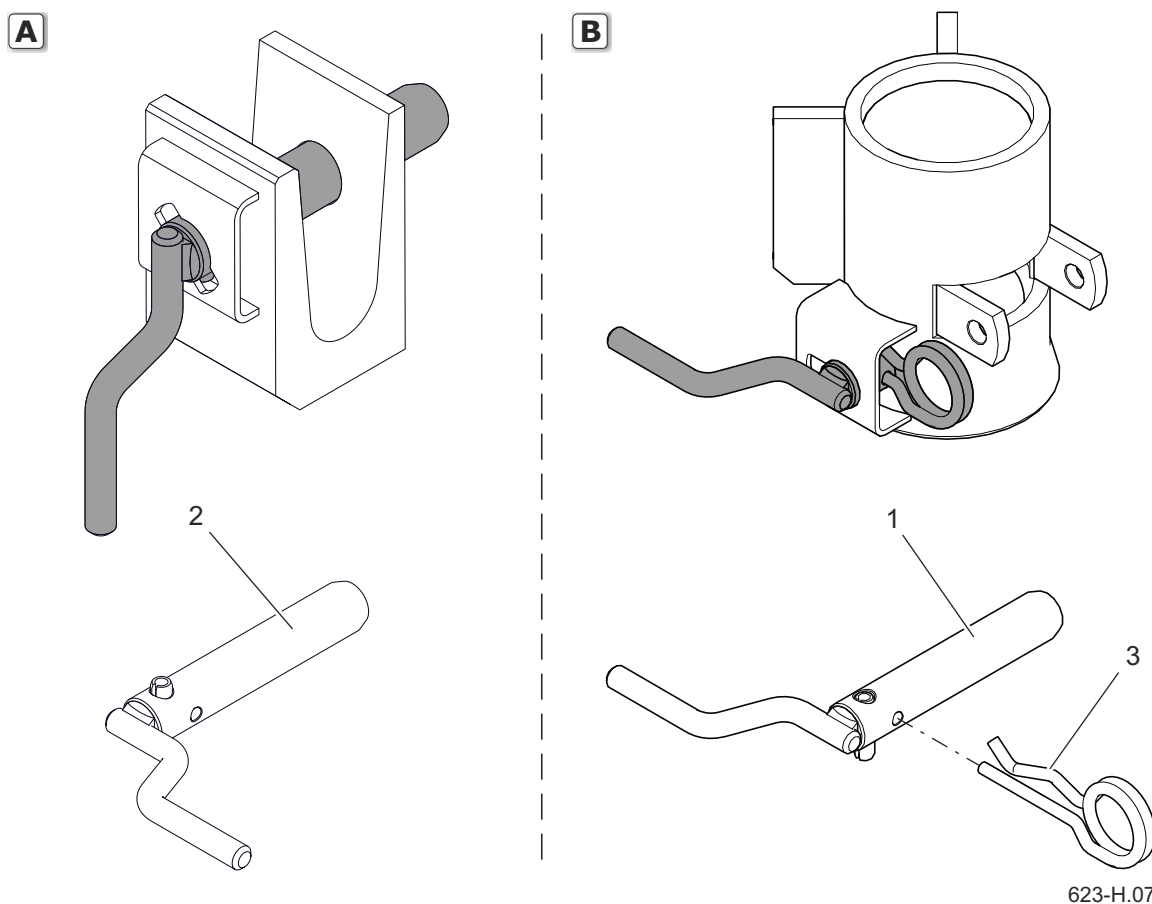

623-H.07-1

Obrazek 4.10 Zablokování čepu sklápění

(1) čep sklápění I (levý zadní nebo pravý přední), (2) čep sklápění II (pravý zadní nebo levý přední), (3) jisticí závlačka, (A) přední zásuvka, (B) zadní zásuvka

**POZOR**

V případě převrácení zadním zdvihem vložte a zajistěte čepy zadních zásuvek korby. V případě vyklápění na pravé straně je třeba vložít a zajistit čepy v pravých zásuvkách korby, naopak v případě vyklápění na pravou stranu vložte a upevněte čepy v levé zásuvce korby.

Vložený a správně upevněný čep sklápění je znázorněn na obrázku (4.10).

přívěs podle všeobecně přijatých předpisů o bezpečnosti a ochraně zdraví. Vykládání přívěsu se provádí v následujícím pořadí:

- traktor a přívěs je nutné nasměrovat k jízdě vpřed na plochem a tvrdém terénu,
- znehybněte traktor parkovací brzdou,
- čepy sklápění (1), (2) (spojující korbu s dolním rámem) umístěte na straně, na které bude se bude vykládat, Kolíky v předních zásuvkách otočte rukojetí dolů. Upevněte čepy v zadních zásuvkách závlačkou (3) - obrázek (4.10),

Čepy sklápění a jednotlivé zásuvky jsou navrženy tak, aby nemohly být přeloženy diagonálně korby, což by způsobilo poškození přívěsu.

- nastavte páku třícestného ventilu (2) - Obrázek (3.9) ovládající provoz hydraulického instalace sklápění do polohy „1 „ - sklopení prvního přívěsu, *V případě, že je připojen druhý přívěs, musí být její vykládka*

**POZOR**

Je zakázáno vyklápění objemných nebo těžko sesypávajících se nákladů. V průběhu vykládání přívěsu na straně existuje zvětšené riziko objevení následujících hrozeb: ztráta stability přívěsu, převrácení přívěsu, ztráta trvanlivosti elementů přívěsu.

provedena teprve tehdy, pokud byla korba prvního přívěsu spuštěna a třícestný ventil ovládající hydraulickou instalaci sklápění přestaven do pozice „2“ sklápění druhého přívěsu.

- v závislosti na zamýšleném směru vykládání otevřete: spodní poklopy, nebo zadní poklop přívěsu nebo šoupátko v zadní stěně,
- pomocí páky rozdělovače v kabině operátora převraťte korbu pomocí teleskopického válce,
- no vykládce spusťte korbu a očistěte hrany podlahy, uzavřete hydraulické poklopy řízením příslušného hydraulického obvodu v traktoru,
- Uzavírání zadního poklopu by mělo být realizováno až do připevnění vidlic poklopu na háčích korby,
- před pohybem se ujistěte, že hydraulický zadní poklop nebo postranní byly správně zablokovány.
- očistěte přívěs od pozůstatků nákladu.

Při vykládání pomocí bočních ventilů

zvedněte korbu korbě se musí odehrávat pomalu a plynule. Rychle zvedání korby způsobuje velký tlak na její horní část, který vyniká z pohybu nákladu a může hrozit stabilitě přístroje.

**POZOR**

U kol přivěsu o šířce 700 mm nebo více je zakázáno přemísťovat přívěs při sklápění doleva nebo doprava kvůli možnosti otěru spodních poklopů o pneumatiky..

**POZOR**

Vykládka přivěsu může být prováděna pouze tehdy, když je stroj postaven na vodorovném a tvrdém rovném podloží a připojen k traktoru. Traktor a přívěs musejí být nastaveny pro jízdu v přímém směru. Je nutné používat pouze originální čepů sklápěním. Použití neoriginálních čepů hrozí zničením přivěsu. Čepy sklápění musejí být správně zablokovány. Délka lanka ovládacího ventil omezující úhel vyklápění korby je nastaven výrobcem a je zakázáno jej samostatně nastavovat uživatelem. Je zakázáno trhat přívěsem dopředu v případě, že objemný nebo těžce se sesypávající náklad nebyl vyložen. Během vykládky se musí dodržovat, aby nikdo nebyl v blízkosti převrácené korby a sypacího se nákladu. Zakazuje se také překlápění korby během silných nárazů větru. Je zakázáno pohybu a jízdy se zvednutou korbou. V průběhu práce udržujte bezpečnou vzdálenost od nadzemního elektrického vedení.

H.3.11.623.11.1.CS

4.12 OVLÁDÁNÍ VENTILU SESUVU

Zadní stěna nákladového prostoru je standardně vybavena šoupátkem sesuv (1) - obrázek (4.11) a navíc může být vybavena výsypanou rýnou (2) pro vykládání sypkých materiálů. Konstrukce skluzu umožňuje přesné dávkování nákladu do balení (pytle, krabice atd.). Velikost otevření mezery je nutné nastavit samostatně pomocí páky (3). K dosažení tohoto cíle by se měl uvolnit šroub blokující zástrčku (4), otevřít ji ve vybrané výšce a zajistit znovu šroubem.

Při využití skluzu k vykládání musí zvedání korby probíhat pomalu a plyně. Rychlé zvedání přepravní bedny způsobí velmi silný tlak na zadní straně korby v důsledku přesouvání nákladu a může



NEBEZPEČÍ

Při zamykání zástrčky skluzu zachovejte zvláštní pozornost úniku rozdrčení prstů.

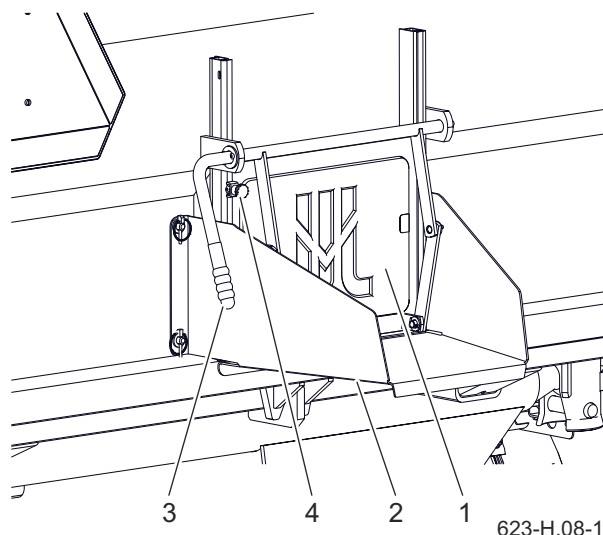

Obrazek 4.11 Obsluha skluzu
(1) dvířka skluzu, (2) okap výsyvky, (3) páka,
(4) blokovací šroub

hrozit nehybností stroje.

H.3.11. 623. 12.1.CS

4.13 OBSLUHA PLACHTY

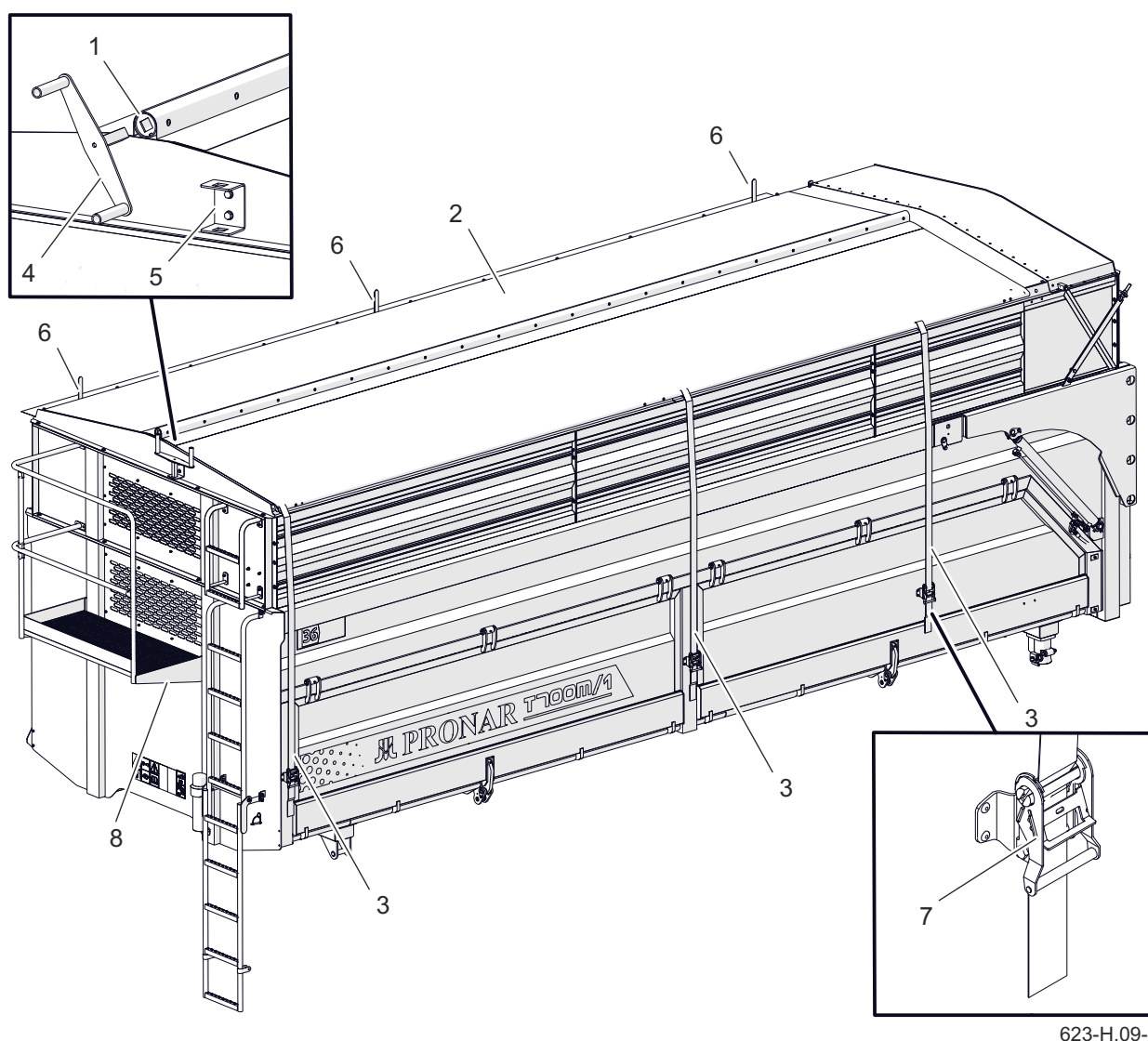

623-H.09-1

Obrazek 4.12 Obsluha plachty

(1) středová trubka, (2) plachta, (3) pás plachty, (4) klika, (5) úchyt kliky, (6) omezovač plachty, (7) napínač pásu, (8) balkon

Pro ochranu nákladu před vysypání a ochranu před nepříznivými povětrnostními podmínkami může být přívěs vybaven plachtou a upevňovací konstrukcí.

ROZVÍJENÍ PLACHTY

- Vstupte na balkon (8) pomocí žebříku umístěného na přední stěně.
- Vyjměte kliku (4) z úchytu (5)

a zasuňte ji do otvoru trubky (1).

- Rozbalte plachtu (2) otočením rukojeti (4)

Odvíjení se provádí pomalu, což umožní rovnoměrné rozložení plachty.

- Zapněte pásy (3) natáhněte plachtu pomocí napínačů (7).

Nesprávné napnutí plachty

způsobuje nahromadění vody na povrchu atd. V důsledku toho se plachta může deformovat a nemusí plnit svůj úkol.

SVÍJENÍ PLACHTY

- Povolte napínáky řemenů (7) a uvolněte pásy (3), které uvazují plachtu. Vstupte na balkon (8) pomocí žebříku umístěného na přední stěně
- Sklopte plachtu otáčením rukojeti (4)



POZOR

Svíjení a odvíjení plachty by mělo být provedeno ve stoje na balkoně.

Při jízdě s nasazenou plachtou není povoleno převážení nákladu, které přečnívají za obvodovými stěnami.

tak, aby plachta spočívala na omezo-
vačích (6).

- Po svinutí pachtu by měla být klika odpojena do rukojeti (5).

H.3.11.623.10.1.CS

4.14 ZÁSADY POUŽÍVÁNÍ PNEUMATIK

- Při pracích spojených s pneumatikami zabezpečte stroj proti ujetí pomocí klínů podložených pod kolo stroje. Demontáž kola se dá provést pouze v případě, že přívěs není zablokován.
- Opravárenské práce při kolech nebo pneumatikách musejí být provedeny osobami za tímto účelem proškolené a oprávněné. Tyto práce je nutno provádět pomocí vhodně zvoleného nářadí.
- Kontrola dotažení matic jízdních kol by měla být provedena po prvním použití přívěsu, každé 2 - 3 hodiny během prvního měsíce používání a následně každých 30 hodin jízdy. Pokud bylo kolo demontováno, musí být pokaždé zopakovány všechny činnosti. Matice kol by měly být dotahovány v souladu s doporučeními obsaženými v kapitole TECHNICKÁ OBSLUHA.
- Pravidelně kontrolujte a udržujte správný tlak v pneumatikách v souladu s doporučením v návodu (zvláště pak po delší přestávce v používání přívěsu).
- Tlak v pneumatikách musí být kontrolován také během celodenní intenzivní práce. Je nutno zohlednit skutečnost, že zvýšení teploty pneumatik může navýšit tlak až o 1 bar. Při takovém nárůstu teploty a tlaku je nutno snížit zatížení nebo rychlost.
- Nikdy nesnižujte tlak odpouštěním vzduchu v případě jeho zvýšení v důsledku působení teploty.
- Ventily zabezpečte pomocí vhodných matic, aby se zabránilo pronikání nečistot.
- Nepřekračujte povolenou konstrukční rychlost přívěsu.
- Během celodenního pracovního cyklu si udělejte alespoň jednu hodinovou pauzu v poledne.
- Dodržujte 30minutové pauzy k ochlazení pneumatik po ujetí 75 km nebo po 150 minutách stálé jízdy v závislosti na tom, co se stane jako první.
- Vyhýbejte se poškozenému povrchu cesty, prudkým a měnícím se pohybům a vysoké rychlosti při zatáčení.

H.3.4.622.10.1.CS

4.15 ČIŠTĚNÍ PŘÍVĚSU

Přívěs by měl být čištěn dle potřeby a před dlouhodobým stáním (např. před zimním obdobím). Použití tlakové myčky zavazuje uživatele seznámit se s principem fungování a doporučeními týkajícími se bezpečného provozu tohoto zařízení.

ROZSAH ČINNOSTÍ

- Před pristoupením k mytí přívěsu otevřete zadní poklop a postranní poklop. Důkladně očistěte korbu od zbytků nečistot (vymeťte nebo vyfokejte stlačeným vzduchem), zvláště v blízkosti přiléhání zadního poklopu.
- K mytí přívěsu používejte výhradně čistou tekoucí vodu nebo vodu s přídavkem čistícího saponátu s neutrálním pH.
- Využití vysokotlakých myček zvyšuje účinnost mytí, je však nutno zachovat zvláštní opatrnost během práce. Během mytí se tryska čistícího agregátu nesmí přiblížit na vzdálenost menší než 50 cm od čištěného povrchu.
- Teplota vody nemůže přesahovat 55 °C.
- Nenavádějte proud vody přímo na součásti instalace a vybavení přívěsu, tj. ovládací ventil, regulátor



NEBEZPEČÍ

Seznamte se s návodem k použití mycích saponátů a konzervačních přípravků.

Během mytí s použitím saponátů používejte vhodný ochranný oděv a brýle ochraňující proti stříkancům

síly brzdění, brzdové válce, hydraulické válce, pneumatické, elektrické a hydraulické zástrčky, světla, elektrické spoje, informační a výstražné nálepky, údajový štítek, spoje hadic, pera pružin, mazací místa přívěsu atd. Velký tlak proudu vody může způsobit mechanické poškození těchto součástí.

- Pro čištění a údržbu ploch zhotovených z umělé hmoty se doporučuje používat čistou vodu nebo speciální přípravky určené pro tento účel.
- Nepoužívejte organická rozpouštědla, přípravky neznámého původu ani jiné látky, které mohou způsobit poškození lakovaného nebo gumového povrchu zhotoveného z umělé hmoty. Doporučuje se provést zkoušku na neviditelné ploše v případě pochybnosti.
- Plochy s olejovými skvrnami nebo zamaštěné mazem očistěte pomocí benzínu nebo prostředků určených k odmašťování a následně umyjte čistou

- vodou s přídavkem detergentu. Dodržujte doporučení výrobce čisticích přípravků.
- Saponáty určené k mytí skladujte v originálních nádobách, případně v náhradních nádobách, ale velmi přesně označených. Přípravky nemohou být skladovány v nádobách určených pro skladování potravin a nápojů.
 - Dbejte na čistotu pružných hadic a těsnění. Hmoty, ze kterých tyto součástky byly provedeny můžou být citlivé na organické látky a některé čisticí prostředky. V důsledku dlouhodobého působení různých látek se urychluje proces stárnutí a zvyšuje se riziko poškození. Součástí provedené z gumy se doporučuje konzervovat pomocí speciálních přípravků po předchozím pečlivém umytí.
 - Po mytí počkejte na vyschnutí a následně namažte všechny kontrolní body v souladu s doporučeními. Přebytečný tuk nebo olej setřete suchým hadrem.
 - Dodržujte zásady ochrany životního prostředí, přívěs myjte v místech k tomu určených.
 - Mytí a sušení přívěsu se musí uskutečňovat při teplotě okolí vyšší než 0 °C.
 - Po umytí a usušení přívěsu je nutné namazat všechny kontrolní body bez ohledu na období posledního zákroku.

H.3.11.623.14.1.CS

4.16 SKLADOVÁNÍ

- Doporučuje se, aby přívěs byl skladován v uzavřené nebo zastřešené místnosti.
- Pokud stroj nebude používán po delší dobu, bezpodmínečně ho zabezpečte proti povětrnostním vlivům, zejména těch, které vyvolávají korozi a urychlují stárnutí pneumatik. V této době stroj musí být vyložený. Přívěs velmi pečlivě umyjte a vysušte.
- Zkorodovaná místa očistěte od rzi, odmastěte a zabezpečte pomocí základní barvy a pak natřete vrchní barvou stejného odstínu jako původní.
- V případě delší odstavky bezpodmínečně promažte všechny součásti bez ohledu na dobu posledního zákroku.
- Ráfky a pneumatiky musejí být pečlivě umyté a osušené. Během delšího skladování a nepoužívání přívěsu se doporučuje jednou za 2 – 3 týdny přestavit stroj takový způsobem, aby místo kontaktu pneumatiky s podložím bylo v jiné poloze. Pneumatiky se nezdeformují a zachovají správnou geometrii. Jednou za čas kontrolujte tlak v pneumatikách a pokud je to nutné, dofoukejte kola na správnou hodnotu.
- Zakryjte pneumatiky, pokud mohou být vystaveny slunečnímu záření.
- Pokud je přívěs vybaven plachtou, je vhodné ji důkladně umýt a vysušit. Pokud je to možné, doporučuje se čistou plachtu skladovat v rozloženém stavu, v opačném případě je vhodné ji pečlivě svinout a nezpůsobit žádné pomačkání a lomení materiálu.
- Na plachtě se může hromadit voda nebo sníh, jejichž nadměrné množství může způsobit poškození plachty a její konstrukce. Proto je nutné tento typ nahromaděného materiálu okamžitě odstranit.

H.3.3.259.14.2.CS

4.17 OBSLUHA HYDRAULICKÉ INSTALACE ŘÍZENÍ

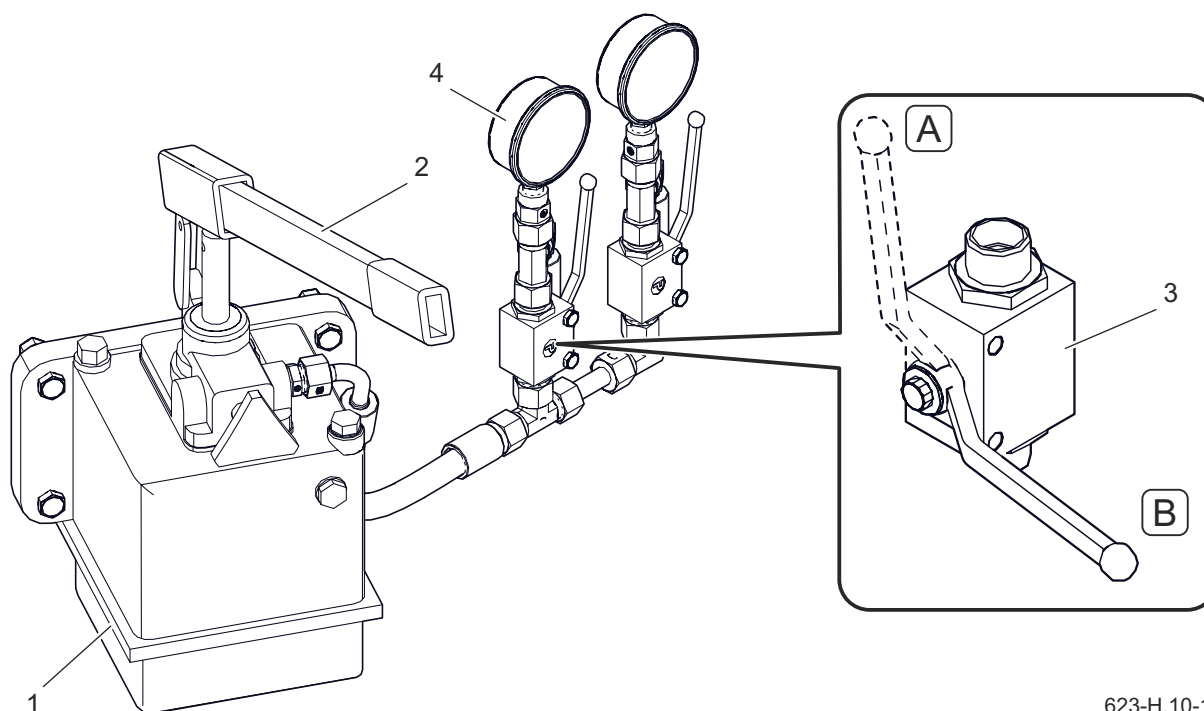

623-H.10-1

Obrazek 4.13 Hydraulické ruční čerpadlo

(1) olejová nádrž, (2) páka čerpadla, (3) hydraulický ventil, (4) manometr, (A) otevřená pozice, (B) uzavřená pozice

Pro správný provoz hydraulického systému řízení a bezpečné používání přívěsu je nutné používat adekvátně homologované traktorové přívěsy v souladu s ISO 26402. Při první agregaci přívěsu s traktorem je nutné ověřit správnost fungování systému řízení. Pokud bylo potvrzeno nesprávné fungování systému, musíte provést následující činnosti:

- Spojte traktor s přívěsem pomocí táhla a ovládacího kulového závěsu a zajistěte táhlo,
- otevřete dva ventily (3) nacházející

se při manuálním čerpadle - obrázek (4.13),

- jeďte traktorem s připevněným přívěsem na takovou vzdálenost, aby byla kola přívěsu nastavená na jízdu vpřed,
- naplňte instalaci pomocí pumpy s užitím ruční páky (2) do chvíle, kdy dosáhne tlak v každém manometru (4) hodnoty 80 bar,
- nedolévejte olej po zisku tlaku,
- uzavřete všechny ventily (3) a odložte pátku pumpy (2),

- jeďte traktorem s připojeným přívěsem a ověřte správné fungování systému.

**POZOR**

Zakazuje se jízda s nesprávně upraveným systémem řízení.

H.3.11.623.15.1.CS

KAPITOLA 5

HARMONOGRAM TECHNICKÝCH
PROHLÍDEK

5.1 ZÁKLADNÍ INFORMACE

Tato kapitola popisuje všechny činnosti související s prováděním pravidelných kontrol, které jste jako uživatel povinen provádět podle stanoveného harmonogramu. Neustálé sledování technického stavu a provádění údržby je nezbytné pro udržení stroje v dobrém provozním stavu. Činnosti technické obsluhy, které může uživatel provádět sám, jsou uvedeny v kapitole Technická obsluha.

Oprava stroje v bodu průběhu záručního období může být prováděna pouze autorizovanými prodejními a servisními body (APSiO).



POZOR

Je zakázáno používat poškozený přívěs. Připojení je přípustné pouze tehdy, pokud brzdový systém, osvětlení, oj a jízdní systém jsou funkční. Opravy během trvání záruční doby mohou být prováděny pouze autorizovanými servisními místy.

V případě samovolných oprav, změny továrního nastavení nebo činností, které nebyly zohledněny operátorem přívěsu (nebyly popsány v tomto návodu), uživatel ztratí záruku. Záruční prohlídka přívěsu je prováděna výhradně oprávněným servisem

I.3.1.526.01.1.CS

5.2 PRAVIDELNÉ PROHLÍDKY PŘÍVĚSŮ

Tabulka 5.1 Kategorie prohlídek

Kategorie	Popis	Provádí	Četnost
A	Každodenní prohlídka	Operátor	Každý den před prvním spuštěním nebo každých 10 hodin nepřetržité práce ve směnném provozu.
B	Údržbový	Operátor	Prohlídka prováděna po 1000 ujetých kilometrech nebo každý měsíc provozu přívěsu v závislosti co nastane dříve. Pokaždé před provedením této prohlídky je nutné provést každodenní prohlídku.
C	Údržbový	Operátor	Prohlídka prováděna každé 3 měsíce. Pokaždé před provedením této prohlídky je nutné provést každodenní prohlídku a prohlídku o 1 měsíci používání přívěsu.
D	Údržbový	Operátor	Prohlídka prováděna periodicky co 6 měsíců. Pokaždé před provedením této prohlídky je nutné provést každodenní prohlídku, prohlídku po 1 měsíci používání přívěsu a prohlídku po 3 měsících.
E	Údržbový	Operátor	Prohlídka prováděna periodicky co 12 měsíců. Pokaždé před provedením této prohlídky je nutné provést každodenní prohlídku, prohlídku po 1 měsíci používání přívěsu a prohlídku po 3 a 6 měsících.
F	Údržbový	Servis	Prohlídka prováděna vždy po 4 letech používání přívěsu

(1) - pozáruční servis

Tabulka 5.2 Harmonogram prohlídek

Popis činností	A	B	C	D	E	F	Strana
Kontrola tlaku vzduchu v kolech	•						5.7
Odvodnění vzdušníku	•						5.8
Kontrola zdířek a zástrček	•						5.9
Kontrola clon	•						5.10
Kontrola přívěsu před zahájením jízdy	•						5.11
Měření tlaku vzduchu, kontrola pneumatik a disků		•					5.12
Čištění vzduchových filtrů			•				5.13
Kontrola opotřebení brzdových obložení				•			5.14
Kontrola vůle ložisek pojezdových náprav				•			5.15
Kontrola mechanických brzd				•			5.17
Čištění odvodňovacího ventilu				•			5.18
Kontrola napětí parkovací brzdy					•		5.19
Kontrola hydraulického systému					•		5.21
Kontrola pneumatického systému					•		5.22
Podpora zavěšení	Viz kapitola: "Obsluha zavěšení"						5.23
Mazání	Viz tabulka: "Plán mazánípřívěsu"						5.25
Kontrola šroubových spojů	Viz kapitola: „Kontrola šroubových spojů“						5.32
Výměna hydraulických hadic						•	5.34

Tabulka 5.3 Regulační parametry a nastavky

Popis	Hodnota	Poznámky
Brzdový systém		
Zdvih pístnice v pneumatických systémech	25 - 45 mm	
Zdvih pístnice v hydraulických systémech	25 - 45 mm	
Minimální tloušťka brzdového obložení	5 mm	
Úhel mezi osou expandéru a vidlicí	90°	Při sešlápnuté brzdě
Parkovací brzda		
Přípustná vůle lanka parkovací brzdy	20 mm	

I.3.1.526.02.1.CS

5.3 PŘÍPRAVA PŘÍVĚSU



NEBEZPEČÍ

Kabinu traktoru zajistěte proti přístupu nepovolaných osob.

Při práci se zvedáčem seznáme se s obsahem návodu pro použití tohoto přístroje a řiďte se pokyny výrobce. Zvedáč musí být stabilně opřený o povrch a části přívěsu

Před zahájením údržby a oprav při zvednutém přívěsu ujistěte se, zda je přívěs správně zajištěn a při práci se nepřevrátí.

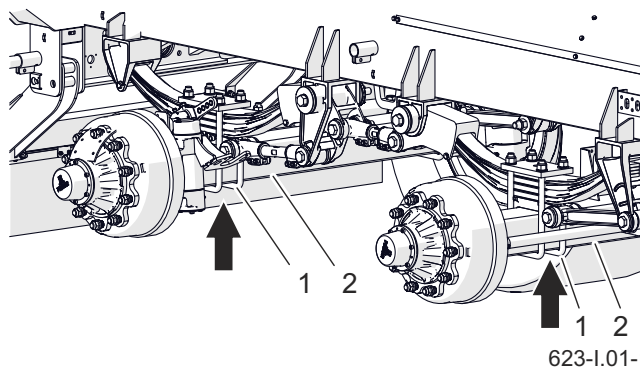

Obrázek 5.1 Doporučené body přístavení zvedáku

(1) třmenové šrouby zavěšení, (2) náprava

ROZSAH ČINNOSTÍ

- Připojte přívěs k traktoru.
- Traktor a přívěs jsou instalovány na pevném a vodorovném povrchu pro přímý pohyb.
- Zatáhněte parkovací brzdou tahače.
- Vypněte motor traktoru a vytáhněte klíčky ze zapalování. Zavřete kabinu tahače a zajistěte ji před vstupem neoprávněných osob.
- Pod kola přívěsu podložte blokovací klíny. Ujistěte se, zda se přívěs neotočí u prohlídky.
- V případě, když u prohlídky bude

nutné zvednutí kola, blokovacích klíny podložte pod kolo na protější straně pod pevnou nápravou. Zvedák podlož v místech označených šipkou. Zvedák se musí opírat o tvrdou a stabilní plochu.

- Zvedák musí být vhodný pro vlastní hmotnost přívěsu.
- Ve výjimečných případech budete muset uvolnit parkovací brzdou přívěsu, např. Při měření vůle ložisek a poloosy. Budte při tom velmi opatrní.

I.3.2.589.03.1.CS

5.4 KONTROLA TLAKU VZDUCHU V KOLECH

- Vizuálně zhodnoťte stupeň nahuštění jízdních kol.
- Pokud si myslíte, že v kole je málo vzduchu, prověřte tlak pomocí manometru. V případě nutnosti dofoukej kola na požadovaný tlak.



POZOR

Používání přívěsu, jehož pneumatiky nejsou správně nahuštěny může způsobit trvalé poškození pneumatiky v důsledku rozvrstvení materiálu. Nízký tlak v pneumatice je rovněž příčinou rychlejšího opotřebení pneumatiky.

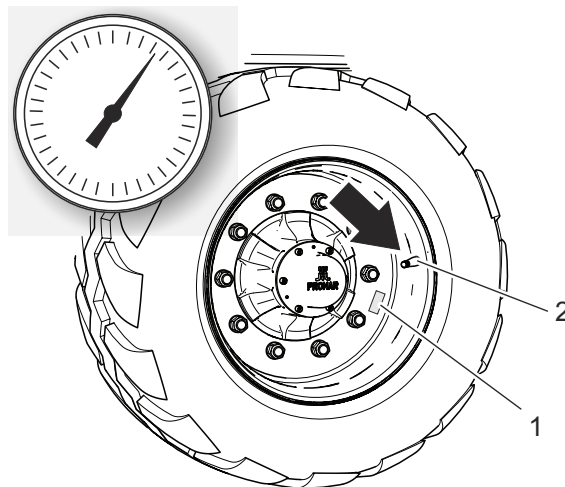

624-I.02-1

Obrázek 5.2 Kolo přívěsu
(1) informační nálepka (2) ventil

POKYN

Hodnota tlaku vzduchu pneumatiky je uvedena na informační nálepce nalepené na ráfku - obrázek (5.2).

I.3.10.624.04.1.CS

5.5 ODVODNĚNÍ VZDUŠNÍKU

ROZSAH ČINNOSTÍ

- Vyklopte trn odvodňovacího ventilu (1) umístěného ve spodní části nádrže (2).

Nacházející se v nádrži stlačený vzduch způsobí odstranění vody ven.

- Po uvolnění trnu se ventil musí samočinně uzavřít a přerušit únik vzduchu z nádrže.
- Pokud se dřík ventilu nechce vrátit do své pozice, počkejte, až se nádrž vyprázdní. Následně ,vyšroubujte

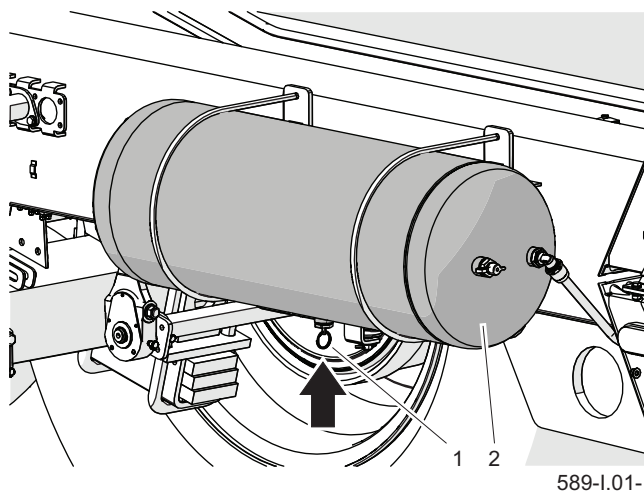

Obrázek 5.3 Obrázek 5.3 Vzduchová nádrž (1) odvodňovací ventil, (2) vzdušník

a vyčistěte nebo vyměňte ventil za nový.

I.3.2.589.05.1.CS

5.6 KONTROLA ZDÍŘEK A ZÁSTRČEK



NEBEZPEČÍ

Nefunkční a znečištěné přípojky přívěsu mohou být příčinou nesprávného fungování brzdové soustavy.

Poškozené těleso spojky nebo zásuvky k připojování druhého přívěsu je důvodem k výměně. V případě poškození víčka nebo těsnění vyměňte tyto prvky za nové, funkční. Kontakt těsnění vzduchových přípojek s oleji, mazivem, benzinem apod. se může přičinit k jejich poškození a urychlit proces stárnutí.

Pokud je přívěs odpojen od traktoru, přípojky je nutno zabezpečit víčky nebo je umísťovat v určených pro tento účel sedlech. Před zimním obdobím se doporučuje nakonzervovat těsnění pomocí přípravků určených pro tento účel (např. silikonová maziva na díly zhotovené z pryže).

Pokaždé před připojením stroje zkontrolujte technický stav a stupeň čistoty

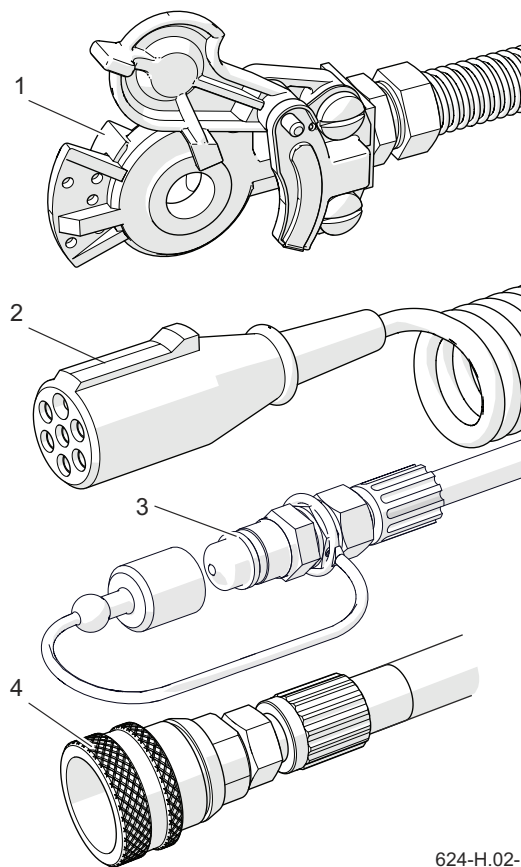

624-H.02-1

Obrázek 5.4 Konektory přívěsu
(1) pneumatická brzdová zástrčka,
(2) elektrický 7pólový konektor,
(3) hydraulická zástrčka,
(4) hydraulická brzdová zásuvka

přípojek a také zdířek v zemědělském traktoru. V případě nutnosti očistěte nebo opravte zdířky traktoru.

I.3.4.622.06.1.CS.

5.7 KONTROLA CLON

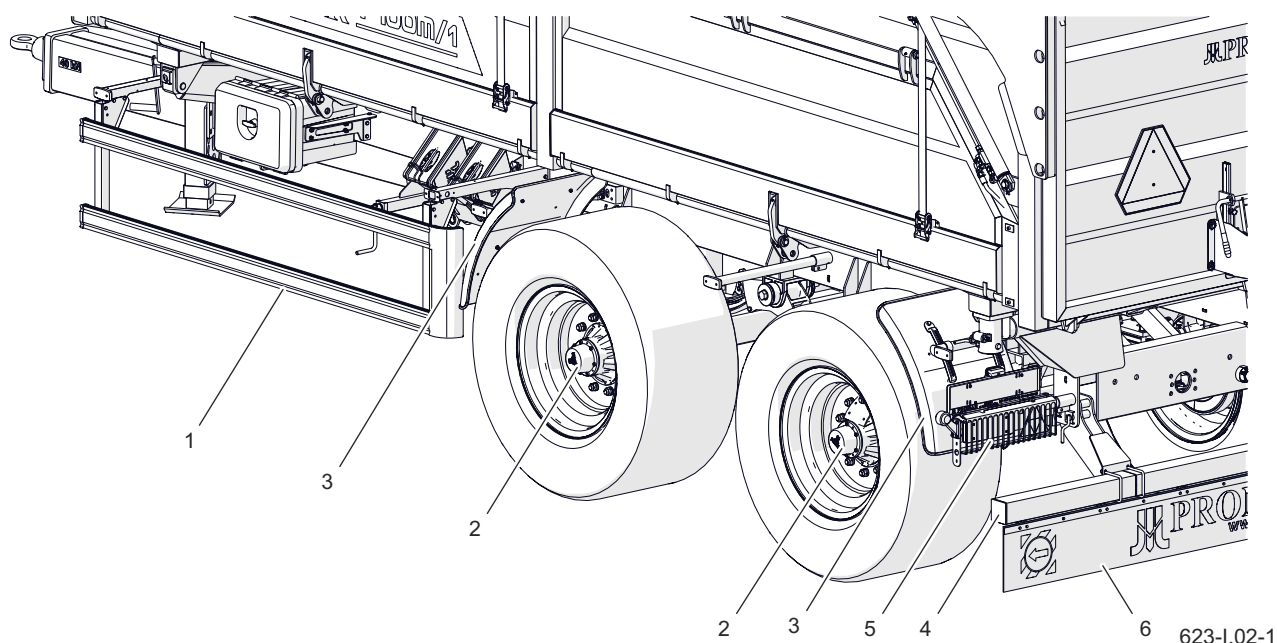

Obrázek 5.5 Kryt přívěsu

(1) boční kryt, (2) kryty jízdních kol, (3) plastový blatník, (4) zadní nosník, (5) kryt zadní svítilny, (6) zadní clona

Clony zabezpečují uživatele přívěsu před poškozením zdraví nebo jsou ztráty života nebo jsou součástí ochrany podsystému stroje. S ohledem na to jejich technický stav před zahájením práce musí být pro-
věřen. Poškozené nebo ztracené součásti je nutné opravit nebo nahradit novými.

ROZSAH ČINNOSTÍ

- Zkontroluj úplnost ochranných krytů.
- Zkontrolujte, zda jsou ochranné kryty správně
- Zainstalovány, zhodnoťte stav



NEBEZPEČÍ

Je zakázáno používat přívěs s poškozenými nebo neúplnými clonami.

blatníků a clony.

- Zkontrolujte, zda jsou boční ná-
jezdové zábrany a zadní nosník
správné.
- Zkontrolujte zda jsou kompletní kryty.
- V případě potřeby došroubujte šro-
ubové spoje připevnění clon.

I.3.11.623.08.1.CS

5.8 KONTROLA PŘÍVĚSU PŘED ZAHÁJENÍM JÍZDY



NEBEZPEČÍ

Jízda s nesprávným osvětlením nebo nefunkčním brzdovým systémem je zakázána.

V případě poškození přívěsu je nutné přestat používat, dokud nebude opraven.

- Před připojením přívěsu k tahači ujistěte se, zda elektro rozvody a hydraulické rozvody nejsou poškozeny.
- Prověřte úplnost, technický stav a fungování osvětlení přívěsu.
- Prověřte čistotu všech elektrických lamp a odrazových světel.
- Prověřte, zda uchycení trojúhelníkové značky je správné a zda není poškozena značka.
- Ujistěte se, zda ve výbavě tahače je reflexní výstražný trojúhelník.
- Zkontrolujte, zda nejsou ventilační otvory válce ucpané nečistotami a zda se uvnitř nenachází voda či led. Zkontrolujte správnou funkci válce.

V případě potřeby očistěte posilovač. nutnost rozmrazení válce a odstranění nahromaděné vody

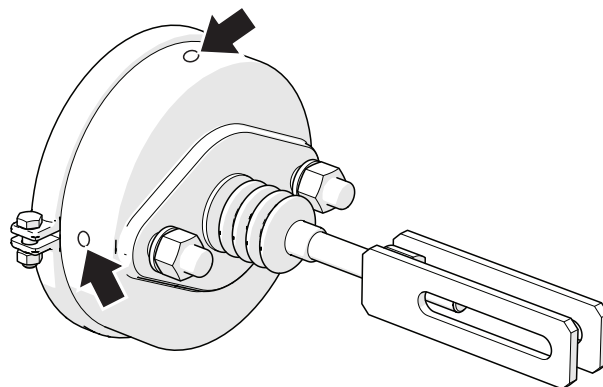

Obrázek 5.6 Brzdový válec

zprůchodněnými ventilačními otvory. V případě zjištění závad, vyměňte posilovač. Při montáži posilovače dodržte jeho originální polohu vůči podpěře.

- Po rozjezdu prověřte funkčnost hlavního brzdového systému. Nezapomeňte, že pro správné fungování pneumatického systému je nutná určitá úroveň tlaku vzduchu ve vzdušníku přívěsu.
- Správnost fungování ostatních systémů průběžně kontrolujte za provozu přívěsu.

I.3.2.589.08.1.CS

5.9 MĚŘENÍ TLAKU VZDUCHU, KONTROLA PNEUMATIK A RÁFKŮ

U měření tlaku musí být přívěs bezpodmínečně vyložen. Kontrola by měla být provedena před začátkem jízdy, kdy se pneumatiky nezahřívají nebo po dlouhém zastavení přívěsu.

ROZSAH ČINNOSTÍ

- Připojte manometr k ventilu a ověřte tlak vzduchu. V případě nutnosti dofoukejte kola na požadovaný tlak.
- Zkontrolujte technický stav pneu-

POKYN

Hodnota tlaku vzduchu pneumatiky je uvedena na informační nálepce nalepené na ráfku - obrázek (5.7).

- matik (povrch běhounu, boční povrch pneumatiky).
- Zkontrolujte pneumatiku se zaměřením na úbytky, průřezy, deformace, vypouklín svědčících o mechanismu poškození pneumatiky. V případě mechanických poškození se obraťte na nejbližší pneu-uservis a ujistěte se, zda poškození pneumatiky vyžaduje její výměnu.
- Zkontrolujte správnost usazení pneumatiky na ráfku.
- Zkontrolujte stáří pneumatiky.

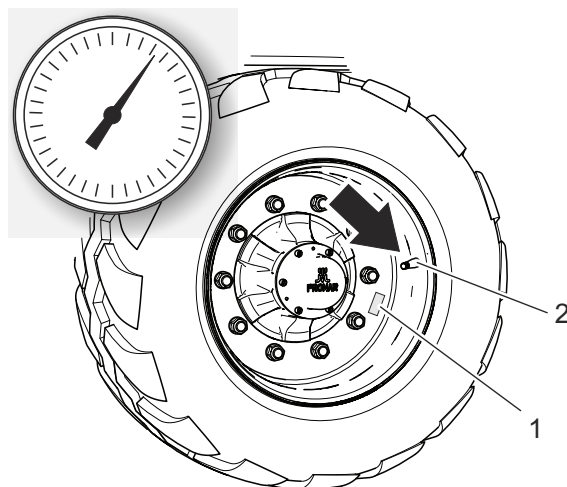

624-I.02-1

Obrázek 5.7 Kolo přívěsu
(1) informační nálepka, (2) ventil

- Při kontrole tlaku obraťte pozornost na technický stav ráfků. Disky je nutné kontrolovat s ohledem na deformace, prasknutí materiálu, prasknutí spojů, korozi, zvláště pak v okolí svárů a v místech kontaktu s pneumatikou.

POKYN

V případě intenzivního provozu přívěsu doporučujeme častěji kontrolovat tlak.



POZOR

Používání přívěsu, jehož pneumatiky nejsou dostatečně nahuštěny, může vést k trvalému poškození pneumatiky v důsledku vrstvení materiálu. Nesprávný tlak v pneumatice také způsobuje její rychlejší opotřebení.

I.3.4.622.09.1.CS

5.10 ČIŠTĚNÍ VZDUCHOVÝCH FILTRŮ

Kazety vzduchového filtru jsou umístěny na připojovacích vodičích pneumatické instalace. Používají se opakovaně a nepodléhají výměně, jen když budou poškozeny mechanickým způsobem.

ROZSAH ČINNOSTÍ

- Snižte tlak v napájecí hadici.

Snížení tlaku v hadici lze provést zatlačením na doraz hříbku vzduchové přípojky.

- Vysuňte zabezpečovací zástrčku filtru (1).
- Přidržte kryt filtru (2).
- Kryt filtr (2) přidržte druhou rukou. Po vyjmutí zástrčky víko bude

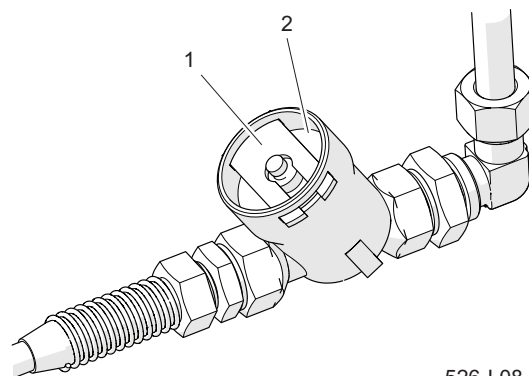

526-I.08-1

Obrázek 5.8 Vzduchový filtr
(1) šoupátko filtru (2) kryt

vytlačeno pružinou nacházející se v pouzdře filtru.

- Vložku a tělo filtru důkladně umyjte vodou a vyfoukejte stlačeným vzduchem. Montáž se provádí v opačném pořadí.

I.3.2.589.09.1.CS

5.11 KONTROLA OPOTŘEBENÍ BRZDOVÝCH OBLOŽENÍ

Během provozu přívěsu se třecí obložení bubnových brzd opotřebovává. V tomto případě by měly být kompletní brzdové čelisti nahrazeny novými. Nadměrné opotřebení brzd je stav, kdy tloušťka brzdových destiček přilepených nebo nýtovaných k ocelové čelistní konstrukci převyšuje minimální hodnotu.

POKYN

Kontrola opotřebení brzdových obkladů:

- v souladu s harmonogramem prohlídek,
- v případě přehřívání brzd,
- v případě, že se značně prodlouží zdvih pístnice brzdového válce,
- v případě, že dojde k nepřírozeným hlukům z okolí bubnu jízdní nápravy.

ROZSAH ČINNOSTÍ

- Vyhledej inspekční otvor (v závislosti na variantě provedení nápravy inspekční otvor se může nacházet v jiném místě než je zobrazeno na obrázku, ale vždy bude umístěn na štítu clony brzdy).
- Sundejte horní a spodní záslepku a následně zkontrolujte tloušťku obložení.
- Brzdové čelisti musíte vyměnit,

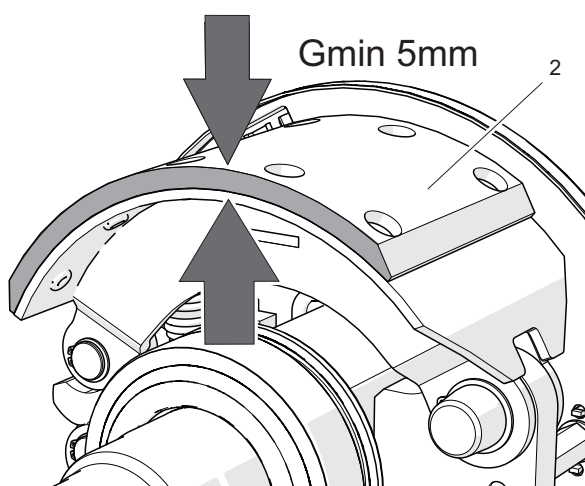
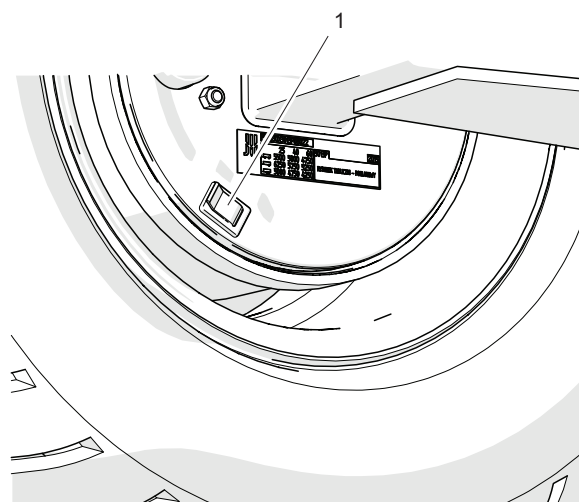

526-I.09-1

Obrázek 5.9 Kontrola tloušťky obkladu brzdy
(1) záslepka (2) brzdové obložení

pokud tloušťka brzdového obložení bude menší než 5 mm.

- Zkontrolujte ostatní obklady z hlediska opotřebení.

I.3.2.589.10.1.CS

5.12 KONTROLA VŮLE LOŽISEK POJEZDOVÝCH NÁPRAV



NEBEZPEČÍ

Před zahájením práce se seznamte s obsahem návodu zvedáku a dodržujte doporučení výrobce. Zvedák musí stát stabilně opřený o podloží a perovou desku.

Ujistěte se, zda stroj neujede během kontroly vůle ložisek pojezdových náprav.

Kontrolu vůle ložisek lze provést jen a výhradně, když je stroj připojen k traktoru a korba je prázdná a nezvednutá.



526-I.10-1

Obrázek 5.10 Kontrola vůle

ROZSAH ČINNOSTÍ

- Spojte přívěs s traktorem, traktor znehybněte parkovací brzdou
- Nastavte traktor a přívěs na pevném a vodorovném povrchu pro přímý pohyb.
- Kolo přívěsu, které je protilehlé zvedanému kolu, musí být podloženo blokujícími klíny. Ujistěte se, zda přívěs neujede během kontroly.
- Zvedněte kolo (na opačné straně než podložené klíny). Zvedák by měl být umístěn pod pružnou deskou, která upevňuje hnací nápravu na pružinu (obr. 5.1). Zvedák musí být vhodný pro vlastní hmotnost přívěsu.
- Točte pomalu kolem ve dvou směrech. Zkontrolujte, zda pohyb je plynulý a kolo se točí bez nadměrného odporu a zaseknutí - obrázek (5.10).
- Roztočte kolo aby se otáčelo velmi rychle, zkontrolujte, zda se z ložiska

neozývají nepřírozené zvuky.

- Při pohybu kolem zkuste cítit vůli.
- Zopakujte činnosti pro každé kolo zvlášť. Pamatujte, že zvedák musí být umístěn na opačné straně než podložené klíny.
- Pokud je uvolnění hmatatelné, proveďte nastavení ložisek - obrázek (6.3). Nepřírozené zvuky vycházející z ložiska mohou být příznaky jeho nadměrného opotřebení, znečištění nebo poškození. V takovém případě ložisko, spolu s těsnicími kroužky, vyměňte za nové nebo očistit a znovu promazat. U kontroly ložisek je nutné se ujistit, zda případná vycítěna vůle pochází z ložisek nebo z systému zavěšení (např. vůle na šroubech pružiny).

- Prověřte technický stav krytí pístnice, v případě nutnosti vyměňte za novou.

POKYN

Poškozené víko náboje nebo chybějící víko způsobí pronikání nečistot a vlhkosti do náboje, což v důsledku způsobí mnohem rychlejší opotřebí ložisek a těsnění náboje.

Životnost ložisek závislá na provozních podmínkách přívěsu, zatížení, rychlosti jízdy a podmínek mazání.

I.3.2.589.11.1.CS

5.13 KONTROLA MECHANICKÝCH BRZD

POKYN

Kontrola technického stavu brzd:

- podle harmonogramu prohlídek,
- před obdobím intenzivního provozování,
- po provedení opravy brzdové soustavy,
- v případě nerovnoměrného brzdění kol přívěsu.

Ve správně nastavených brzdách, brzdový píst by se měl vlézt v rozsahu uvedeném v tabulce (5.3) a závisí na druhu použitého posilovače. Při úplném zabrzdění kola optimální úhel mezi pákou expandéru a pístnicí by měl mít cca 90°. U takové polohy je síla brzdění optimální. Kontrola brzd spočívá v měření tohoto úhlu a skoku pístnice v každém kole.

ROZSAH ČINNOSTÍ

- Změřte vzdálenost X s uvolněným pedálem brzdy přívěs.
- Změřte vzdálenost Y se zmáčknutým pedálem brzdy přívěs.
- Vypočítejte rozdíl vzdáleností X-Y (zdvih

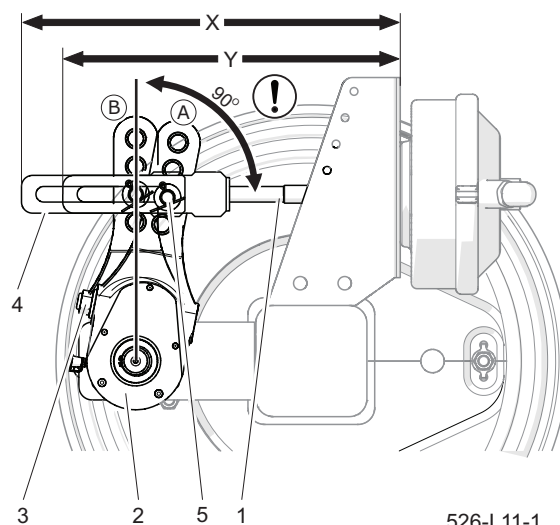

Obrázek 5.11 Kontrola vůle

- (1) pístnice válce (2) páka klíče
 (3) regulační šroub (4) vidlice válce
 (5) poloha pístnice
 (A) pozice ramene v poloze odbrzdění
 (B) pozice ramene v poloze zabrzdění

- pístnice).
- Provéřte úhel mezi osou pístnice posilovače a pákou expandéru.
- Pokud úhel ramene expandéru (2) a skok pístnice překračuje rozsah uvedený v tabulce (5.3), proveďte regulaci brzdy.

I.3.4.622.13.1.CS

5.14 ČIŠTĚNÍ ODVODŇOVACÍHO VENTILU

ROZSAH ČINNOSTÍ

- Zcela snižte tlak ve vzdušníku (2).
Snížení tlaku ve vzdušníku je možno provést vykloněním trnu odvodňovacího ventilu
- Odšroubujte ventil (1).
- Pročistit ventil, profouknout stlačeným vzduchem.
- Vyměnit těsnění.
- Zašroubujte ventil, naplňte nádrž vzduchem, zkontrolujte těsnost nádrže.

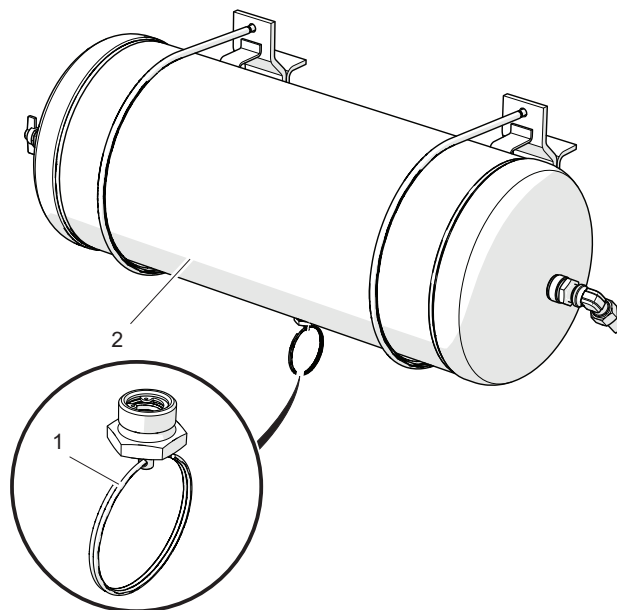

526-I.12-1

Obrázek 5.12 Vzduchová nádrž
(1) odvodňovací ventil (2) nádrž

I.3.2.589.13.1.CS

5.15 KONTROLA NAPĚTÍ PARKOVACÍ BRZDY

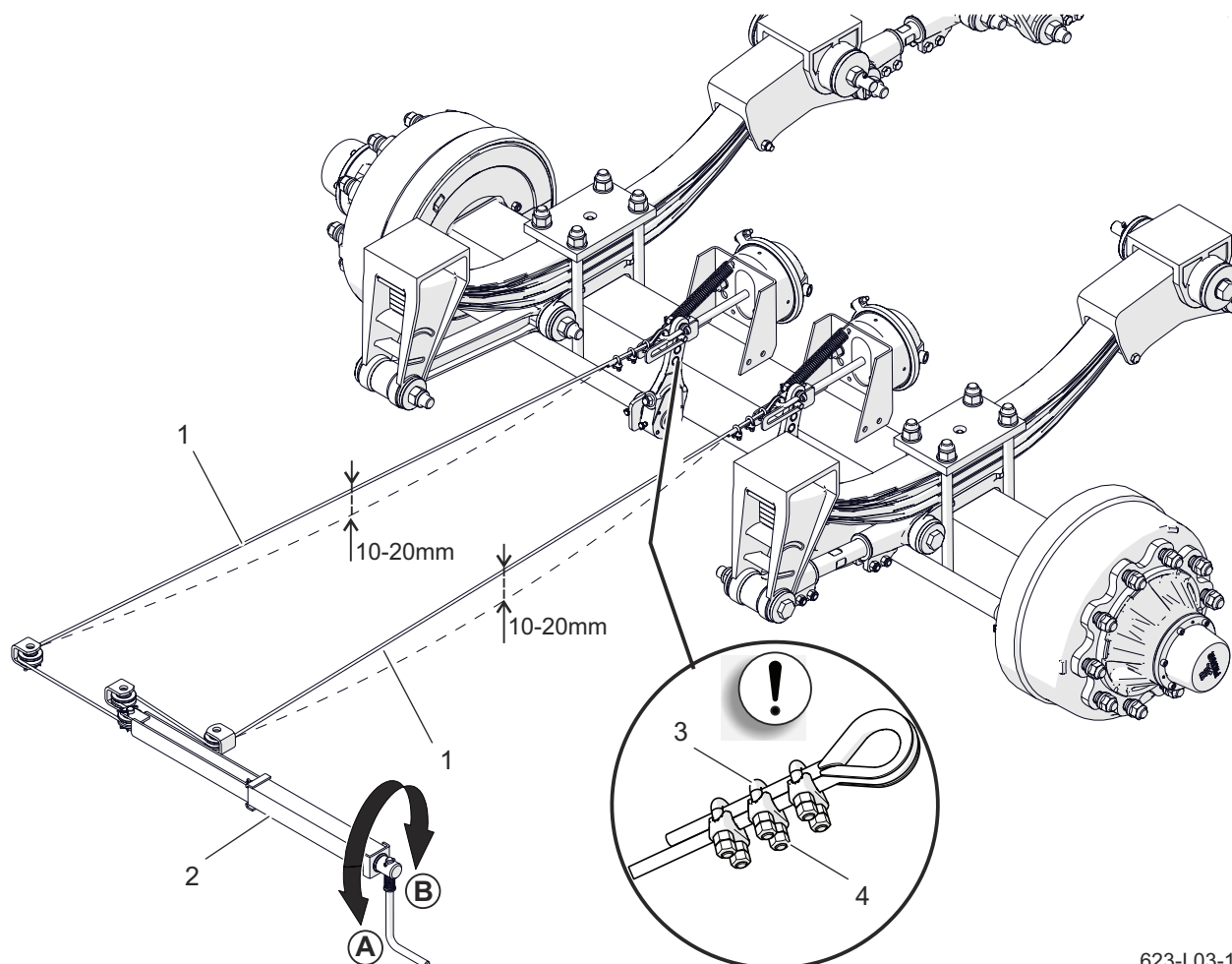

623-I.03-1

Obrázek 5.13 Kontrola napětí lanka

(1) lanko, (2) mechanismus brzdy, (3) třmenová svorka, (4) matice svorky

KONTROLA NAPĚTÍ

Parkovací brzdu zkontrolujte po kontrole mechanické brzdy nápravy.

- Připojte přívěs k traktoru. Přívěs a traktor postavte na rovném podloží.
- Pod jedno kolo přívěsu podložte klíny.
- Obráťte korbu mechanismus brzdy (2) ve směru (B) zatáhněte. parkovací brzdu obrázek (5.13).
- Zkontrolujte napětí lanka (1).

- U celkového odšroubování šroubu mechanismu, lanko by mělo viset cca 10 až 20 mm.

NASTAVENÍ NAPĚTÍ LANKA

- Vyšroubujte maximálně šroub mechanismu brzdy (2) obraťte korbou ve směru (A).
- Uvolněte matice (4) obloukovité svorky (3) na lanku ruční brzdy (1).
- Natáhněte lanko (1) a dotáhněte matice (4) svorek.

- Zatáhněte parkovací brzdu a opět ji uvolněte. Zkontrolujte (přibližně) vůli lanka. U celkového uvolnění pracovní a parkovací brzdy by mělo lanko viset cca 10 – 20 mm. Páky expandéru nápravy by se měly nacházet v klidové poloze.

**NEBEZPEČÍ**

Je zakázáno používání přívěsu s nefunkční soustavou parkovací brzdy.
V případě poškození přívěsu nepoužívejte jej až do doby opravy.

V případě nutnosti výměny lanka brzdy postupujte v souladu s kapitolou 6.2 „Výměna lanka parkovací brzdy”.

I.3.2.589.14.1.CS

5.16 KONTROLA HYDRAULICKÉHO SYSTÉMU



NEBEZPEČÍ

Je zakázáno používání přívěsu s nefunkční hydraulickou instalací.

KONTROLA TĚSNOSTI HYDRAULICKÉ INSTALACE

- Připojte přívěs k traktoru. Připojte všechny hadice hydraulické instalace podle doporučení návodu k obsluze.
- Očistěte spoje rozvodů, hydraulické posilovače a návlačky.
- Postupně spusťte všechny hydraulické systémy vysunutím a zasunutím pístnic posilovačů. Všechny činnosti zopakujte 3 – 4 krát.
- Hydraulické válce zanechte v maximálně vysunutém poloze. Zkontrolujte všechny hydraulické systémy z hlediska těsnosti.
- Po ukončení kontroly složte všechny válce do klidové polohy.
- V případě zjištění olejových skvrn na korpusu hydraulického posilovače proveďte povahu netěsnosti. Při úplném vysunutí válce zkontrolujte místa těsnění. Přípustné jsou nepatrné netěsnosti s příznaky „pocení“, avšak v případě zjištění úniků „kapkového“

typu je nutno přerušit provoz přívěsu do doby odstranění závady. Pokud se nefunkčnost objevila v brzdných válcích, zakazuje se jezdit s přívěsem, který má poškozeným systémem, dokud nebudou závady odstraněny. Pokud na spojích rozvodů se objeví viditelná zvlhnutí dotáhněte spoje s určitým momentem a opakovaně proveďte zkoušku. Pokud se problém stále vyskytuje vyměňte netěsnou součástku. Hydraulické gumové hadice vyměňujte co 4 roky bez ohledu na jejich technický stav. Tuto činnost svěřte specializovaným dílnám

KONTROLA TECHNICKÉHO STAVU HYDRAULICKÝCH SPOJEK

Hydraulické spojky ke spojování s traktorem musejí být technicky funkční a udržované v čistotě. Pokaždé před připojením se ujistěte, zda zdířky v traktoru jsou udržované v náležitém stavu. Hydraulické soustavy traktoru a přívěsu jsou citlivé na přítomnost pevných nečistot, které mohou být příčinou poškození přesných součástí instalace (zaseknutí hydraulických ventilů, poškrábání povrchu válců atp.).

I.3.2.589.15.1.CS

5.17 KONTROLA PNEUMATICKÉHO SYSTÉMU

ROZSAH ČINNOSTÍ

- Připojte přívěs k traktoru.
- Traktor a přívěs znehybněte parkovací brzdou. Navíc pod zadní kolo přívěsu podložte klíny.
- Nastartujte traktor za účelem doplnění vzduchu v nádrží brzdové instalace přívěsu.

Ve dvouhadicových soustavách tlak vzduchu musí činit cca 6.5 bar.

- Vypněte motor traktoru.
- Zkontrolujte součástí soustavy při uvolněném brzdovém pedálu v traktoru.

Zvláštní pozornost obraťte na místa spojů hadic a brzdové válce

- Opakujte kontrolu soustavy při zmáčknutém brzdovém pedálu v traktoru.

Potřebná je pomoc druhé osoby.

V případě výskytu netěsností stlačený vzduch bude unikat v poškozených místech



NEBEZPEČÍ

Je zakázáno používání přívěsu s nefunkční brzdovou soustavou.

Oprava, výměna nebo regenerace součástí vzduchové soustavy může být provedena pouze ve specializované dílně.

ven s charakteristickým sykotem. Netěsnost systému můžete zjistit natíraje pro-
věřované části prostředkem na mytí nebo
pěnicím přípravkem, který však nebude
dráždit a nepoškodí součástí systému.
Poškozené prvky vyměňte za nové nebo
předejte do opravy. Pokud netěsnost se
objevila v okolí spojů, dotáhněte spoje.
V případě, že vzduch i nadále uchází
vyměňte součástí spojů nebo těsnění
za nové.

Při kontrole těsnosti navíc obraťte po-
zornost na technický stav a stupeň čistoty
součástí soustavy. Kontakt vzduchových
hadic, těsnění apod. s olejem, mazivem,
benzinem apod. se může přičinit k jejich
poškození nebo urychlit proces stárnutí.
Hadice ohnuté, trvalé deformované,
naříznuté nebo prodřené je nutno vyměnit.

I.3.11.623.17.1.CS

5.18 PODPORA ZAVĚŠENÍ

**KONTROLA DOTAŽENÍ MATIC TŘME-
NOVÝCH ŠROUBŮ JÍZDNÍCH NÁPRAV**

Kontrola utažení matic (5) třmenových šroubů (2) by měla být provedena při použití dynamometrického klíče momentem 510-605 Nm. Kontrola musí být provedena pravidelně: nejprve po 50 km se

zátěží nebo po 500 hodinách provozu, po 5000 km nebo po 1500 hodinách provozu, pak jednou za rok. Matice dotažte po diagonále.

KONTROLA DOTAŽENÍ MATIC ČEPŮ

Kontrolu dotažení matic (6) čepu vahadla

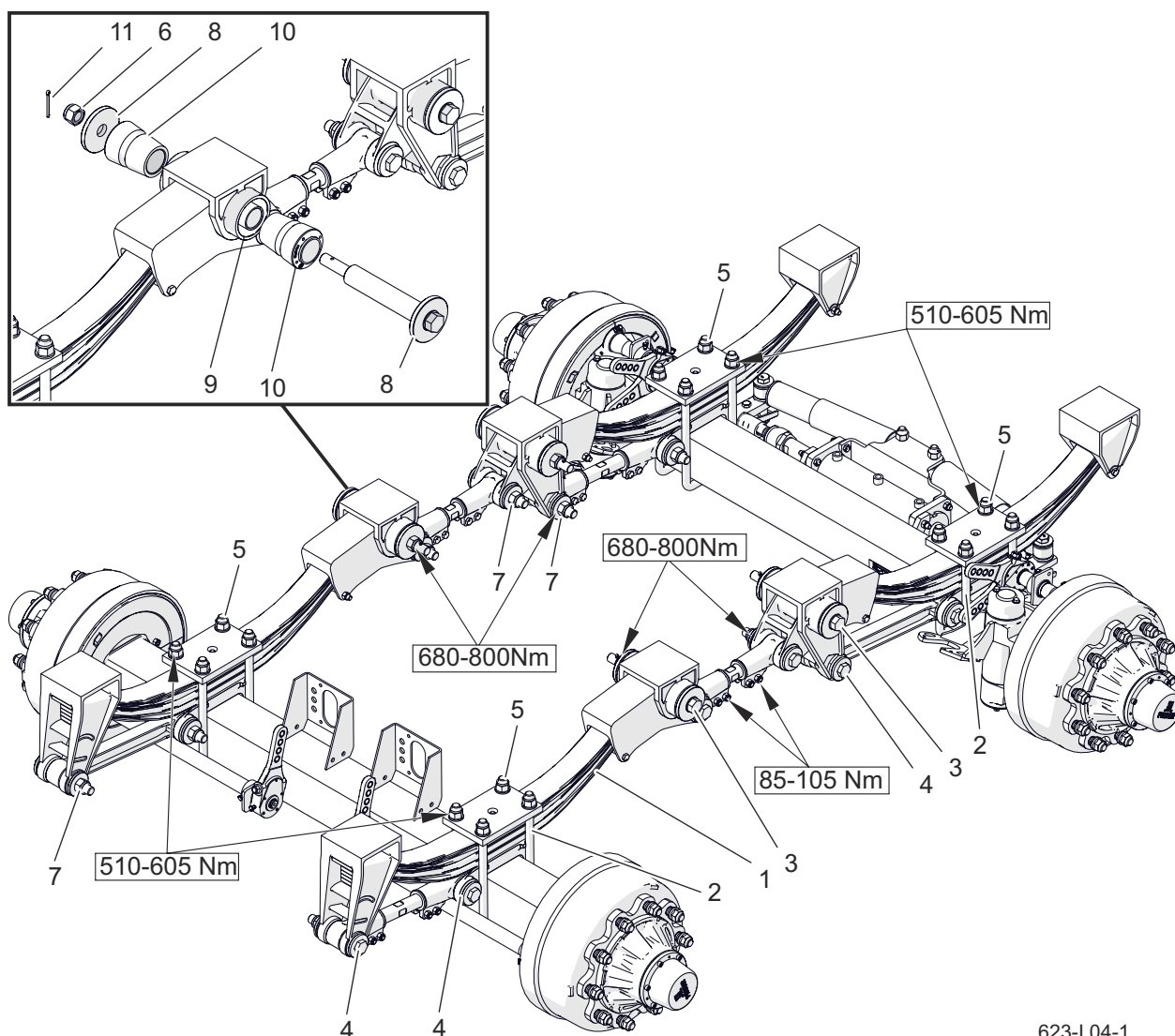

623-I.04-1

Obrázek 5.14 Obsluha mechanického zavěšení

(1) pružina, (2) třmenový šroub "U", (3) čep vahadla, (4) čep konektoru, (5) matice třmenového šroubu, (6) matice čepu vahadla, (7) matice čepu konektoru, (8) tlačná podložka, (9) konzola, (10) gumové pouzdro, (11) jistící závlačka

(3) a matic (7) čepu konektorů je nutné provést při použití dynamometrického klíče s nastaveným momentem 680-800 Nm. Kontrola musí být provedena pravidelně: nejprve po 50 km se zátěží nebo po 500 hodinách provozu, po 5000 km nebo po 1500 hodinách provozu, pak jednou za rok.

KONTROLA GUMOVÝCH POUZDER

Zkontroluje opotřebení gumových pouzder (10) vahadel, pevných a nastavitelných ovládacích ramenou..

Kontrola musí být provedena pravidelně: nejprve po 50 km se zátěží nebo po 500 hodinách provozu, po 5000 km nebo po 1500 hodinách provozu, pak jednou za rok.

Dotážené podložky (8) nesmí přijít do styku s konzolí (9). Pokud jsou ve styku je nutné vyměnit gumová kuželová pouzdra (10). Před montáží je nutné namazat gumová pouzdra

KONTROLA ZAJIŠTĚNÍ MATIC

Kontrola spočívá ve vizuálním ověření úplnosti a stavu závlaček (11), které upevňují matice čepu vahadla. Kontrola se provádí jednou za rok.

KONTROLA PRUŽIN

Rednou ročně zkontrolujte stav pružin(1) důkladně vyčistěte a vykartáčujte strany pružin, abyste se ujistili, že nedošlo k prasknutí.

I.3.11.623.18.1.CS

5.19 MAZÁNÍ



POZOR

Během používání přívěsu je uživatel povinen dodržovat návod mazání v souladu s harmonogramem mazání.

Po prvním měsíci používání přívěsu namažte všechny mazací body.

Po mytí počkejte na vyschnutí a následně namažte všechny kontrolní body v souladu s doporučeními. Přebytečný tuk nebo olej setřete suchým hadrem.

Mazání přívěsu provádějte pomocí ruční nebo nožní maznice naplněné doporučeným mazacím prostředkem. Před zahájením práce pokud možno odstraňte staré mazivo a jiné nečistoty. Po dokončení práce utřete přebytečné mazivo.

Součástky, které mají být mazány při použití strojového oleje otřete suchým hadrem. Olej nanášejte štětečkem nebo maznicí. Nadbytečný olej by mělo být odstraněno. Výměnu maziva v ložiscích nábojů pojezdových náprav svěřte specializovaným servisním místům vybaveným příslušným nářadím. Demontujte celý náboj, vytáhněte ložiska a jednotlivé těsíc

prsteny. Po pečlivém umytí a provedení prohlídky namontujte namazané díly. V případě nutnosti ložiska a těsnění vyměňte za nová.

Před zahájením mazání per je očistěte od nečistot, umyjte vodou a ponechte uschnout. K mytí se nesmějí používat tlakové myčky, které mohou způsobit proniknutí vlhkosti mezi jednotlivé listy pera. K mazání plochy mezi pery použijte běžné přípravky v aerosolu, které mají mazací a antikorozi vlastnosti. Vnější plochu se doporučuje mazat velmi tenkou vrstvou lithiového nebo vápenatého maziva. K tomuto se dá využít také silikonový přípravek v aerosolu (určený rovněž k mazání vodicích lišt, zámků atd.). Kluzný povrch pera a čep pera mažte v souladu s doporučeními uvedenými v tabulce 5.4. Prázdné obaly po mazadlech nebo oleji zlikvidujte v souladu s pokyny výrobce mazacího prostředku.

Tabulka 5.4 Harmonogram mazání přívěsu

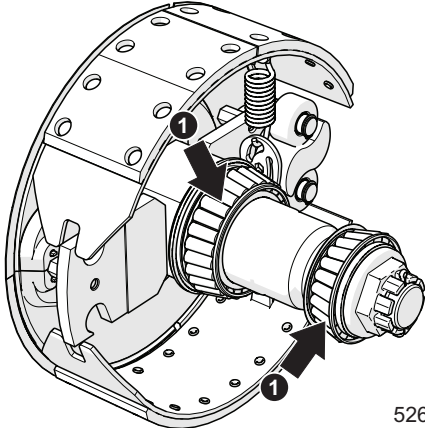
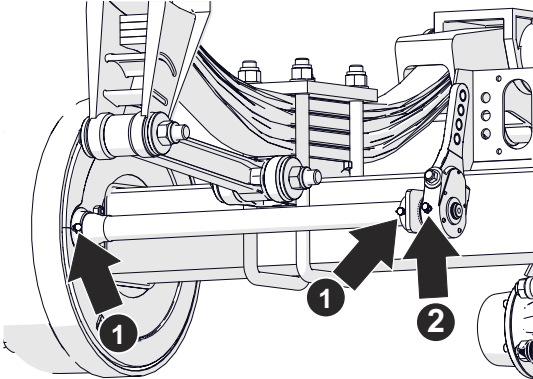
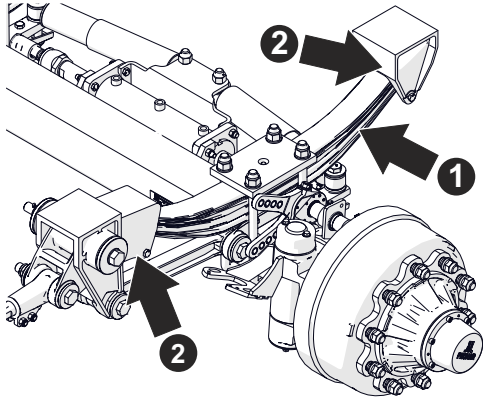
Název	Počet bodů	Druh maziva	Četnost	
Ložiska náboje (1) (2 kusy v každém náboji)	4	A	24M	 <p>526-I.19-1</p>
Pouzdra válce klíče (1)	8	A	3M	 <p>623-I.05-1</p>
Rameno klíče (2)	4	A	3M	
Pera pružin (1)	4	C	3M	 <p>623-I.06-1</p>
Kluzný povrch per (2)	4	B	1M	

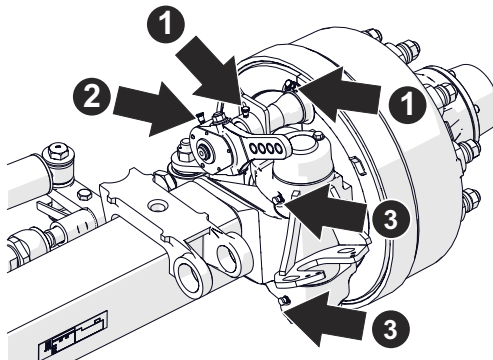
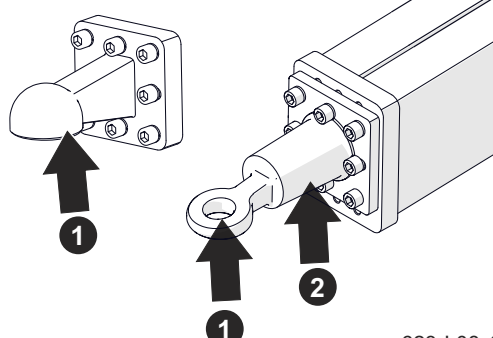
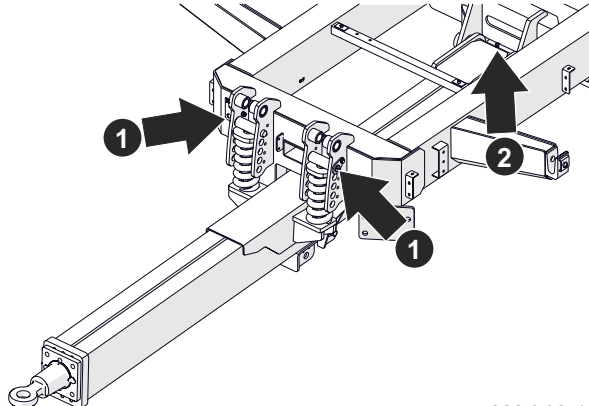
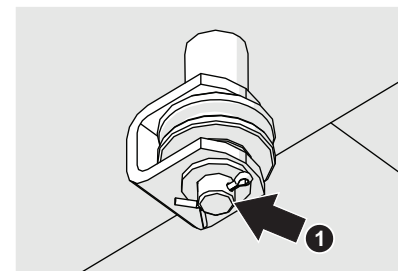
Název	Počet bodů	Druh maziva	Četnost	
Pouzdra hřídele klíče torzní nápravy (1)	4	A	3M	 <p>623-I.07-1</p>
Rameno klíče torzní nápravy (2)	2	A	3M	
Rejdový čep nápravy (3)	4	A	3M	
Čep oje (1)	1	B	14D	 <p>623-I.08-1</p>
Otočné táhlo (2)	1	B	1M	
Čep upevnění pružiny (1)	2	B	3M	 <p>623-I.09-1</p>
Čep oje (2)	1	B	3M	
Os kolečka, které vede lan-ko brzdy (1)	3	A	6M	 <p>589-I.06-1</p>

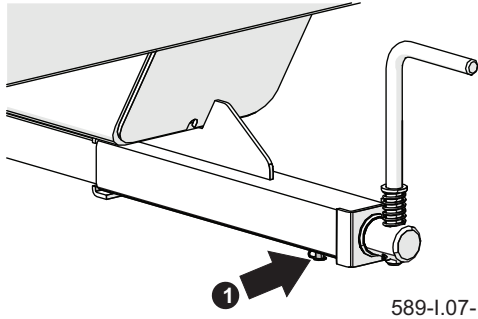
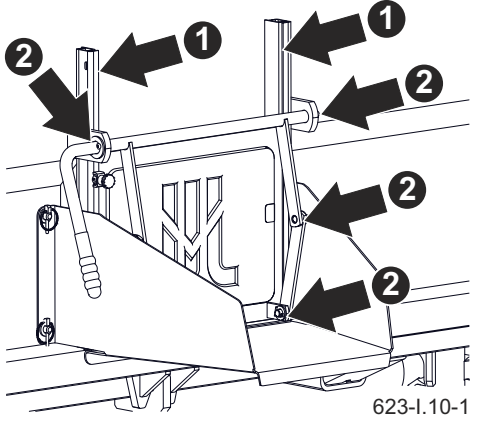
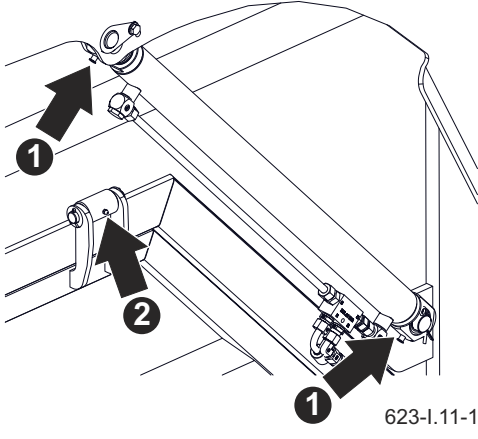
Název	Počet bodů	Druh maziva	Četnost	
Mechanismus ruční brzdy (1)	1	A	6M	 <p>589-I.07-1</p>
Vedení skluzu (1)	2	D	 <p>623-I.10-1</p>	
Čepy táhel skluzu (2)	6	D		1M
Ložiska válců poklopu (1)	4	B	3M	 <p>623-I.11-1</p>
Pouzdro boční klapky (2)	6 lub 12*	B	3M	

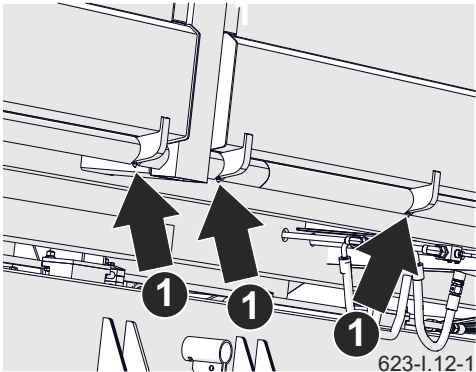
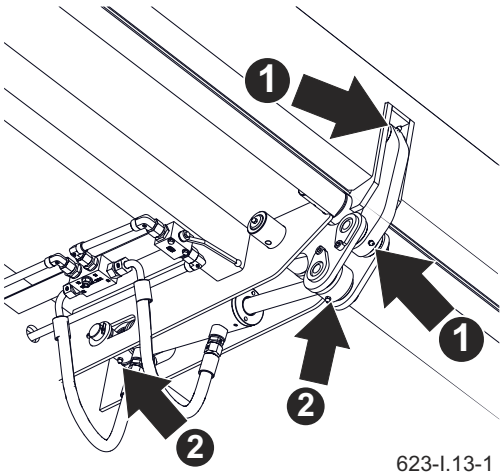
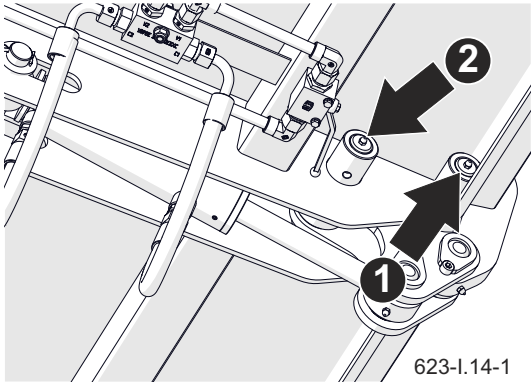
Název	Počet bodů	Druh maziva	Četnost	
Krátký čep spodního poklopu (1)	8 lub 16*	B	3M	
Čep táhla hydraulického dolního poklopu (1)	4 lub 8*	B	3M	
Ucha pístnice válce spodního poklopu (2)	4 lub 8*	B	3M	
Dlouhý čep spodního poklopu (1)	8 lub 16*	B	3M	
Spodní čep táhla dolního poklopu (2)	2 lub 4*	B	3M	

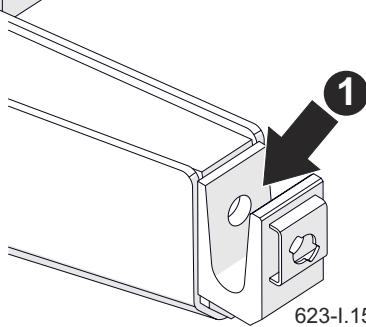
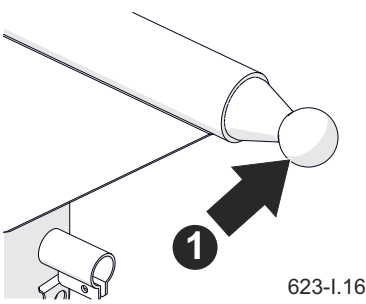
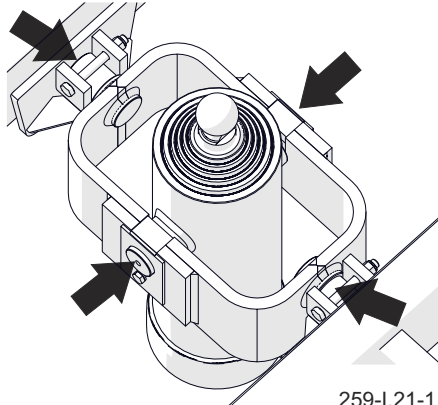
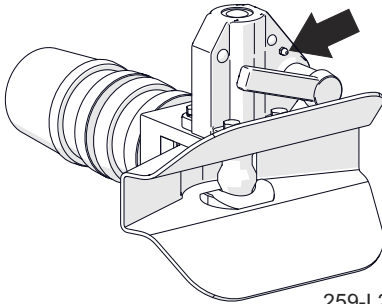
Název	Počet bodů	Druh maziva	Četnost	
Klouby a sedla osazení korby - přední	2	B	2M	 <p>623-I.15-1</p>
Klouby a sedla osazení korby - zadní	2	B	2M	 <p>623-I.16-1</p>
Zásuvky válce sklápění a zavěšení válce	4	B	1M	 <p>259-I.21-1</p>
Mechanismus zadního závěsu (možnost)	1	A	1M	 <p>259-I.22-1</p>

* - Verze přívěsu s pravým a levým sklápěním

Tabulka 5.5 Označení symbolů v Tabulce 5.4

Symbol	
Druh maziva	
A	pevné strojní mazivo všeobecného určení (lithiové, vápenaté),
B	Pevné mazivo na silně zatěžované díly s přísadou MOS ² nebo grafitu
C	antikoroziční přípravek v aerosolu
Četnost	
D	pracovní den (8 hodiny provozu přívěsu)
M	měsíc

I.3.11.623.19.1.CS

5.20 KONTROLA ŠROUBOVÝCH SPOJŮ

MOMENTY DOTAŽENÍ ŠROUBOVÝCH SPOJENÍ

Během údržbářských a opravárenských prací používejte odpovídající momenty dotahování šroubových spojů, pokud však nebyly uvedeny jiné parametry dotahování. Doporučené momenty dotahování nejčastěji používaných šroubových spojů uvádí tabulka 5.6. Uvedené hodnoty se týkají ocelových šroubů nemazaných. Hydraulické rozvody je nutné dotáhnout momentem s hodnotou 50-70m. Kontrola dotažení by měla být provedena pomocí momentového klíče. Při každodenní prohlídce přívěsu věnujte pozornost uvolněným spojům a v případě potřeby dotáhněte spoje. Ztracené součástky nahraďte novými.

DOTAŽENÍ JÍZDNÍCH KOL

Šrouby kol dotahujte postupně po úhlopříčce (v několika etapách, až k dosažení požadovaného momentu dotažení), za použití dynamometrického klíče. Doporučované pořadí dotažení šroubů a moment dotažení je znázorněn na obrázku 5.15. Matice jízdních kol nemohou být dotahovány rázovými klíči s ohledem na nebezpečí překročení

Tabulka 5.6 Momenty dotažení

Závit	Momenty dotažení		
	5.8 ^(*)	8.8 ^(*)	10.9 ^(*)
M8	18	25	36
M10	37	49	72
M12	64	85	125
M14	100	135	200
M16	160	210	310
M20	300	425	610
M24	530	730	1 050
M27	820	1 150	1 650
M30	1 050	1 450	2 100

(*) – třída pevnosti dle normy DIN ISO 898

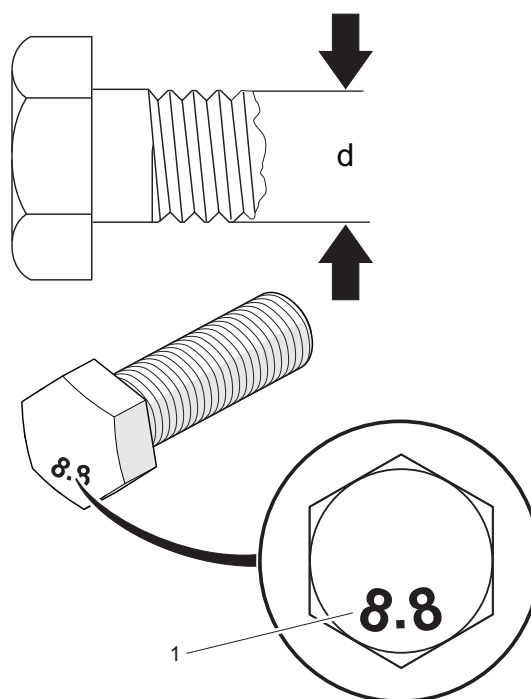

589-I.10-1

Obrázek 5.15 Šroub s metrickým závitem.

(1) třída pevnosti, (d) průměr závitu

povoleného momentu dotahování, čehož důsledkem může být ztržení závitu spoje nebo utržení šroubu náboje.

Kola dotahujte dle následujícího schématu:

- po prvním použití přívěsu (jednorázová kontrola),
- každé 2-3 hodiny jízdy v průběhu prvního měsíce používání,
- po každých 30 hodinách jízdy. Pokud bylo kolo demontováno, zopakujte výše uvedené činnosti.

DOTAŽENÍ TÁHLA OJE

Kontrola utažení táhla oje by měla být provedena současně s kontrolou matic kol. Moment šroubů M20x80 by měl činit 395 Nm. Šrouby by měly být utaženy diagonálně pomocí dynamometrického klíče.

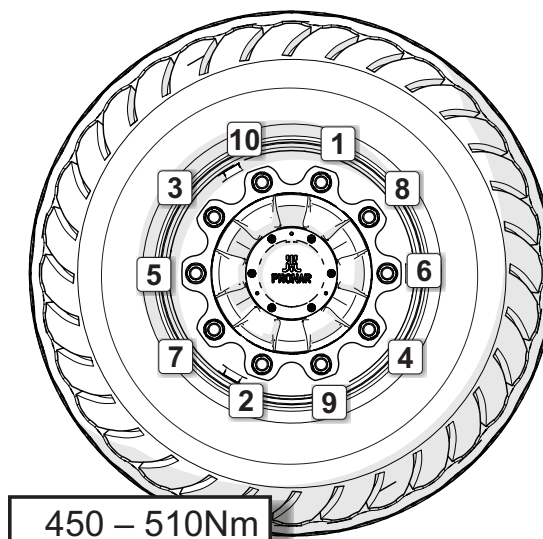

526-I.29-1

Obrázek 5.16 Pořadí utahování matic

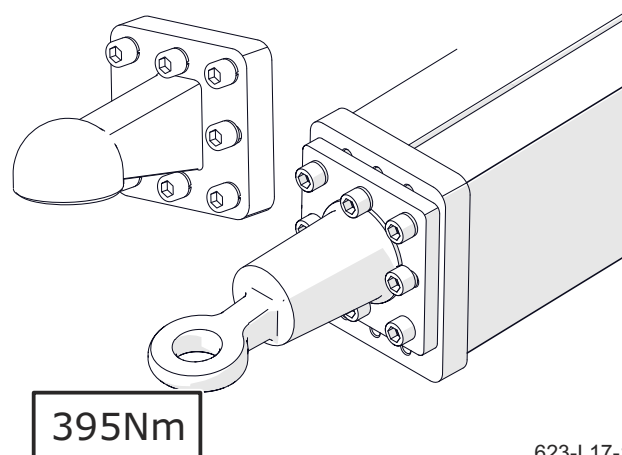

623-I.17-1

Obrázek 5.17 Uažení táhla oje

I.3.1.623.20.1.CS

5.21 VÝMĚNA HYDRAULICKÝCH HADIC

Hydraulické gumové hadice vyměňujte co 4 roky bez ohledu na jejich technický stav. Tuto činnost svěřte specializovaným dílnám.

I.3.1.526.20.1.CS

KAPITOLA 6

TECHNICKÁ OBSLUHA

6.1 MONTÁŽ A DEMONTÁŽ KOLA

DEMONTÁŽ KOLA

- Znehybnit přívěs parkovací brzdou.
- Kolo přívěsu, které je protilehlé demontovanému kolu, musí být podloženo blokujícími klíny.
- Ujistěte se, že přívěs je bezpečně zajištěn a při demontáži kola se nehýbe.
- Povolit matice kola podle pořadí uvedeného na obrázku 6.1.
- Podložte zvedák a zvedněte přívěs do takové výšky, aby se měněné kolo neopíralo o zem. Použitý zvedák musí mít odpovídající nosnost, musí být technicky způsobilý. Zvedák musí být postaven na rovném, tvrdém podloží, které znemožní jeho ponoření nebo sklouznutí během práce. V případě potřeby použijte vhodně zvolené podklady, které zmírní jednotkový tlak patky zvedáku na podloží za účelem zamezení jeho ponoření do zeminy.
- Demontujte kolo.

MONTÁŽ KOLA

- Očistěte šrouby pojezdové nápravy

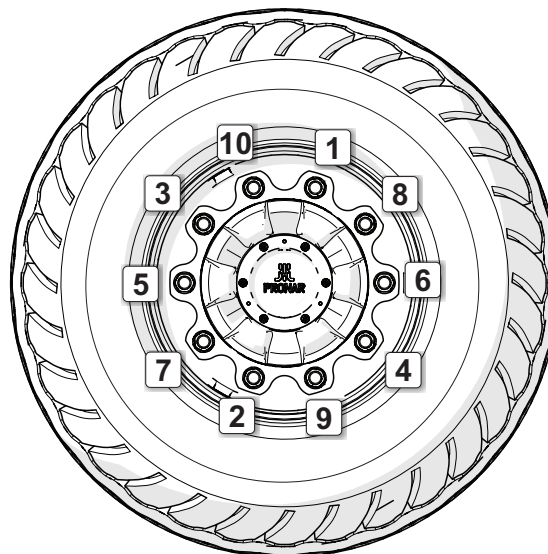

526-I.14-1

Obrázek 6.1 Pořadí odšroubování a utahování matic

a matice od nečistot.

Nemastíte závit matic

a kolík.

- Zkontrolujte technický stav šroubů a matic, v případě nutnosti vyměňte.
- Nasaďte kolo na náboj, dotáhněte matice takovým způsobem, aby disk přesně přiléhal k náboji.
- Spustte přívěs, dotáhněte matice doporučeným momentem a v uvedeném pořadí kapitola (5.20).

J.3.2.589.01.1.CS

6.2 VÝMĚNA PARKOVACÍ BRZDY

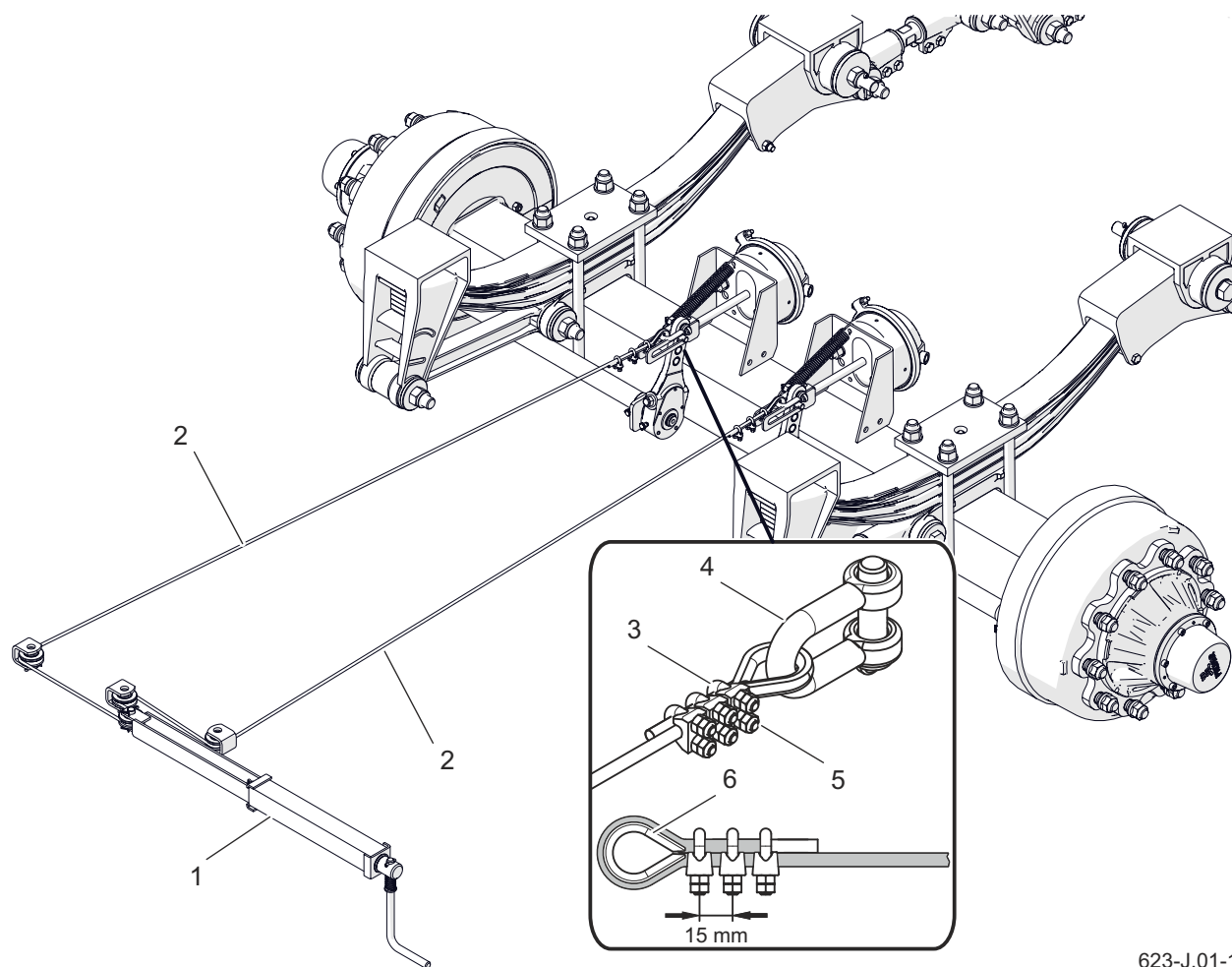

623-J.01-1

Obrázek 6.2 Výměna parkovací brzdy

(1) mechanismus brzdy, (2) brzdné lanko, (3) svorka, (4) třmen, (5) matice svorky, (6) očnice

ROZSAH ČINNOSTÍ

- Připojte přívěs k traktoru. Přívěs a traktor postavte na rovném podloží.
- Pod jedno kolo přívěsu podložte klíny.
- Vyšroubujte maximálně šroub klikové brzdy (1) obrázek (6.2).
- Uvolněte matice (5) třmenových svorek (3).
- Demontujte třmen (6), svorky a lanko (2).
- Očistěte součásti parkovací brzdy.
- Promažte klikový mechanismus parkovací brzdy a čepy vodicích koleček lanka.
- Na jednom konci kabelu (2) nasadte svorku a třmenové svorky. Věnujte pozornost správnosti uložení svorek.
- namontujte jeden konec lanka, nasadte čep a třmenu a zajistěte
- Přetáhněte druhý konec lanka přes vodicí kolečka a podobným způsobem namontujte druhý konec

**POZOR**

Čelisti svorek musí být umístěné na straně lanka, které přenáší zatížení - nákres (6.2). Koncovky jistícího lanka pomocí smršťovací trubičky. ▽
Vzdálenost mezi svorkami má mít 15 mm, a první svorka musí být umístěna co nejbližší bubínku.

lanka.

- Regulujte napětí lanka kapitola (5.15).
- Dotáhněte matice.
- Natáhněte lanko korbovým mechanismem a opět uvolněte. V případě potřeby opravte napětí brzdového lanka.

J.3.2.589.02.1.CS

6.3 SEŘÍZENÍ VŮLE LOŽISEK POJEZDOVÝCH NÁPRAV



POZOR

Nastavení vůle ložisek lze provést jen a výhradně, když je přívěs připojen k traktoru a korba je prázdná.

ROZSAH ČINNOSTÍ

- Připravte traktor a přívěs k regulačním činnostem, jak je popsáno v kapitole 5.3.
- Demontujte kryt náboje (1).
- Vytáhněte závlečku (2) jistící korunkovou maticí (3).
- Dotáhněte korunkovou matici za účelem odstranění vůle.

Kolo se musí otáčet s nepatrným odporem.

- Odšroubujte matici (3) (ne méně než 1/3 otáčky) k pokrytí nejbližšího důlku s otvorem v čepu nápravy (otvor je na obrázku označen šipkou). Kolo se musí otáčet bez nadměrného odporu.

Nedotahujte příliš matici. Příliš silné dotažení se nedoporučuje s ohledem na horší práci ložisek.

- Zajistěte korunkovou matici závlečkou a instalujte kryt náboje (1).

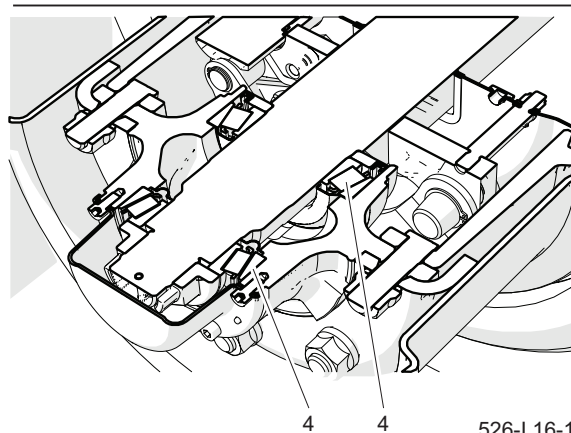
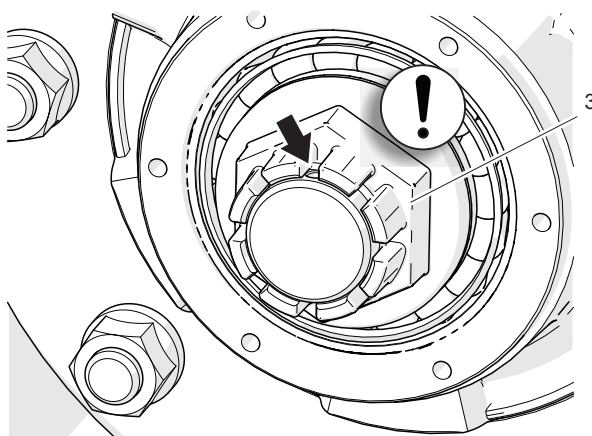
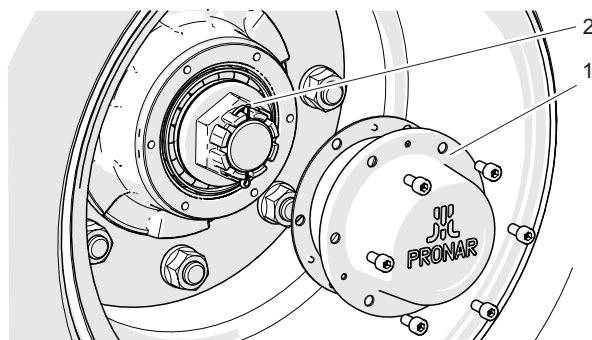

Obrázek 6.3 Princip nastavení vůle ložisek

(1) kryt náboje

(2) závlečka

(3) matice

(4) kuželíková ložiska

- Jemně oklepat náboj gumovým nebo dřevěným kladívkem

J.3.2.589.03.1.CS

6.4 REGULACE BRZDY

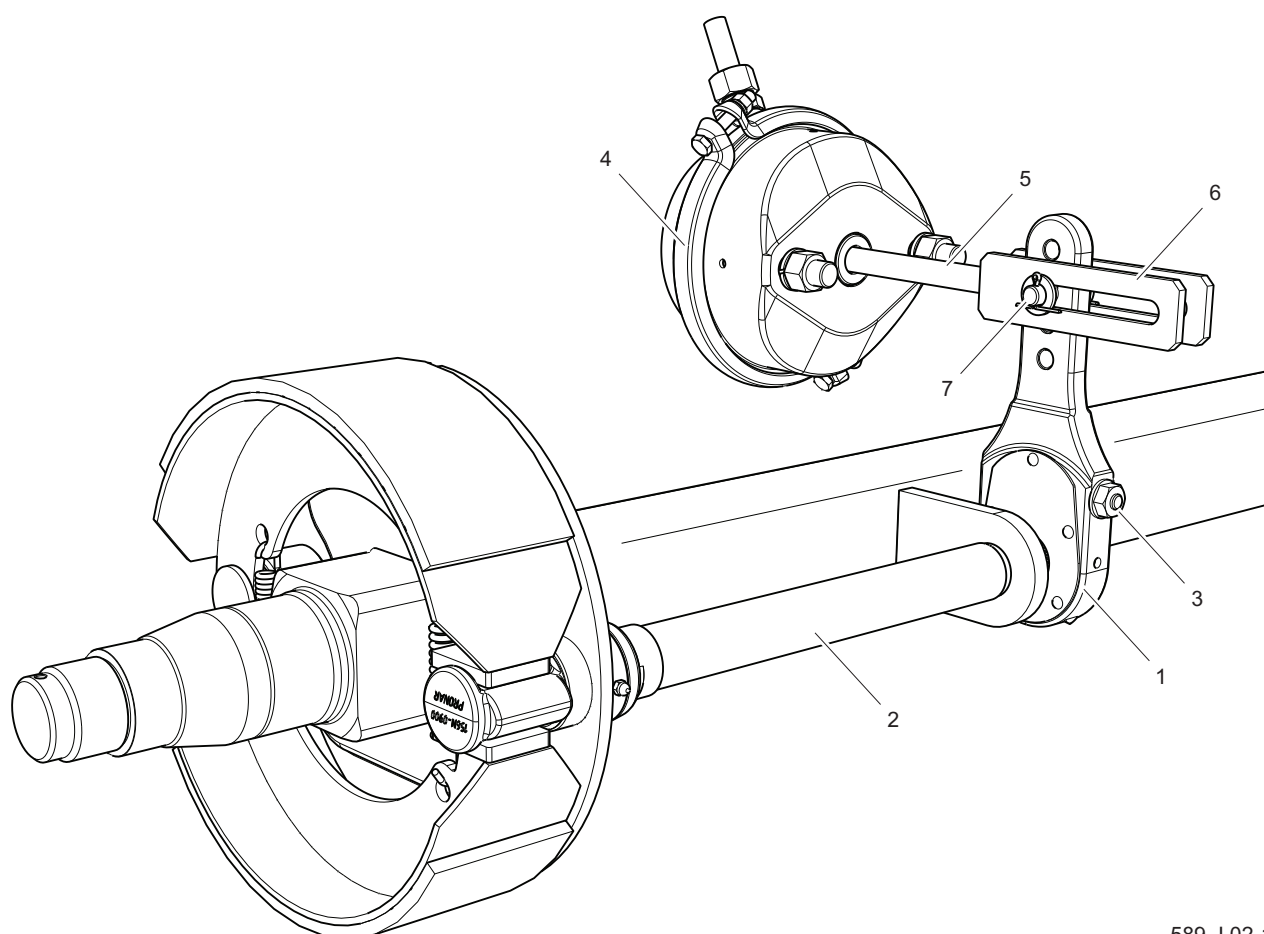

589-J.02-1

Obrázek 6.4 Konstrukce pneumatické brzdy pojezdové nápravy

(1) rameno klíče, (2) hřídel klíče, (3) regulační šroub, (4) vzduchový válec, (5) pístnice válce, (6) vidlice válce, (7) čep válce

Výrazné opotřebení brzdových destiček vede ke zvýšení zdvihu brzdového válce a zhoršení brzdových vlastností.

POKYN

Správný zdvih pístnice by měl být v rozmezí 25 - 45 mm.

Během brzdění by se měl zdvih pístnice pohybovat v uvedeném rozmezí práce a úhel mezi pístnicí (1) a ramenem klíče (3) by měl být cca 90° - viz nákres (6.6), nákres (6.7). Kola přívěsu musejí brzdit

současně. Síla brzdění se snižuje také při nesprávném úhlu fungování pístnice brzdového válce (5) – obrázek (6.4) a (6.5) vzhledem k rameni klíče (1). Pro optimální mechanický úhel fungování vidlice pístnice (6) musí být instalovaný na rameni klíče (1) takovým způsobem, aby se při úplném brzdění pracovní úhel rovnal cca 90°. Kontrola spočívá ve změření délky vysunutí každé pístnice při brzdění na místě. V případě, že zdvih válce překračuje maximální hodnotu (45 mm), je nutné provést

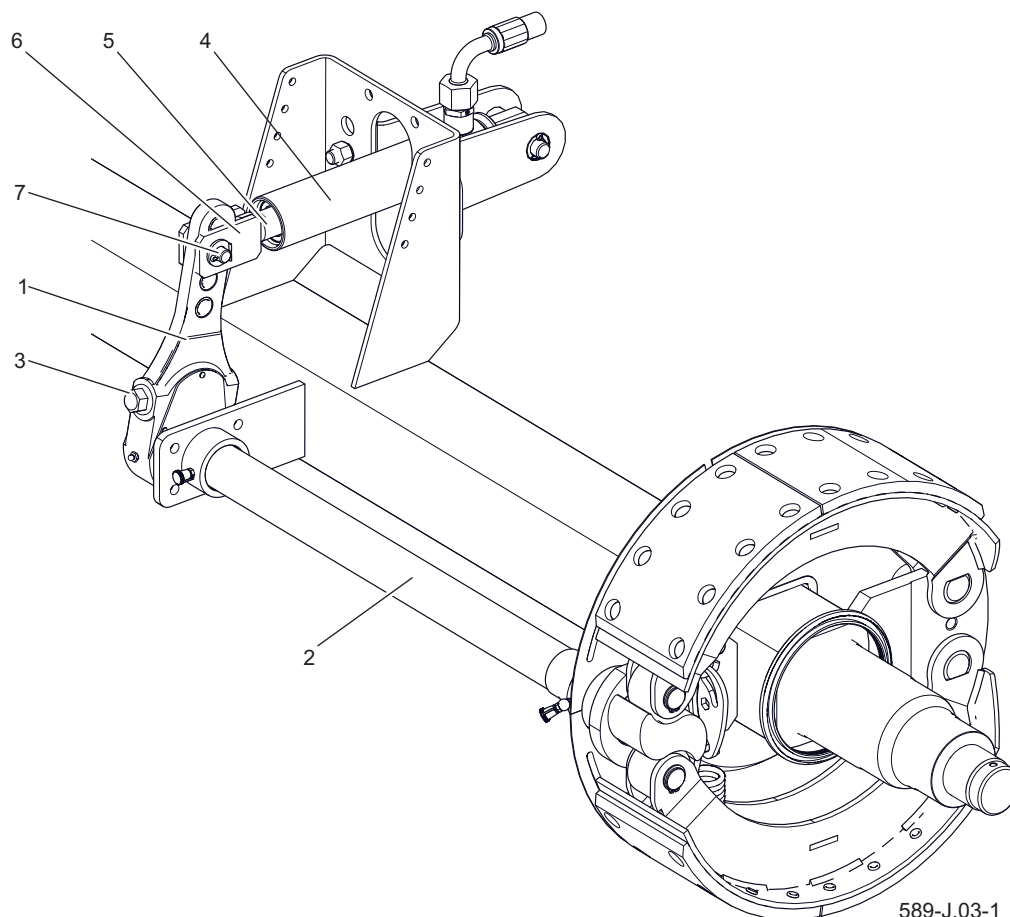

Obrázek 6.5 Konstrukce hydraulické brzdy pojezdové nápravy

(1) rameno klíče, (2) hřídel klíče, (3) regulační šroub, (4) hydraulický válec, (5) pístnice válce, (6) vidlice válce, (7) čep válce



POZOR

Nesprávně upravené brzdy mohou způsobit tření čelistí o buben a v důsledku rychlé spotřeby brzdového obložení a/nebo přehřívání brzd.

seřízení soustavy.

Při demontáži vidlice válce (6) si zapamatujte nebo označte původní nastavení čepu vidlice válce (7). Poloha připevnění závisí na druhu brzdné soustavy a rozměru použitých pneumatik přívěsu. Je totiž zvolena výrobcem a nedá se měnit.



POZOR

Poloha připevnění brzdového válce v otvorech konzole a čep válce v rameni klíče jsou ustáleny výrobcem a není možné je změnit. Vždy při demontáži čepu nebo válce je doporučeno označit místo původního připevnění.

ROZSAH ČINNOSTÍ

- Připojte přívěs k traktoru.
- Vypněte motor traktoru a vytáhněte klíčky ze zapalování.
- Znehybněte traktor parkovací brzdou.
- Ujistěte se, že přívěs není zabrzděn.
- Zajistěte přívěs proti ujetí pomocí klínů pod kola.

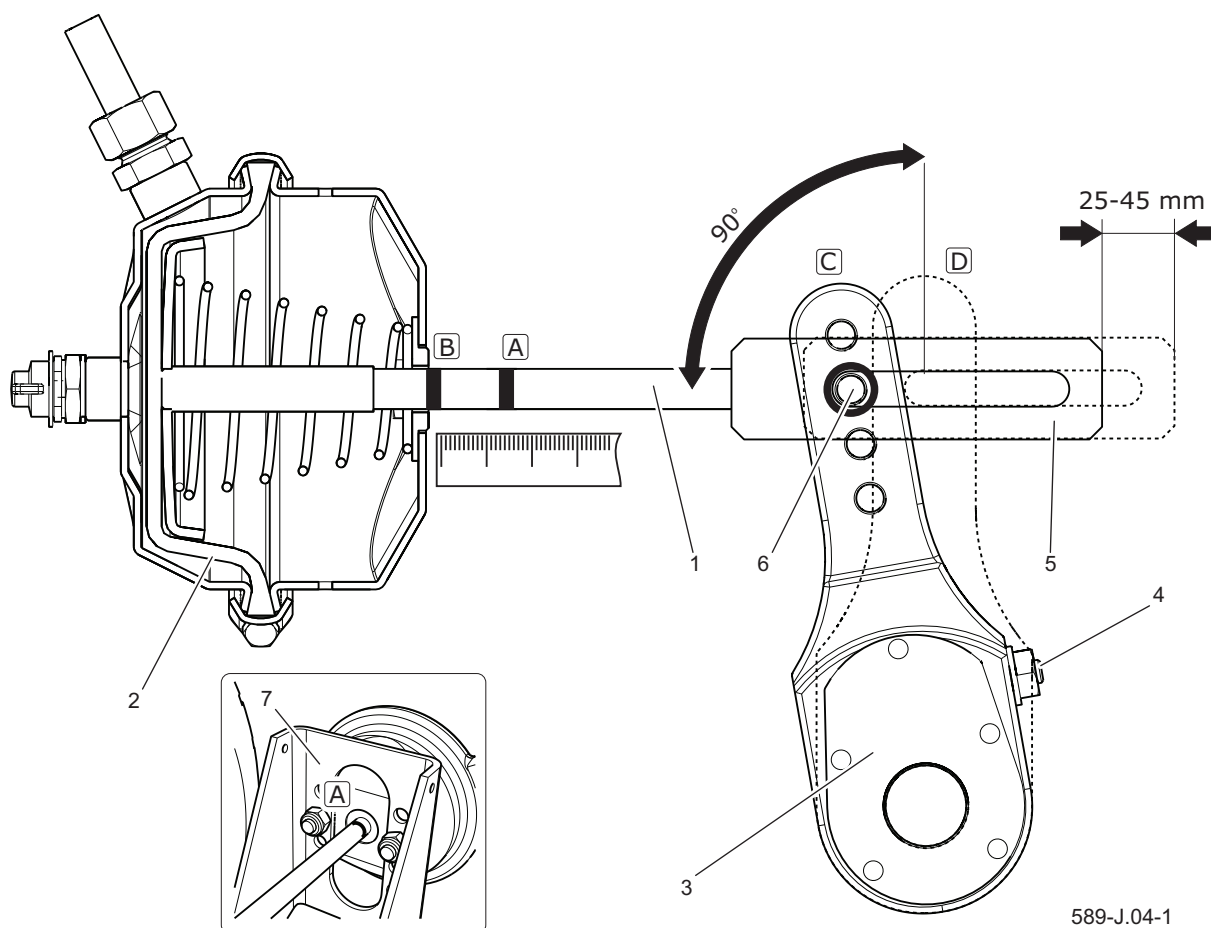

589-J.04-1

Obrázek 6.6 Princip nastavení pneumatické brzdy

(1) pístnice válce, (2) membrána válce, (3) rameno klíče, (4) regulační šroub, (5) vidlice válce, (6) čep vidlice, (7) konzole válce, (A) označení na pístnici v pozici odbrzdění, (B) označení na pístnici v pozici úplného zabrzdění, (C) poloha ramene v pozici odbrzdění, (D) poloha ramene v pozici úplného zabrzdění

- Na pístnici (1) obrázek (6.6), (6.7) válce označte čarou (A) polohu maximálního vrácení pístnice při vypnuté brzdě přívěsu.
- Stiskněte brzdový pedál traktoru, označte čarou (B) polohu maximálního vysunutí pístnice.
- Změřte vzdálenost mezi čarami (A) a (B). Pokud se zdvih pístnice nevede do správného pracovního rozpětí (25 – 45 mm), je nutné provést seřízení ramene klíče.
- Odmontujte čep vidlice válce Zapamatujte si nebo označte výchozí polohu čepu (6) v otvoru klíče (3).
- Zkontrolujte, zda se pístnice válce pohybuje volně a v plném jmenovitém rozsahu.
- Zkontrolujte, zda nejsou větrací otvory válce ucpány nečistotami a zda se uvnitř nenachází voda či led (pneumatický válec). Zkontrolujte správnou funkci válce.
- Očistěte válec, v případě

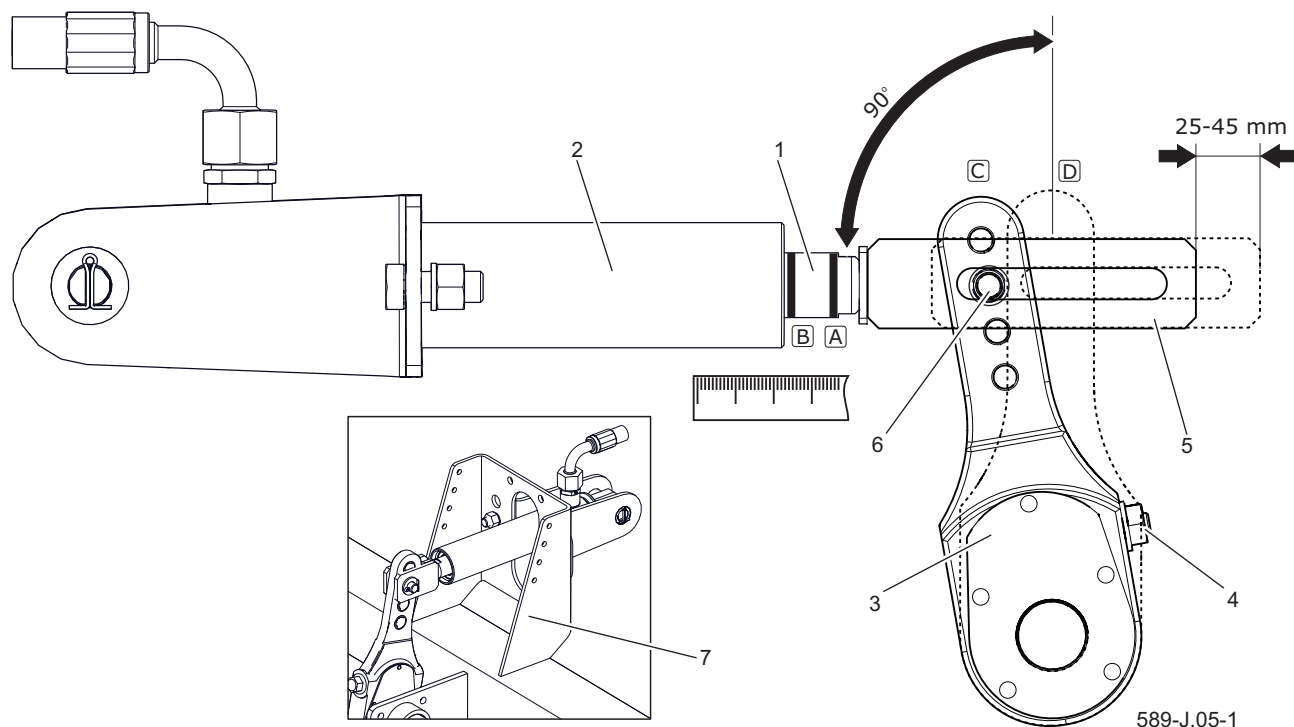

Obrázek 6.7 Princip nastavení hydraulické brzdy

(1) pístnice válce (2), plášť válce (3) rameno klíče, (4) regulační šroub, (5) vidlice válce, (6) čep vidlice, (7), konzole válce, (A) označení na pístnici v pozici odbrzdění, (B) označení na pístnici v pozici úplného zabrzdění, (C) poloha ramene v pozici odbrzdění, (D) poloha ramene v pozici úplného zabrzdění

nutnosti rozmrazte a odstraňte vodu průchodnými ventilačními otvory. (pneumatický válec). V případě zjištění poškození vyměňte válec za nový. Během montáže válce zachovejte jeho původní polohu vůči konzole (7). Otáčejte regulačním šroubem (4) tak, aby označený otvor ramene expandéru byl ve stejném místě jako otvor vidlice válce

Během regulace se membrána (2) musí opírat o zdaní stěnu



POZOR

Není vhodné rozebírat membránový válec. Membrána je vlepená a může ztratit těsnost.

válce – obrázek (6.6) – (pneumatický válec).

- Namontujte čep vidlice pístnice, podložky a zajistěte čep závlačkami.
- Otáčejte regulačním šroubem (4) doprava až uslyšíte jedno nebo dva kliknutí v regulačním mechanismu ramene klíče.
- Zopakujte údržbu na druhém válci stejné nápravy.
- Aktivujte brzdou.
- Utřete předchozí označení a znovu změřte zdvih pístnice.
- Pokud se zdvih pístnice nenachází ve správném pracovním rozpětí, opakujte seřízení.

KONTROLA PŮSOBENÍ

- Po dokončení nastavení provedte za zkušební jízdu.
- Několikrát zabrzděte. Zastavte přívěs a zkontrolujte teplotu brzdových bubnů.
- Pokud jakýkoliv buben je horký, musíte upravit nastavení brzdy a opět provést zkušební jízdu.

J.3.2.589.04.1.CS

6.5 OBSLUHA ELEKTROINSTALACE A VÝSTRAZNYCH PRVKU



POZOR

Jízda s nefunkčním systémem osvětlení je zakázána. Poškozené žárovky musí být před zahájením provozu okamžitě vyměněny za nové. -Ztracená a zničená odrazová světla je nutné nahradit novými. Před výjezdem se ujistěte, zda jsou všechny lampy a reflektory čisté.

Práce spojené s opravou, výměnou nebo regenerací součástí elektrického vedení je nutno svěřit specializovaným dílnám, které vlastní příslušné technologie a kvalifikace pro provedení takových prací.

Povinnost uživatele zahrnuje pouze technickou kontrolu elektrických zařízení a reflektorů.

ROZSAH ČINNOSTÍ

- Podłączyć Připojte přívěs k traktoru vhodným připojovacím kabelem.

- Zkontrolujte, zda je připojovací kabel funkční. Zkontrolujte přípojné zásuvky traktoru a přívěsu.
- Zkontrolujte úplnost, technický stav a správnost osvětlení přívěsu.
- Zkontrolujte neporušenost všech odrazových světel.
- Při pomalém pohybu zkontrolujte, zda je držák trojúhelníkové tabulky vozidel správně namontován.
- Před výjezdem na veřejnou komunikaci se ujistěte, zda se ve výbavě traktoru nachází výstražný odrazový trojúhelník.

POKYN

Zdrojem světla v lampách jsou LED diody a v případě poškození jsou měněny jako kompletní lampa bez možnosti výměny nebo opravy.

J.3.2.589.05.1.CS

6.6 PROVOZNÍ MATERIÁLY

HYDRAULICKÝ OLEJ

Bezpodmínečně dodržujte zásadu, aby olej v hydraulické soustavě přívěsu a v hydraulické instalaci traktoru byl stejného druhu. V případě použití různých druhů oleje se ujistěte, zda oba hydraulické prostředky lze míchat dohromady. Použití různých druhů oleje může být příčinou poškození přívěsu nebo zemědělského traktoru. V novém stroji jsou rozvody naplněny hydraulickým olejem L HL32 Lotos. V případě nutnosti výměny hydraulického oleje na jiný se velmi pečlivě seznamte s pokyny výrobce oleje. Pokud doporučuje propláchnutí instalace vhodným přípravkem, zařídte se podle těchto doporučení. Obraťte přitom pozornost na to, aby chemické prostředky, které slouží pro tento účel, nepůsobily agresivně na materiály hydraulické soustavy. Během běžného provozu přívěsu není

výměna hydraulického oleje nutná, avšak v případě nutnosti tuto činnost svěřte specializovaným servisním místům.

Použitý olej s ohledem na svoje složení není zařazen jako nebezpečná látka, avšak dlouhodobé působení na kůži nebo oči může vyvolat podráždění. V případě kontaktu oleje s kůží místo kontaktu promyjte vodou s mýdlem. Nepoužívejte organická rozpouštědla (benzin, petrolej). Znečištěný oděv svlékněte, aby se zamezilo proniknutí oleje na kůži. Pokud se olej dostane do očí, promyjte je velkým množstvím vody a v případě vzniku podráždění kontaktujte lékaře. Olej olej v normálních podmínkách nepůsobí škodlivě na dýchací cesty. Ohrožení může nastat jen tehdy, když je olej silně rozprášený (olejová mlha) nebo v případě požáru, během něhož se mohou uvolnit toxické sloučeniny. Olej se hasí pomocí kysličníku uhličitého, pěnou

Tabulka 6.1 Charakteristika oleje l-hl 32

Poř. č.	Název	MJ	
1	Viskozitní zařazení dle ISO 3448VG	-	32
2	Kinematická viskozita při 400C	mm ² /s	28.8 - 35.2
3	Kvalitativní zařazení dle ISO 6743/99	-	HL
4	Kvalitativní zařazení dle DIN 51502	-	HL
5	Teplota vzplanutí	C	230

nebo hasicí parou. K hašení požáru nepoužívejte vodu.

MAZACÍ PROSTŘEDKY

Na součásti vysoce zatěžované se doporučuje použití lithiových maziv s přísadou disulfidu molybdenu (MOS₂) nebo grafitu. V případě méně zatěžovaných souborů se doporučuje používání strojních maziv všeobecného určení, která obsahují antikoroziční přísady a jsou ve velké míře odolné proti vymývání vodou. Podobnými

vlastnostmi se musejí vyznačovat přípravky v aerosolu (silikonová maziva, antikorozivní mazací prostředky).

Před zahájením používání maziv se seznámte s obsahem informačního letáku týkajícího se zvoleného výrobku. Zejména podstatné jsou zásady bezpečnosti a způsob nakládání s daným mazacím prostředkem a způsob zneškodnění odpadů (použité nádoby, znečištěné hadry apod.). Informační leták (list výrobku) musí být uložen spolu s mazivem.

J.3.2.589.06.1.CS

6.7 ZÁVADY A ZPŮSOBY JEJICH ODSTRAŇOVÁNÍ

Tabulka 6.2 Poruchy a způsoby jejich odstranění

ZÁVADA	PŘÍČINA	ZPŮSOB ODSTRANĚNÍ
Problémy s rozjezdem	Nejsou připojeny vodiče brzdového systému	Připojit brzdové hadice (týká se pneumatických instalací)
	Zapnutá parkovací brzda	Uvolnit parkovací brzdu.
	Poškozené připojovací hadice pneumatické instalace	Vyměnit.
	Netěsnost spojů	Dotáhnout, vyměnit podložky nebo těsnicí prvky, vyměnit hadice.
	Poškozený ovládací ventil nebo regulátor síly brzdění	Zkontrolovat ventil, opravit nebo vyměnit.
Hluk v náboji jízdní	Nadměrná vůle na ložiscích	Zkontrolovat vůli a v případě potřeby upravte.
	Poškozená ložiska	Vyměnit ložiska
	Poškozené součásti náboje	Vyměnit
Nízká účinnost brzdové soustavy	Příliš nízký tlak v instalaci	Zkontrolovat tlak na manometru v traktoru, počkat až kompresor naplní nádrž na požadovaný tlak. Poškozený kompresor v traktoru. Opravit nebo vyměnit. Poškozený ventil brzdění v traktoru. Opravit nebo vyměnit. Netěsnost instalace. Zkontrolovat instalace z pohledu těsnosti.
Nízká účinnost brzdové soustavy	Nesprávně seřízená provozní nebo parkovací brzda	Regulujte polohu ramen klíčů
	Opotřebené brzdové obložení	Vyměnit brzdové čelisti
	Nesprávná viskozita hydraulického oleje	Zkontrolovat kvalitu oleje, ujistit se, že oleje v obou strojích jsou stejného druhu. V případě potřeby vyměňte olej v traktoru a/nebo v přívěsu.

Nesprávná práce hydraulické instalace	Příliš malý výkon hydraulického čerpadla traktoru, poškozené hydraulické čerpadlo traktoru.	Zkontrolovat hydraulické čerpadlo v traktoru.
	Poškozený nebo znečištěný válec.	Zkontrolovat pístnici válce (ohnutí, koroze), zkontrolovat válec z pohledu těsnosti (utěsnění pístnice), v případě nutnosti opravit nebo vyměnit válec.
	Příliš velké zatížení válce.	Zkontrolovat a v případě nutnosti snížit zatížení válce.
	Poškozené hydraulické hadice	Zkontrolujte a ujistěte se, zda hydraulické hadice jsou těsné, nezalomené a správně dotažené. V případě nutnosti vyměnit nebo dotáhnout.
Nadměrné opotřebení na obou stranách levého a pravého ramene.	Příliš nízký tlak vzduchu. Příliš vysoká rychlost jízdy s naloženým přívěsem v zatáčkách. Příliš rychlé ubývání vzduchu z důvodu poškozeného disku, ventilu, proražení atd.	Zkontrolujte tlak vzduchu. Pravidelně kontrolujte, zda jsou jízdni kola správně nahuštěna. Příliš velké zatížení přívěsu. Nepřekračujte celkovou povolenou hmotnost stroje. Snižte rychlost jízdy během zatáček na tvrdém povrchu. Zkontrolujte disk a ventil. Vyměňte poškozené elementy.
Nadměrné užití střední části.	Příliš vysoký tlak vzduchu	Zkontrolujte tlak vzduchu. Pravidelně kontrolujte, zda jsou jízdni kola správně nahuštěna.
Nadměrné opotřebení na jedné straně levého a pravého ramene	Nesprávná sbíhavost. Nesprávně nastavené jízdni osy.	Poškozené péro pružiny na jedné straně odpružení. Vyměňte pera.
Poškrábání protektoru.	Poškozený systém odpružení, prasklá pružina. Poškozená brzdová soustava, blokování brzd, nesprávně nastavená brzdová soustava. Příliš časté a prudké brzdění.	Zkontrolujte vůle v systému odpružení, kontrola pružin. Vyměňte poškozené nebo použité elementy. Zkontrolujte nezávadnost brzdového systému. Nastavte páku brzdového klíče.

Boční prasknutí.	Dlouhotrvající jízda s nedostatečně nahuštěnou pneumatikou.	Pravidelně kontrolujte tlak vzduchu. Kontrolujte hmotnost nákladu během naskládání.
Poškrábání na boční vnější straně kola.	Příliš časté najíždění na ostré, vysoké překážky (např. obrubníky).	Zkontrolujte techniku jízdy.
Poškození disku (tvrdnutí a praskání v blízkosti disku), rozpad pláště.	Nevhodná technika brzdění. Příliš časté a prudké brzdění. Vadný brzdový systém.	Kontrola brzd. Zkontrolujte techniku brzdění. Poškození vzniká následkem nadměrného zahřívání náboje a tím i disku jízdního kola.

J.3.1.526.07.1.CS

KAPITOLA 7

SLOŽENÍ PNEUMATIK

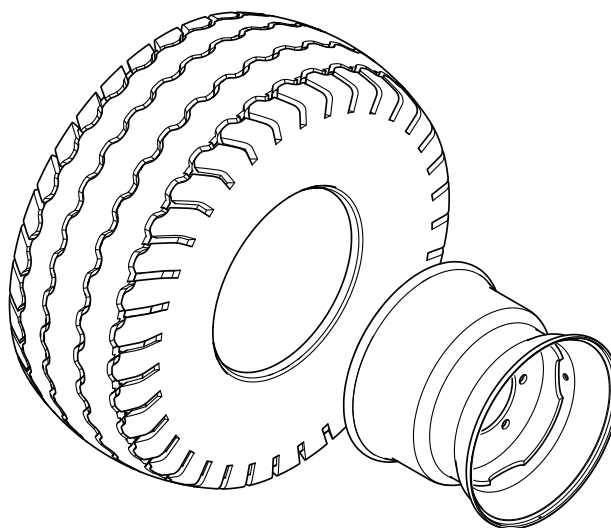

U-K.01-1

Tabulka 7.1 Pneumatiky přívěsu

Poř. č.	Rozměry pneumatik	Rozměry diskového kola	Tlak v pneumatikách
1	550/60- 22,5 171A8	16.00x22. 5H2; ET=-30	340 kPa
2	445/65 R22,5 168K TL 445/65 R22,5 169J TL 445/65 R22,5 169K TL 445/65 R22,5 169F TL	14.00x22.5; ET=-30	550 kPa
3	600/55R26,5 176A8 (165D) 600/55R26,5 175A8 (165D)	20.00x26.5H2; ET=0	320 kPa
4	560/60 R22,5 161D 560/60 R22,5 164D	16.00x22. 5H2; ET=-30	400 kPa
5	600/50R22,5 170A8	20.00x22.5; ET=0	400 kPa
6	600/55R22,5 175A8 (162E) 600/55R22,5 172A8 (162D)	20.00x22.5; ET=-20	400 kPa
7	600/55R26,5 (165D)	20.00x26.5H2; ET=0	400 kPa
8	700/50-26.5 174A8	24.00x26.5H2; ET=-80	240 Kpa
9	710/45-26.5 169A8	24.00x26.5H2; ET=-80	240 Kpa
10	710/50R26.5 170D (181A8)	24.00x26.5H2; ET=-80	400 kPa

PŘÍLOHA A

Referenční seznam olejů k plnění hydraulické instalace řízení.

1	TOTAL Equivis ZS 22
2	ELF Hydrelf 22
3	SHELL Tellus T22
4	TEXACO Rando HDZ 22
5	BP Energol SHF 22
6	ESSO Univis N22
7	AGIP Arnica 22

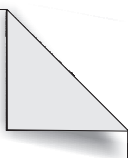

A series of horizontal lines spanning the width of the page, providing a template for writing or drawing.

