

PRZERZUCARKA KOMPOSTU

MBA 4512g



Mobilna przierzucarka kompostu PRONAR MBA 4512g służy do optymalizowania parametrów biologicznego rozkładu kompostu napryzmach w celu przyspieszenia tego procesu przez uwalnianie nadmiaru ciepła, umożliwienie odparowania wody lub dodatkowe zwilżenie materiału, napowietrzanie i spulchnianie przierzucanych odpadów.

Wał o średnicy 1,2m pozwala na osiągnięcie wydajności około 3 tys. m³ na godzinę kompostu na przyzmach o szerokości do 4,5m i wysokości do 2,2m.

Wał może obracać się z prędkością do 220 obr./min. Wybór kierunku może być zmieniony w dowolnym momencie przez użytkownika, także podczas obciążenia materiałem. Noże wału przierzucającego, lemiesz i ślizgi skrzydeł zgarniających i lemiesz tylnej listwy zdzierającej wykonane są ze stali trudnościeralnych, dzięki czemu zwiększa się ich żywotność.

Klimatyzacja i układ ogrzewania zapewniają komfort pracy w każdej

temperaturze otoczenia, a układ oczyszczania powietrza w kabinie (spełniający normy EN-15695 kat. 4) gwarantuje czyste powietrze bez pyłów i zapachów z zewnątrz.

Pozostałe wyposażenie standardu:

- Sterowanie: dwa joysticki i wyświetlacz dotykowy
- Rolety przeciwsłoneczne
- Radio MP3
- Sygnalizator stanu pracy maszyny z sygnalizacją dźwiękową
- Tylne listwy zdzierające

Wyposażenie dodatkowe i opcjonalne:

- Układ podgrzewania oleju hydraulicznego do ułatwienia rozpoczęcia pracy w niskich temperaturach
- CB radio - operator może pozostać w stałym kontakcie z obsługą kompostowni

Prierzucarka kompostu MBA 4512g

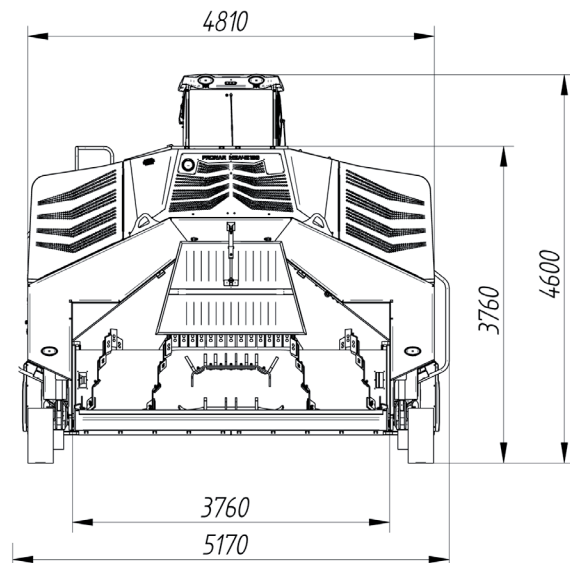
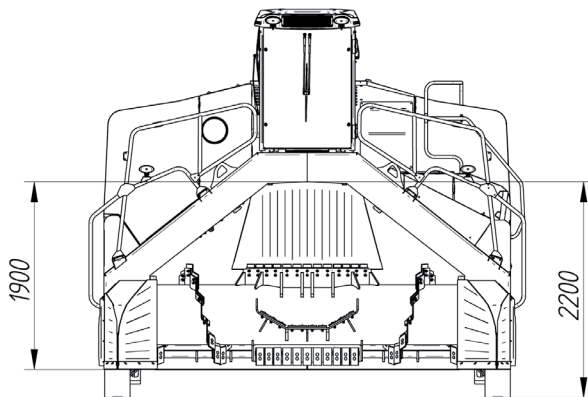
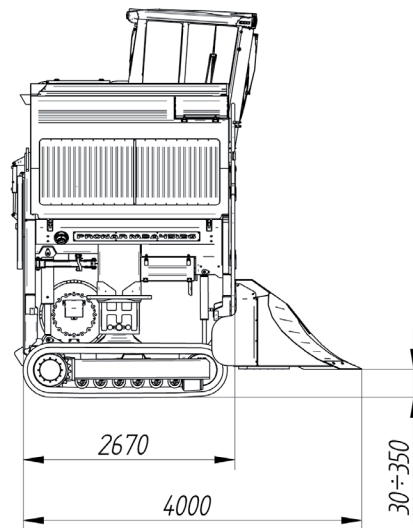



PRZERZUCARKA KOMPOSTU MBA 4512g



PRZERZUCARKA KOMPOSTU

MBA 4512g

Masa [t]	14
Wymiary (długość/szerokość/wysokość)	4,00 / 5,17 / 4,6

PARAMETRY ROBOCZE

MBA 4512g

Średnica wału [m]	1,2
Max szerokość przyzmy [m]	4,5
Max wysokość przyzmy [m]	2,2
Prędkość wału [obr./min]	0-220
Wydajność [m ³ /h]	3000

SILNIK:

MBA 4512g

Silnik splinowy	Volvo (EU Stage IV, 160 kW (218 KM))
-----------------	--------------------------------------

Ruchoma kłapa tylna ogranicza wyrzut kompostu



Przerzucarka wraz z wałem roboczym ma możliwość podnoszenia się 35 cm

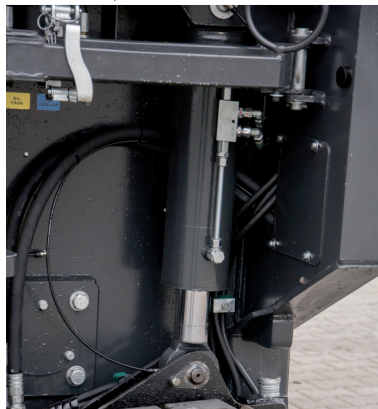

W trosce o komfort operatora w kabinie został zamontowany fotel na zawieszaniu pneumatycznym z automatycznym pozycjonowaniem, regulacją wagi, tłumieniem drgań.



Cztery niezależnie regulowane lampy robocze zarówno z przodu i z tyłu pozwalają na pracę po zmroku i w trudnych warunkach oświetleniowych.



Przy pracy w trudnych warunkach i dużym zapyleeniu, w trosce o niezawodność działania układu chłodzenia silnika i oleju hydraulicznego, chłodnice zostały wyposażone w system automatycznego oczyszczania (Cleanfix).

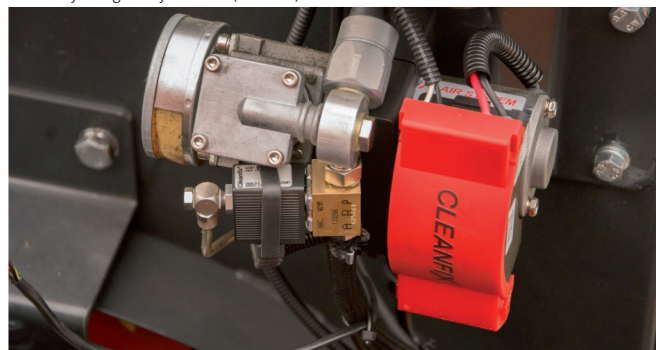

kontakt:

tel. 502 335 694, e-mail: pawel.zubrycki@pronar.pl
tel: 519 625 763, slawomir.matyskiewicz@pronar.pl
tel: 506 137 302, konrad.gryc@pronar.pl

pronar-recycling.com
pronar.pl